

АДАПТИВНЫЕ ИЗМЕНЕНИЯ В ОДЕЖДЕ ДРЕВНИХ ПРИШЛЫХ ГРУПП НАСЕЛЕНИЯ В УСЛОВИЯХ СЕВЕРА (к методике изучения глухой одежды народов Сибири)

Введение

Древний человек, оказавшись в суровых природно-климатических условиях Севера (низкие зимние температуры, длительный холодный период в годовом природном цикле, постоянная необходимость иметь теплосберегающие жилище и одежду, поддерживать огонь в очаге и т.д.), должен был приспособить к ним весь комплекс своей материальной культуры. Одним из важнейших ее компонентов является одежда; у многих народов она разделяется на промыслово-дорожную, повседневную, спальную, праздничную, танцевальную, ритуальную, погребальную и др.

У оказавшихся на Севере южных по происхождению групп населения адаптивные изменения во всех видах одежды затронули три основные ее характеристики – материал, крой и украшения. Как показывают исследования, эти изменения оказались настолько глубокими и значимыми, что обнаруживают себя в народной одежде по прошествии многих сотен лет. Однако украшения и орнамент как элементы традиционной культуры, несущие мировоззренческий аспект, были более устойчивыми к нововведениям.

Адаптивные изменения в одежде самодийских народов

Изменения в распашной одежде древних, южных по происхождению самодийцев под влиянием досамо-

дийского населения Западной Сибири, а также под воздействием климатических особенностей региона были выявлены Н.Ф. Прытковой [1970]. Ее исследования показали, что способ конструирования одежды является надежным историческим источником, который может дать ценный фактический материал как по вопросам генезиса народной одежды, так и по истории самого народа.

Н.Ф. Прыткова очень близко подошла к решению проблемы реконструирования одежды древнего уралоязычного населения Западной Сибири. Ею выявлены способы адаптации изначально распашной одежды самодийцев к условиям Севера и трансформирование ее в глухую. Исследовательница доказала, что пришедшие с Саян самодийские племена принесли в Западную Сибирь распашную одежду, одинаковую для мужчин и женщин. “Распашная одежда каждого из самодийских народов, как в настоящем, так и в прошлом, по форме и покрою была оригинальна, но сравнительный анализ покроев этой одежды позволил выявить, что характерным признаком общесамодийской одежды было отсутствие боковых, продольных конструктивных швов. Это была так называемая обернутая одежда, в прошлом представлявшая собой цельную шкуру”. Шкура была положена “хвостом вверх, с прорезами-проймами для вшивания рукавов, с круглым воротом, со швами на плечах, со сходящимися полками от ворота до пояса и ниже узкими полками, чуть прикрывающими бока, с прямым подолом, иными словами, – распашная одежда южного происхождения, сближающаяся, но не совпадающая с известным в этнографии так называемым тунгус-

ским фраком” [Там же, с. 26]. Одежда была короткой, без меховых надставок, обшивок и опушек, удлиняющих и утепляющих ее.

Музейные коллекции и этнографические данные конца XIX – середины XX в. свидетельствуют о том, что в Западной Сибири распашной тип сохранялся в одежде самодийских женщин, в домашней, спальной одежде мужчин (ненцы), в верхней мужской у селькупов; он также представлен на всех ненецких культовых фигурах, изображающих мужчин. Наплечная мужская одежда самодийцев в условиях Севера по преимуществу стала глухой, т.е. надеваемой через голову.

Изучая раскрой наплечной мужской одежды нганасан, Н.Ф. Прыткова выявила два способа трансформации южной распашной в глухую:

1) спереди от горловины до подола вшивалась узкая шкура, составлявшая передок, а подол сзади расширялся с помощью треугольных клиньев (рис. 1);

2) полочки наглухо сшивались от шеи до пояса; спереди от пояса до подола вшивалась крупная деталь полукруглой формы (рис. 2).

Этнографические материалы по другим народам Западной Сибири помогли исследовательнице выявить и некоторые другие способы конструирования глухой одежды самодийцев. К древней охотничь-

ей одежде – скраду, состоявшему из одной цельной шкуры, покрывающей спину, бока и голову, – пришивали дополнительные шкуры, защищающие грудь и живот. Новую одежду конструировали на основе опыта местных групп древних арктических аборигенов. Под влиянием последних, по мнению автора, у самодийцев сложились три способа раскроя мужской глухой одежды:

1) сшивали по краям две цельные олени шкуры, положенные мехом внутрь и хвостовой частью вниз, оставляя несшитыми места (проймы) для вшивания рукавов; низ удлиняли широкой полосой мехом наружу (ненцы) (рис. 3);

2) между двумя шкурами прямоугольной формы, составлявшими перед и спинку одежды, по бокам вшивали две небольшие шкуры, перегнутые по вертикали, в которых путем надрезов делали широкие проймы для рукавов с большой ластовицей; сверху стан надставляли “кокеткой” (иногда только со спины или переда), снизу пришивали широкую меховую полосу (ненцы) (рис. 4);

3) стан состоял как бы из двух частей: одна – до пояса, другая – от пояса до подола.

Характерной особенностью покроя этой одежды является отсутствие продольных боковых швов (нганасаны).



Рис. 1. Мужская верхняя одежда нганасан.



Рис. 2. Мужская нижняя одежда нганасан.

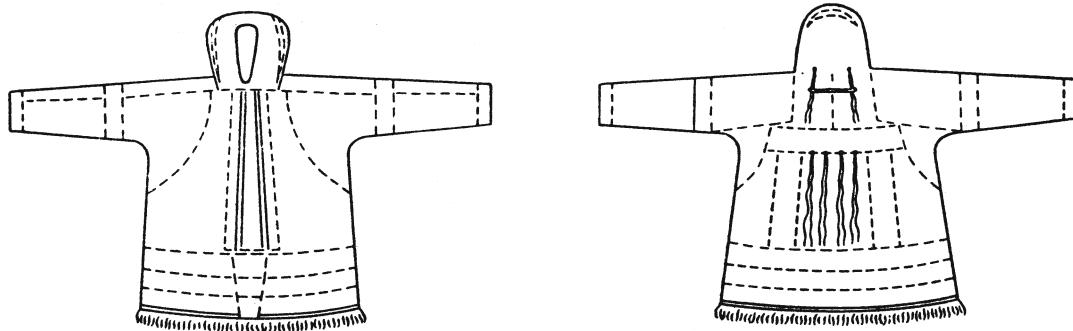

Рис. 3. Мужская малица ненцев.

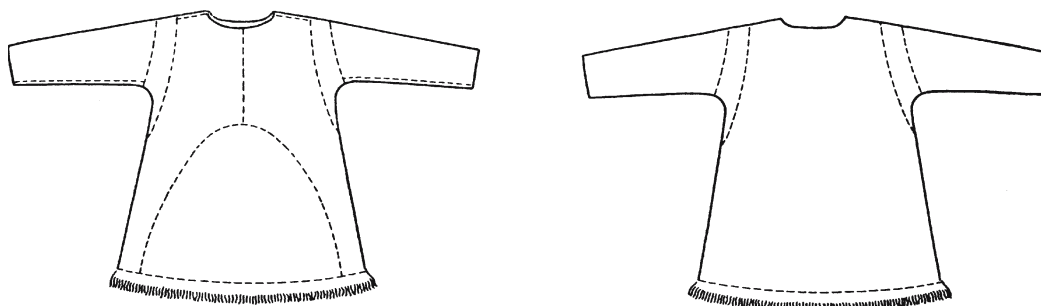

Рис. 4. Мужской сокуй ненцев.

На основании полученных данных Н.Ф. Прыткова проводит весьма интересные параллели между глухой одеждой самодийцев и северо-восточных палеоазиатов. Обнаруживается, в частности, что последние три способа раскроя находят аналоги в глухой одежде народов Северо-Восточной Сибири: первые два – в чукотско-корякской, третий и некоторые детали украшения – в современной одежде азиатских эскимосов. Эти весьма важные параллели позволили автору высказать предположение о существовании в далеком прошлом общего источника происхождения той и другой одежды: "...не исключено, что этим источником могла быть и одежда каких-то групп древних арктических аборигенов" [Там же, с. 94]. То есть им могла быть глухая одежда древнего аборигенного населения Западной Сибири (досамодийского), а также автохтонов Средней и Восточной Сибири, представлявших родственную уралоязычный этнический субстрат [Симченко, 1976].

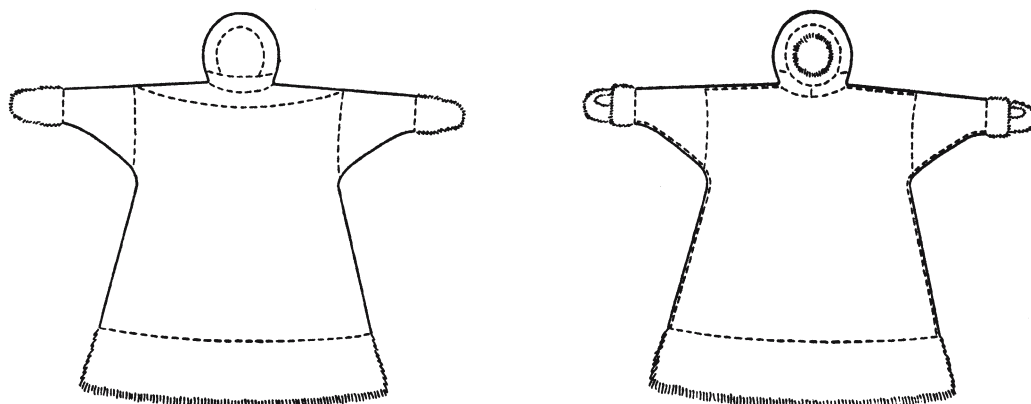
Адаптивные изменения в одежде палеоазиатских народов

Точку зрения о преимущественно глухом типе одежды аборигенного населения Сибири берет под сомнение Ю.Б. Симченко. Он полагает, что глухой покроей круглосезонной одежды оседлых морских зверобоев оправдывается как климатическими условиями Арктики, так и спецификой промысла. "Для лесной субарктической полосы, – считает исследователь, – наиболее удобной оказывается распашная одежда с нагрудником. Эта адаптированная охотничья одежда до настоящего времени сохраняется у большинства тунгусоязычных народов, юкагиров" [Там же, с. 174]. Такое рассуждение приводит Ю.Б. Симченко к выводу о возможном использовании носителями циркумполярной культуры охотников на дикого оленя Северной Евразии одежды двух типов в зависимости от природно-климатических зон: глухой – в арк-

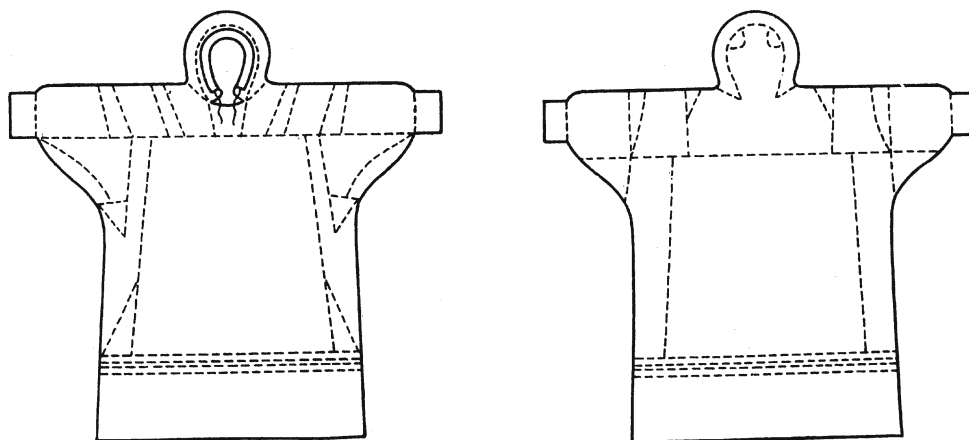
тической зоне и распашной с передником – в лесной субарктической полосе. Однако исследователь упускает из вида, что тунгусоязычные народы не являются носителями циркумполярной культуры охотников на дикого северного оленя; их распространение по Сибири началось позднее, предположительно в эпоху раннего металла, а наличие распашной одежды у юкагиров рассматривается многими учеными как факт культурного заимствования у тунгусов [Иохельсон, 2005; Юкагиры..., 1985].

Кроме того, в арктической и субарктической зонах Средней и Восточной Сибири эвены (северные тунгусы) продолжают носить свою традиционную распашную одежду, невзирая на особенности климата, а в качестве дорожной и промысловой одежды они заимствовали у аборигенных народов глухую кухлянку [Алексеева, 2003; История..., 1997]. Последняя также органично вошла в гардероб северных якутов-оленьеводов [Гурвич, 1977]. Иными словами, в Средней и Восточной Сибири у пришлых народов – эвенов (северных тунгусов) и якутов – мы наблюдаем те же процессы адаптации южной по происхождению одежды к климатическим особенностям Арктики, какие выявлены Н.Ф. Прытковой у самодийцев.

В главе, посвященной одежде носителей циркумполярной культуры Северной Евразии, Ю.Б. Симченко цитирует работу В.П. Монастырской, осуществившей сравнительный анализ одежды чукчей, коряков, ительменов, алеутов, азиатских и американских эскимосов. В основу ее классификации были положены конструктивные особенности различных типов глухой одежды. «В.П. Монастырская доказала, – пишет Ю.Б. Симченко, – что чукотско-корякская одежда противопоставляется эскимосско-алеутскому ареалу. Характер покроя одежды чукчей и коряков позволяет отнести ее к единой исходной форме... Сравнивая чукотско-корякскую одежду с эскимосской, алеутско-ительменской, В.П. Монастырская делает вывод о том, что первая восходит к распашной одежде с нагрудником, подобной тунгусской. Эта одежда четко локализуется в ареале пешей охоты. По мнению В.П. Монастырской, этому типу одежды противопоставляется другая, связанная с морским зверобойным промыслом, распадающаяся на эскимосский и алеутско-ительменский типы. Общим для этого типа одежды будут черты, связанные с глухой конструкцией – “тип пончо”» [1976, с. 174]. Проведенный исследовательницей анализ показал, что “при кажущемся единообразии одежда всех названных народов дифференцируется на ряд типов, связанных генетически с различными исходными формами. Это в свою очередь может быть истолковано этнокультурными различиями в прошлом” [Там же].

Выводы В.П. Монастырской могут служить иллюстрацией единообразия адаптивных изменений, происходивших в одежде народов крайнего Северо-Востока Азии и Западной Сибири. В общих чертах выявляется следующая ситуация. У аборигенного населения Северо-Востока Азии (предки эскимосов, алеутов, ительменов) древняя глухая одежда с характерными типами раскроя сохранялась на протяжении длительного периода, вплоть до современности. Одежда же пришлых племен, потомками которых являются, согласно исследованиям В.П. Монастырской, чукчи и коряки (в их этническом составе предположительно есть как пришлые, так и аборигенные компоненты), в процессе адаптации существенно изменилась, что нашло отражение в крое наплечной одежды и превращении ее из распашной в глухую. Примечательно, что изменения оказались очень устойчивыми и присутствуют в современном гардеробе названных народов. Присовокупив к этим выводам приведенные примеры из истории одежды народов Средней и Восточной Сибири (северных тунгусов и якутов), мы выявляем общие адаптивные тенденции в одежде пришлого населения Арктики и Субарктики. Показателями сходства процессов, происходивших в отдаленных друг от друга регионах, но в сравнительно сходных природно-климатических условиях, являются изменения в крое наплечной одежды и трансформирование из изначально распашной в глухую.

Напрашивается вопрос: почему самодийские народы продолжают сохранять исходный распашной тип наплечной одежды, а чукчи и коряки – нет? В качестве причин можно указать следующие:

- природно-климатические условия крайнего Северо-Востока Азии все же более суровы, чем в Западной Сибири;

- определенную роль могли сыграть степень давности вторжения иноэтнических племен, численность мигрантов, продолжительность миграционного периода и площадь, занимаемая пришлым населением к концу этого периода;

- немаловажное значение в сохранении исходных форм одежды пришлым населением должна была иметь возможность поддерживать прямые или опосредованные контакты с территорией-родиной;

- важно и наличие признаков языкового и этнического (?) родства пришлых самодийских племен с местным досамодийским уралоязычным (?) населением;

- автохтоны крайнего Северо-Востока Азии, может быть, не знали другого типа раскроя одежды, кроме глухого, и одежда пришельцев уподобилась ей. Напротив, население Западной Сибири до прихода са-

модийцев уже, возможно, было знакомо с распашной одеждой, т.е. миграции из южных районов в Западную Сибирь происходили и в более раннее время.

Выводы

При сопоставлении результатов исследований Н.Ф. Прытковой и В.П. Монастырской обнаруживаются определенные параллели в изготовлении глухой одежды енисейскими народами и северо-восточными палеоазиатами. В частности, интересно отмеченное Н.Ф. Прытковой сходство раскроев глухой, не имеющей боковых швов одежды оленеводов-нганасан и морских зверобоев и рыбаков – алеутов и эскимосов. Между тем практически неисследованным остается крой одежды народов, населяющих тундровые и таежные пространства Средней Сибири – территорию, разделяющую самодийцев и палеоазиатов. Логично предположить, что здесь может быть обнаружена одежда, близкая по крою древним автохтонным енисейско-палеоазиатским типам. Анализ кроя глухой наплечной одежды дотунгусского населения Средней Сибири, отдаленными потомками которого являются современные юкагиры (потомки древних уральцев), и пришлых народов – тунгусов (эвенков и эвенов) и якутов – могли бы дать интересные результаты: во-первых, ответить на вопрос о самом существовании глухого типа одежды у аборигенов Средней Сибири, во-вторых, выявить возможные общие и особенные способы раскроя этой одежды у проживающих здесь народов; в-третьих, определить, сопоставимы ли выявленные

способы кроя с конструкцией глухой одежды самодийцев и северо-восточных палеоазиатов.

Мы вправе ожидать, что исследование глухой одежды народов Средней Сибири выявит ее специфические национальные и региональные особенности не только в крое, но и в других характеристиках – материале и украшениях. Это может существенно повлиять на наше представление об этнической истории населяющих регион народов.

Список литературы

- Алексеева Е.К.** Очерки по материальной культуре эвенов Якутии (конец XIX – начало XX в.). – Новосибирск: Наука, 2003. – 158 с.
- Гурвич И.С.** Культура северных якутов-оленьеводов: (К вопросу о поздних этапах формирования якутского народа). – М.: Наука, 1977. – 247 с.
- Иохельсон В.И.** Юкагиры и юкагиризированные тунгусы / Пер. с англ. В.Х. Иванова, З.И. Ивановой-Унаровой. – Новосибирск: Наука, 2005. – 675 с.
- История** и культура эвенов: (Историко-этнографические очерки). – СПб.: Наука, 1997. – 181 с.
- Прыткова Н.Ф.** Одежда народов самодийской группы как исторический источник // Одежда народов Сибири. – Л.: Наука, 1970. – С. 3–99.
- Симченко Ю.Б.** Культура охотников на оленей Северной Евразии: (Этнографическая реконструкция). – М.: Наука, 1976. – 311 с.
- Юкагиры:** Историко-этнографический очерк. – М.: Наука, 1985. – 244 с.

Материал поступил в редколлегию 29.08.05 г.