

ФАНО РОССИИ

Федеральное государственное бюджетное учреждение науки  
Институт археологии и этнографии  
Сибирского отделения Российской академии наук

*На правах рукописи*



Шульга Даниил Петрович

**АРХЕОЛОГИЧЕСКИЕ КУЛЬТУРЫ СЕВЕРНОГО КИТАЯ В РАННЕМ  
ЖЕЛЕЗНОМ ВЕКЕ**

Специальность 07.00.06 – «Археология»

Диссертация на соискание ученой степени кандидата исторических наук

Научные руководители:

д-р ист. наук, чл.-корр. РАН Н.В. Полосьмак  
канд. ист. наук, доц. С.А. Комиссаров

Новосибирск – 2017

## Оглавление

Введение .....	3
1. Источники и их особенности, историография .....	11
1.1. Археологические источники и вопрос их хронологической атрибуции.....	11
1.2. Специфика китайских летописных источников .....	13
1.3. Исследовательская литература.....	17
2. Археологические культуры Северного Китая второй половины VII–III вв. до н.э. ....	26
2.1. Культура шацзин.....	26
2.2. Культура янлан.....	38
2.3. Группа памятников таохунбала.....	60
2.4. Культура маоцингоу .....	69
3. Хозяйственная и социально-политическая жизнь кочевников скифского времени в Северном Китае: опыт реконструкции .....	90
3.1. Хозяйственный тип населения Северного Китая в раннем железном веке .....	90
3.2. Политическая организация кочевников Северного Китая в раннем железном веке (в контексте взглядов на «скотоводческую цивилизацию»).....	101
3.3. Взаимосвязь археологических культур Северного Китая и проблема их этнической атрибуции.....	109
3.4. Искусство как источник изучения материальной и духовной культуры населения Северного Китая V – нач. II вв. до н.э.....	128
Заключение .....	140
Библиографический список .....	148
Приложение 1. Подписи к рисункам .....	170
Приложение 2. Иллюстрации .....	185

## Введение

**Актуальность.** Северный Китай, понимаемый в рамках настоящего исследования как совокупность территорий двух современных автономных районов (Нинся-Хуэйского и Внутренняя Монголия), провинций Ганьсу и северной части Шэнси, – обширный регион, расположенный в центре Азии. На этой территории сосредоточено множество археологических памятников различных исторических эпох. К настоящему времени здесь исследовано значительное количество археологических объектов раннего железного века (кон. VII–III вв. до н.э.) (рисунки 1; 4–7). Накопленные материалы позволяют более детально рассматривать проблемы культурно-хронологического характера, социально-экономические отношения, быт, занятия, а также систему мировоззренческих представлений людей того периода. К изучению различных аспектов социокультурного развития ранних кочевников и полукочевников, земледельцев Северного Китая и сопредельных территорий обращались китайские коллеги, отечественные, европейские и американские исследователи. Однако пока отсутствуют труды обобщающего характера, где в рамках единой культурно-исторической концепции, методологии и комплексного подхода была бы представлена реконструкция хозяйствования и системы мировоззрения населения Северного Китая VI–III вв. до н.э. Ощущается недостаток монографий, синтезирующих археологические материалы этого региона. Малая доступность литературы на китайском языке рождает необходимость познакомить русскоязычных исследователей с характерными чертами археологических культур Северного Китая. Введение в научный оборот этих сведений, в силу высокого уровня развития российской археологии, даёт впечатляющие результаты.

В предлагаемой диссертационной работе на основе опубликованных итогов раскопок памятников раннего железного века Северного Китая, древнекитайских письменных источников, а также с учётом современных методологических и методических подходов отечественных и зарубежных специалистов в области исторических реконструкций представлены результаты исследования

археологических материалов и их интерпретация. Всё это позволит заложить основы для дальнейших научных построений, направленных на выявление конкретных тенденций и закономерностей развития духовной и материальной культуры населения Северного Китая в VI–III вв. до н.э., носящих универсальный характер для многих этнокультурных образований, формирующих «кочевую цивилизацию» Центральной Азии. «Кочевая цивилизация» обладала некой общей поступательностью развития, закономерностями взлётов и падений, хозяйственной схожестью, что позволяет с некоторой долей условности переносить часть информации о быте отдельных описываемых племён на всю общность.

**Объект исследования** – археологические памятники населения Северного Китая раннего железного века (в означенных выше территориальных границах).

**Предмет исследования** – погребальный обряд и вещевой комплекс скифоидных культур Северного Китая в VI–III вв. до н.э.; реконструируемые на их основе хозяйство и система мировоззрения в процессе их становления и развития.

Можно выделить основную **цель** настоящей работы: на основании полученных в результате археологических данных, а также других (по большей части – письменных) источников охарактеризовать этно-культурную ситуацию в регионе, реконструировать основные черты хозяйственной, социальной и духовной жизни. Выполнение целей предполагает решение следующих **задач**.

1. Систематизировать археологический материал скифоидных культур населения Северного Китая в VI–III вв. до н.э.

2. Систематизировать массив рассмотренной в рамках изысканий литературы и источников, выявить особенности различных их групп.

3. Произвести анализ основных элементов погребального обряда и вещевого комплекса культур маоцингоу, янлан и шацзин VI–III вв. до н.э. В контексте этого рассмотреть место локальных памятников, не вполне вписывающихся в характерные для региона археологические культуры.



4. Реконструировать основные черты хозяйственного комплекса и социальной организации населения Северного Китая в раннем железном веке.

5. Обозначить доминирующие особенности духовной культуры населения Северного Китая в раннем железном веке в контексте скифо-сибирского мира.

**Территориальные рамки исследования** географически в основном соотносятся с территорией современных Нинся-Хуэйского автономного района, автономного района Внутренняя Монголия и провинции Ганьсу. Они определяются территорией распространения и степенью изученности археологических памятников культур маоцингоу, янлан и шацзин. Из анализа археологических данных ясно, что Синьцзян, с одной стороны, и северо-восток Китая (Дунбэй) – с другой, сильно отличались от избранного нами региона, хотя предметы «скифской триады» имеются и там. На сегодняшний день можно говорить о принадлежности их к трём разным областям скифо-сибирского мира. Близость культур Синьцзяна, Северного Китая и северо-восточных его территорий ярче всего проявляется в искусстве, формах предметов вооружения, поясной фурнитуры и снаряжения верховой лошади.

Северо-восточные территории, прежде всего, представленные более ранними археологическими культурами IX–VII вв. до н.э., например, верхним слоем культуры Сяцзядянь (рисунок 1), существенно отличались по типу хозяйства и вещевому комплексу, что в значительной степени определялось природно-климатическими условиями. Набор конской сбруи там очень самобытен и слабо соотносится с западными культурами, особенно на раннем этапе [У Энь, 2007, с. 174–251]. Оружейный комплекс испытывал определенное китайское влияние. Хозяйственный тип был достаточно далёк от классического кочевого, о чём свидетельствует как набор артефактов, так и свидетельства авторов Древнего Китая [Ян Цзяньхуа, 2004, с. 124–127]. В эпоху Чжаньго эти различия сохранялись. Именно эти территории лучше всего отображены в письменных источниках Древнего Китая. Свои отличия в хозяйстве, погребальном обряде и вещевом комплексе имели и культуры центральноазиатского круга (территория Горного Алтая, Восточного Казахстана, Тянь-Шаня и Тывы), известные почти

исключительно по археологическим данным. Рубеж между центральноазиатской и восточной общностями пролегал примерно по современной границе Синьцзяна и Ганьсу, а также Центральной Монголии. Об этом свидетельствует тот факт, что материалы из восточных областей Синьцзяна, например, могильника Дунхэйгоу [Шульга Д.П., 2011, с. 132], резко отличаются от не столь территориально далёкого Янлана по целому ряду признаков. В их числе погребальный обряд, керамические изделия, степень китайского влияния, а также антропологические характеристики и прочее [Чэнь Лян, 1998, с. 65–78]. Можно говорить о существенных в раннем железном веке хозяйственных различиях в Западном крае (Синьцзян), с одной стороны, и во Внутренней Монголии, Ганьсу, Нинся-Хуэйском АР – с другой. Доказательством тому служит обилие и разнообразие керамических изделий в Синьцзяне [Худяков, Комиссаров, 2002; Варёнов, Бауло, 2003, с. 294–298; Шульга, 2010а], при крайней скудности находок подобного рода в Северном Китае [У Энь, 2007, с. 366]. Аналогией служит обнаружение в погребении М2069 могильника Янхай-2 культивируемой виноградной лозы на перекрытии сруба [Институт археологии и культурного наследия Синьцзяна, 2004, с. 29]. Это может свидетельствовать о заметном земледельческом компоненте у населения Западного края в раннем железном веке, что слабо фиксируется и во Внутренней Монголии, Ганьсу, Нинся.

**Хронологические рамки** работы отражают период существования скифоидных культур среднескифского времени VI–III вв. до н.э. (либо кон. VII–III вв. до н.э.), представленных в восточной части степного пояса Евразии пазырыкской уюкско-саглынской, тагарской культурами, а также культурами плиточных могил (КПМ), маоцингоу, янлан, шацзин и другими (см. рисунок 1). Начало этого периода на территории от Причерноморья до Тувы до восточной части Синьцзяна приходится примерно на середину VI в. до н.э., когда там полностью угасают культуры раннескифского облика. В относительно изолированной восточной части скифоидного мира от Забайкалья до Хуанхэ этнокультурные процессы происходили не столь резко, но культуры янлан,

маоцингоу, и, по-видимому, шацзин также появляются в середине VI в. до н.э. и существовали синхронно культурам Синьцзяна и Саяно-Алтая в VI–III вв. до н.э.

**Источниковая база.** В процессе анализа, интерпретации археологических данных и реконструкции систем хозяйствования и мировоззрения широко привлекались:

1) археологические материалы, опубликованные в статьях и монографиях, посвящённых различным аспектам изучения культуры населения Центральной Азии и сопредельных территорий скифской эпохи;

2) музейные коллекции, осмотренные и зафиксированные автором во время научных командировок в КНР, а также материалы сибирских музеев;

3) письменные свидетельства древних авторов (Сыма Цянь, Фань Е, Чэнь Шоу, Геродот, Страбон);

4) религиозно-философские источники Древнего Ирана, Индии (Авеста, Ригведа и др.);

5) этнографические исследования культуры кочевников-скотоводов Центральной Азии.

**Методология и методы исследования.** В процессе сбора различных источников и первичной их обработки, а также историографического анализа литературы применялись специальные методы истории, археологии, этнографии, источниковедения (изучение планиграфии могильников; типология, классификация; статистический, сравнительно-исторический анализы и др.). В рамках применяемого подхода отдельные археологические предметы и комплексы исследуются как нечто целое, состоящее из отдельных элементов, способных развиваться, не изменяя характеристик системы.

Автор исходит из принципов исторического материализма, главным образом методического инструментария, представленного в работе Ф. Энгельса «Происхождение семьи, частной собственности и государства». Археологи советской эпохи провели значительную работу по адаптации классического марксизма к специфике обществ Евразии. Сейчас отношение к наследию К. Маркса и его единомышленников достаточно спорно, но автор настоящего

диссертационного исследования видит прекрасную возможность проследить постепенное развитие производительных сил и производственных отношений на основании имеющихся источников в рамках марксистской методологии.

С середины прошлого века значительно выросла источниковая база археологических исследований, так что большое значение приобретают исследования, где затрагиваются проблемы интеграции данных в археологии и этнографии. Иногда идёт речь об отдельной дисциплине «этноархеологии», которая может достичь больших успехов в изучении социокультурных явлений [Томилов, 1995, с. 179]. Автор настоящей работы не склонен к подобному радикализму, но данные этнографии в значительной степени способствуют пониманию социально-экономической жизни ранних кочевников. Этому способствуют устойчивые системы ведения хозяйства среди кочевников и полукочевников, не зависимо от этнической и языковой принадлежности.

При выработке единой методологии и методики реконструкций материальной и духовной культуры на основе широкого круга источников использовались: 1) общетеоретические основы отечественной археологической науки (В.В. Генинг и др.); 2) элементы структуралистского подхода к культуре любого общества как к системе взаимосвязанных и взаимодействующих элементов, обладающих предметным и семантическим значением (К. Леви-Стросс, Ю.М. Лотман); 3) общее представление о соотношении «базиса» и «надстройки» в рамках марксистской науки в её современном состоянии.

**Научная новизна** заключается в том, что в данном диссертационном исследовании впервые вводится в научный оборот значительный объём нового систематизированного археологического материала, прежде не доступного русскоязычному исследователю в полном объёме. Стоит отметить, что материал в данном исследовании дан в соответствии с принятой в отечественной науке системой обработки и публикации материалов, которая отличается от подходов многих китайских коллег. В предлагаемой диссертации воссоздана картина хозяйственного и культурного развития населения Северного Китая в VI–III вв. до н.э.; собраны и систематизированы материалы по погребальному обряду и

вещевым комплексам, вводятся в научный оборот новые и малоизвестные погребальные памятники, проделан сравнительный анализ с культурами среднескифского времени Саяно-Алтая и Синьцзяна, в том числе артефактов с чертами скифо-сибирского звериного стиля, где удалось выделить ряд существенных характеристик в русле хронологической и культурной принадлежности.

**Апробация работы.** По теме диссертации имеется ряд публикаций в сборниках материалов конференций в России РАЭСК (2006 – 2011 гг.; МНСК (2006-2011 гг.), «Востоковедение и африканистика в диалоге цивилизаций» (2011 г.), «Всероссийский археологический съезд» (2014 г.), «Северный археологический конгресс» (2015 г.), «Черноморские чтения» (2016 г.), «Лазаревские чтения» (2017 г.), «Баландинские чтения» (2016 г.), «Дальний Восток России и Китай» (2017 г.) и др.), в Китае (2013 г.) и Белоруссии («Молодость. Интеллект. Инициатива» (2015 г.), в изданиях из списков ВАК («Вестник НГУ») и РИНЦ («Теория и практика археологических исследований», «Древности Сибири и Центральной Азии», «Проблемы археологии, этнографии, антропологии Сибири и сопредельных территорий» и др.). Список публикаций прилагается.

#### **Положения, выносимые на защиту:**

1). На основе материала погребений раннего железного века с территории Северного Китая (совр. Ганьсу, Нинся-Хуэйский АР, АР Внутренняя Монголия) разграничены и охарактеризованы памятники трёх археологических культур: маоцингоу, янлан и шацзин. Так называемая археологическая культура таохунбала, напротив, является группой разнородных памятников. Установлено, что культура маоцингоу формируется в районе озера Дайхай преимущественно на основе культуры юйхуанмяо с участием расположенных к югу от Ордоса и в Ганьсу культур янлан и шацзин.

2). Скифоидные культуры Северного Китая в VI–III вв. до н. э. традиционно с эпохи бронзы поддерживали тесные связи в меридиональном направлении с кочевниками Монголии, Забайкалья, и, опосредованно, с Минусинской

котловиной. Контакты в западном направлении с населением современного Синьцзяна до эпохи Цинь (т.е. до II в. до н. э.) практически не фиксируются. В частности, не выходила на запад за пределы Ганьсу и культура шацзин.

3). В течение VI–IV вв. происходило неулонное продвижение земледельческого населения царств Хуася в северном и западном направлениях, к III в. до н. э. вытеснявшего и ассимилировавшего скотоводческое население с наиболее плодородных земель в районе Ганьсу, Ордоса и

4). На границах государств Центральной китайской равнины (ЦКР) в VI–IV вв. до н. э. существовало несколько полуварварских государств типа Чжуньшань, служивших передаточным звеном между ЦКР и степью, и оказывавших заметное влияние на эти стороны.

5). Хозяйство носителей культур маоцингоу и янлан, судя по археологическим, и, косвенно, письменным источникам, в основном базировалось на скотоводстве. Культура шацзин имела более выраженный земледельческий компонент в экономике. Во всех трех культурах наблюдалось социальное и имущественное неравенство.

**Структура работы.** Диссертационное сочинение состоит из введения, трёх глав и заключения. *Первая глава* является обзором источников и литературы по теме; выделяются части в соответствии с особенностями источников и исследовательской литературы. *Вторая глава* посвящена изучению погребального обряда и наиболее ярких вещевых комплексов рассматриваемых археологических культур Северного Китая. Источником являются материалы могильников, результаты раскопок которых опубликованы отечественными и зарубежными исследователями. Темой *третьей главы* является культурная, хозяйственная и социально-политическая жизнь кочевников скифского времени в Северном Китае. Источниками для реконструкции стали погребальный обряд и инвентарь, сообщения древнекитайских авторов, искусство и широкий круг аналогий из пояса степей Евразии.

## 1. Источники и их особенности, историография

### 1.1. Археологические источники и вопрос их хронологической атрибуции

Вопросы датирования памятников и отдельных изделий скифоидных культур в Северном Китае всё ещё далеки от разрешения, несмотря на соседство государствами эпохи Чжоу. Причин тому несколько. Во-первых, китайские изделия встречаются в захоронениях «варваров» не так часто, как это может показаться. Так, в Ганьсу в культуре шацзин их пока не обнаружено. В Ганьсу они появляются только в прилегающей к Цинь восточной части и на позднем этапе – в памятниках III в. до н.э. типа Мацзяюань [Ван Хуэй, 2013]. Подобная ситуация и в Ордосе, где в могильниках Алучайдэн и Сигоупань (рисунки 41; 42), относимых к культуре таохунбала, были найдены золотые и серебряные предметы, изготовленные в мастерских Цинь, Чжао и Янь. Они обнаружены в погребениях, совершавшихся с конца IV по конец III вв. до н.э. [Bunker, 1997, с. 51]. Нет китайских изделий и в культуре янлан, а в маоцингоу известно всего несколько клевцов. К востоку от Ордоса китайские изделия зафиксированы, в основном, только в памятниках VIII–VI вв. до н.э. культур верхнего слоя Сяцзядянь и юйхуанмяо. Во-вторых, среди изделий, изготовленных в чжоуских государствах (или близких им полуварварских государственных образованиях типа Чжуншань), узко датируемыми являются только бронзовые ритуальные сосуды и некоторые изделия с надписями. Таковые встречаются редко. Например, их совсем нет в памятниках VI–IV(III) вв. до н.э. основных хорошо изученных культур шацзин, янлан и маоцингоу. В-третьих, в погребениях указанных культур отсутствовали или не сохранились стволы деревьев большого диаметра, по которым можно сделать дендрохронологическую шкалу значительной протяжённости, датируемую по методике «wiggle-matching» [Слюсаренко, 2010]. Имеющиеся в настоящее время в Китае немногочисленные радиоуглеродные даты по костям, остаткам дерева и углям из погребений скифоидных культур, как правило, дают разброс в

несколько столетий, и пока могут привлекаться с большой осторожностью [Шульга П.И. и др., 2012].

Наибольшую сложность представляет датирование памятников культуры шацзин из Ганьсу. Они отличаются своеобразием и не содержат деталей конского снаряжения, которое помогло бы синхронизировать с соседней культурой янлан. Согласно сравнительно недавно вышедшей обобщающей работе, китайские исследователи датируют культуру шацзин (включая могильники) в рамках поздняя Западная Чжоу – начало Чжаньго (IX–V вв. до н. э.) [Институт археологии Китайской академии общественных наук, 2004, с. 514]. Однако детали поясной фурнитуры из подробно опубликованных могильников Сиган и Чайваньган (бабочковидные и шестисекционные бляшки, пряжки с выступающим вперёд носиком и др.) (рисунки 14; 15; 20; 21; 77) в Южной Сибири датируются в рамках конца VI – начала IV вв. до н.э. При этом на Верхней Оби бабочковидные и шестисекционные бляшки бытовали в первой половине этого периода, а пряжки – во второй [Фролов, 2008 и др.]. Примерно также они датируются в Туве, тогда как в Минусинской котловине и Забайкалье, входивших в сферу влияния Северного Китая, бабочковидные бляшки могли использоваться и позже – в III в. до н.э. Аналогичная ситуация и со специфическими рифлёными трубочками с округлым расширением посередине (рисунки 10, 8; 20, 45–47). В Туве подобные встречаются в захоронениях V–IV вв. до н.э. [Грач, 1980, рисунки 34, 2; 59, 2; и др.]. Между тем, в Синьцзяне такая трубочка найдена в захоронении VII в. до н.э. на могильнике Чаухугоу-1 [Шульга П.И., 2010а, рисунок 4]. Таким образом, указанные пряжки и трубочки в культуре шацзин появились примерно на 300 лет раньше, чем в Туве и Верхнем Приобье. На раннее время этих комплексов указывают и бронзовые ножи из Сигана и Чайваньгана (выгнутообушковы с кольчатым навершием, с «хвостатым» лезвием, и др.), бытовавшие в Юйхуанмяо, Синьцзяне и Южной Сибири в (VIII)VII–VI вв. до н.э.

Более раннее появление некоторых категорий вещей в Северном Китае по сравнению с Южной Сибирью демонстрируют материалы могильника «северных варваров» Юйхуанмяо (см. ниже). Материалы этого недавно опубликованного,



самого крупного и информативного в Северном Китае могильника (400 могил, 18 тысяч бронзовых изделий) [Пекинский городской институт культурного наследия, 2007] однозначно показали, что поясные пряжки с носиком появляются на севере Китая не в V–IV вв. (как на Саяно-Алтае), а уже в VII в. до н.э. Там же зафиксированы костяные накладки на лук и свистунки стрел, появляющихся на Саяно-Алтае только через 500 лет во II в. до н.э. Следует признать, что в отличие от Синьцзяна, привлечение материалов из Южной Сибири для датирования памятников Северного Китая если и может производиться, то с оговорками.

В культурах янлан и маоцингоу значительно больше общих черт. К тому же последняя связана с более ранней сравнительно хорошо датированной культурой юйхуанмяо. Взгляды китайских и российских исследователей на хронологию культур янлан и маоцингоу близки. Культура янлан возникает раньше и в VI в. до н.э. сосуществует с культурой юйхуанмяо, носители которой в конце VI – начале V вв. до н.э. переместились на 250 км к западу и, вероятно, заложили основу культуры маоцингоу. Несколько позднее в культуру маоцингоу вливаются и отдельные группы населения культур шацзин и янлан (рисунок 44, 1). В конце IV–III вв. до н.э. номады Ордоса и прилегающих территорий испытывают значительное влияние культур Саяно-Алтая, наиболее ярко проявившееся в зверином стиле [Bunker, 1991, 1997; и др.]. В III в. до н.э. памятники типа янлан и маоцингоу исчезают, но не столь внезапно, как скифоидные культуры в Синьцзяне, Верхнем Приобье, на Алтае и в Туве. По-видимому, некоторые могильники, относимые к культуре таохунбала и захоронения в Мацзяюань, могли функционировать почти до конца III в. до н.э., когда Китай был объединён царством Цинь.

## 1.2. Специфика китайских летописных источников

В процессе данного диссертационного исследования преимущественно привлекались четыре представительных древнекитайских письменных источника. Три из них переведены востоковедами на русский язык: «Исторические записки» (109–91 гг. до н.э.) Сыма Цяня, охватывающие события от мифического Желтого

императора до Западной Хань; «История династии Поздняя Хань» автора Фань Е – продолжение исторической хроники Ханьшу, охватывающее события 25–200 гг. н.э.; «Троецарствие» (не роман) историка Чэнь Шоу (период с 189 по 280 гг. н.э.). Все три исторических труда входят в китайской традиции «Двадцать четыре истории».

Помимо названных выше, в ходе написания диссертации использовался письменный источник на китайском языке, авторство которого приписывается деятелю эпохи Троецарствия Чжугэ Ляну (наиболее ранний экземпляр датируется эпохой Сун, так что авторство сомнительно). Поскольку источник ранее не был переведён, уместно кратко охарактеризовать его. В ходе своего описания мы будем исходить из признанного традицией авторства, так как глубинный анализ выходит за рамки настоящей диссертации. Так или иначе, для нас важно, что военный трактат появился в первые века нашей эры, т.е. уже в эпоху хунну или даже позже.

Первоначально данный трактат назывался «Чжугэ Лян чжуань» (诸葛亮撰) (Сочинения Чжугэ Ляна). При династии Сун он именовался «Цзянь юань» (将苑) (Вертоград полководца). При династии Мин он назывался «Синь Шу» (心书) (можно перевести как «Книга раздумий»), а также «Синь Шу» (新书) (Новая книга) [Сюй Баолинь, 2002, с. 182]. Нам ближе название «Военный трактат Чжугэ Ляна», которое избрано издательством «Яньшань чубаньшэ» [Чжугэ Лян, 2008]. До современности дошли издания династий Мин и Цин. Они включают в себя три составляющих: «Чжугэ Лян цзи» (собрание сочинений Чжугэ Ляна), сочинения Чжугэ Ляна и отдельные фрагменты из его сочинений. Для широкой публики этот вариант был напечатан в 1926 г. в городе Чэнду издательской фирмой Чанфу [Сюй Баолинь, 2002, с. 182]. В трактате «Сокровищница полководца», присутствуют ссылки на военные трактаты «Сунь-цзы», «У-цзы», «Сыма фа» и «Шесть секретных учений Тай-гуна» [Чжугэ Лян, 2008, с. 8].

«Военный трактат Чжугэ Ляна» состоит из пятидесяти глав, где с разных сторон рассматривается «Дао» полководца. Главы внешне между собой не

связаны, но рассуждение охватывает семь сфер: вопросы морально-этической подготовки; взаимоотношения полководца и монарха; вопросы подбора кадрового состава и подготовки его; необходимые для полководца качества; вопросы военной дисциплины; практические советы по военной стратегии; краткая характеристика окружающих народов [Сюй Баолинъ, 2002, с. 182]. В сочинении более половины глав посвящены вопросам подготовки полководца и необходимых для него качеств; четверть – вопросам подготовки армии; оставшаяся четверть – остальным проблемам. Т.е. в отличие от своих предшественников, автор, отождествляемый традицией с Чжугэ Ляном, не включает в трактат главы, затрагивающие вопросы политики, и заостряет внимание на проблемах военной науки, а именно: на подготовке полководца и необходимом для него наборе знаний. Видимо, это связано с постоянным состоянием войны, в котором находились современные автору трактата царства Шу, У и Вэй после распада империи Хань.

В контексте темы диссертационного исследования более всего нас интересует редкий для жанра военных трактатов раздел «Краткая характеристика окружающих народов». Соседи Китая рассматриваются в главах: 47. «Восточные и», 48. «Южные мань», 49. «Западные жуны», 50. «Северные ди» [Чжугэ Лян, 2008, с. 140–144]. На этих страницах описываются соседи Китая: их обычаи, нравы, хозяйство; отдельно подчёркивает «слабые места», методы обороны и нападения на них. В контексте того, что реальное авторство не установлено, использование данного трактата производится с осторожностью. Тем не менее, он, вероятно, базировался на записях эпох, предшествовавших Сун, и в контексте общих описаний номадов вполне соотносится с другими историческими сочинениями Китая.

Сыма Цянь (145–86 гг. до н.э.), Фань Е (398–445 н.э.), Чжугэ Лян (181–234 гг. н.э.) и Чэнь Шоу (233–297 гг. н.э.), будучи государственными деятелями, все в разной степени известны своими описаниями соседей Поднебесной. Хотя они не были современниками описываемых ими событий, в их трактатах много ценной информации. Китайские авторы довольно подробно описывают жизнь

«северных варваров». И эти сведения дают информацию для анализа, сопоставления с собственно археологическими данными, могут быть полезны для выводов и реконструкций разного рода. У китайских специалистов-археологов традиция использования древних летописей устойчива. Это представляется вполне допустимым и полезным. Однако при этом необходим критический подход к сведениям летописцев. Например, стоит изначально очень осторожно относиться к «этническим» наименованиям, которые можно почерпнуть из трудов древнекитайских историков. На наш взгляд, это проистекает из характера самих источников. Нельзя забывать того факта, что интерес летописцев был сугубо политическим, а не этнографическим. Народы внезапно пропадали из записей, не обязательно из-за истребления, а потеряв силу, став не интересными для внешней политики государств Центральной равнины. Скажем, сообщения о киданях учащаются сообразно увеличению их мощи [Таскин, 1984, с. 48–50]. Когда хунну ослабли, про них стали меньше писать. Но то, что они в V в. н.э. создали своё государство Ся, было отмечено, так как имело влияние на ситуацию в Поднебесной. Избранные нами для рассмотрения в диссертации культуры янлан и маоцингоу куда более дискуссионны с этнической точки зрения, чем соседствующая и родственная обеим культура юйхуанмяо, относящаяся к северо-восточному ареалу.

Показательны и рассуждения автора приписываемого Чжугэ Ляну трактата с описаниями «варваров» четырёх сторон света. Все они представлены алчными и воинственными, не имеющими постоянной государственности. Вот описание «восточных *и*» и «южных *мань*»: «Особенности восточных народов: пренебрежение ритуалами, отсутствие добродетелей и воинственность. Они скоры на расправу. Проживая рядом с горами и морями, они используют этот рельеф для обороны. Внутри их страны царит мир и согласие. Простой народ живёт в благоденствии, поэтому они никогда не замышляют нападений. Если среди знати происходит мятеж, то среди простого народа начинают проявляться сепаратистские настроения. В такой ситуации можно начинать заниматься подрывной деятельностью, что приведёт их к расколу. Затем можно использовать

гуманность и добродетель для привлечения их на свою сторону или же напасть на них с мощной армией, что непременно приведёт к победе...»; «Южные народы многочисленны, и их натуру невозможно изменить. Они постоянно образуют союзы племён, преследуя общие интересы. Как только исчезает польза от их союзов, они нападают друг на друга <...> Есть те, которые собираются вместе. Есть те, которые рассредоточиваются повсюду – на западе до хребта Куньлунь, на востоке до морей. Рядом с морем имеется множество редких товаров, поэтому они жадные и искусные в войне. Весной и летом они часто заболевают. Именно это время подходит для нападения на них. Они не смогут долго сопротивляться...» Из этих достаточно схематичных описаний делается *сугубо военно-политический вывод*: «Учитывая вышеописанную ситуацию, перечислим советы по охране границ. На охрану рубежей должны быть отправлены лучшие воины и командиры, в это же время элитные войска должны быть готовы к защите. Необходимо создать обширную сеть складов с провизией, возвести систему сигнальных башен, чтобы узнавать о перемещениях врага. Когда внутренние территории врага опустеют, надо стягивать силы, чтоб, пользуясь отсутствием войск неприятеля, нанести удар. Таким образом можно одолеть врага малыми затратами, не начиная масштабной кампании расстроить планы противника» [Чжугэ Лян, 2008, с. 141–143].

### 1.3. Исследовательская литература

Российские исследователи древностей ещё в середине XX в. заметили, что вещи карасукского типа лишь незначительно распространяются к западу от места их основного скопления – Минусинской котловины. Однако они в относительно большом количестве фиксировались в Забайкалье, Монголии и Северном Китае вплоть до Хуанхэ (Аньян). Исходя из высокого уровня развития бронзолитейного производства в Древнем Китае, многие склонны были видеть истоки карасукских бронз в культурах, контактировавших с древним Китаем или на севере Китая. Так, С.В. Киселёв, на основании имевшихся археологических материалов и мнения антрополога Г.Ф. Дебеца, предполагал, что карасукская культура Минусинской

котловины сформировалась в результате прихода значительных масс населения из Северного Китая [Киселёв, 1951, с. 115, 142–143]. В ходе дальнейших антропологических исследований это не подтвердилось подтвердилось [Козинцев, 1977; [Молодин и др., 2005]. Однако наличие связей (вероятно, опосредованных) между указанными территориями сомнений не вызывает. Особенно близкими они должны были быть у населения Минусинской котловины с культурой плиточных могил (КПМ) Монголии, для которой характерны как изделия «карасукского» облика, так и схожие надмогильные оградки из плит с угловыми камнями. По мнению Э.А. Новгородовой [Новгородова, 1970, 1989], исходной территорией карасукских бронз была Монголия, откуда они распространились на юг и север. Так или иначе, сходство инвентаря «карасукского» типа вызвало большой интерес к материалам Северного Китая, сохраняющийся по сей день [Варёнов, 2006; и др.].

«Карасукская проблема» актуальна не только для эпохи поздней бронзы, но непосредственно касается и проблематики скифо-сибирского мира. Во-первых, многие исследователи не оставляют попыток найти в карасукской культуре истоки скифского искусства, что вполне естественно, поскольку последнее следует непосредственно за «карасуком» во времени и на той же территории. Во-вторых, по изображениям оружия, ножей и других предметов на оленных камнях Монголии было установлено, что эти предметы изготавливали с эпохи поздней бронзы и почти весь раннескифский период, (т.е. с IX до конца VII в. до н.э.). Соответственно, так называемая культура оленных камней соединяет обе указанные эпохи и культуры к северу и югу от Монголии. В-третьих, было сделано предположение, что некоторые вещи карасукского облика продолжали производиться в Монголии, Северном Китае и в скифское время [Членова, 1993]. Мнение Н.Л. Членовой о ножах и кинжалах не подтвердилось, но некоторые украшения действительно сохранялись на указанной территории от Забайкалья до Северного Китая даже в V в. до н.э.

Значимое предположение о связи Забайкалья и Монголии с Северо-Восточным Китаем в первой половине I тыс. до н.э. было сделано известным китаеведом В.Е. Ларичевым, отметившим наличие в культуре

плиточных могил (КПМ), характерных для Китая триподов и сходство погребального обряда с культурами Дунбэя (Северо-Восточного Китая). По его мнению, КПМ сложилась при участии мигрантов из Дунбэя в Монголию и Забайкалье [Ларичев, 1959]. Эта точка зрения впоследствии была оспорена некоторыми исследователями [Волков, 1967, с. 44; Гришин, 1981, с. 26]. Между тем с накоплением материалов близость памятников Забайкалья и юга Маньчжурии и наличие между ними связей в раннем Чуныцю (VIII–VII вв. до н.э.) становятся всё более заметными [Коновалов, 1996, с. 58–60; Комиссаров, 1987, с. 42; Алкин, 2010, с. 8; Шульга, 2010б; и др.].

Заметным стимулом к изучению древностей Северного Китая в скифское время послужила и проблема происхождения хунну, хотя на территории России большая часть памятников хунну значительно позже скифских, и они слабо соотносятся между собой. По легендарным сведениям из китайских источников, возникновение этого народа было связано с переселением в среду «варваров» знатных выходцев из Китая ещё в XI в. до н.э. Археологические материалы, по мнению многих зарубежных (в том числе китайских) специалистов, также указывают на довольно раннее формирование хунну [Bunker, 1997; Yiu-Kang Hsu, 2010; Чжун Кань, 1985; и др.]. С ними связывается культура маоцингоу V–III вв. до н.э. (в непосредственной близости к Ордосу), в свою очередь, восходящая к культуре юйхуанмяо VII–VI вв. до н.э. (рисунки 71; 72; 76). Поэтому многие занимающиеся хунну специалисты обращаются к материалам Северного Китая скифского времени. В этом отношении показательны статьи А.А. Ковалёва о происхождении хунну, а также авторов сборника, посвящённого 100-летию гуннской археологии, обратившихся к археологии Северного Китая скифского времени [Ковалёв, 2002; Постнова, 1996; Коновалов, 1996; Бейсенов, 1996] и даже эпохи бронзы [Варёнов, 1996].

Несомненный интерес китайские материалы представляют для российских скифологов, но в начале XX в. они привлекались эпизодически, поскольку Южная Сибирь и Северный Китай были крайне слабо изучены. Долгое время в СССР основным источником была изданная в 1933 г. книга А. Салмони по коллекции

случайно найденных в Северном Китае вещей [Salmony, 1933]. Целенаправленно к китайским древностям обратились после раскопок курганов пазырыкской культуры, в том числе собственно в урочище Пазырык, где впервые были обнаружены импортные вещи из Китая: зеркало с «Т-образным» знаком, шёлковые ткани и лаковые изделия [Киселёв, 1951; Руденко, 1953, 1960; и др.]. Но по причине языкового барьера и затруднённого доступа к китайской литературе значительных исследований не проводилось.

Ситуация существенно стала меняться только с начала 90-х гг. XX в. Одним из первых было исследование Е.И. Лубо-Лесниченко, где найденный в Пазырыке импорт рассматривался на основании доступных ему китайских источников. Е.И. Лубо-Лесниченко пришёл к выводу, что зеркала и шёлковые ткани поступали на Алтай и в Минусинскую котловину в IV–III вв. до н.э. из южнокитайского государства Чу по Западному Меридиональному пути и его ответвлению – Кыргызскому пути (рисунок 2) [Лубо-Лесниченко, 1994, с. 222]. Чуть раньше вышел тематический сборник статей американских археологов, посвящённый датировке импортных изделий из Пазырыка, где Э. Банкер привела близкие данные, но с опорой на археологическую литературу [Bunker, 1991]. Именно после выхода этого сборника в России началась длительная работа по пересмотру хронологии пазырыкской культуры в сторону её омоложения. Начало процессу было положено статьёй К.В. Чугунова [Чугунов, 1993]. Нужно сказать, что в публикациях Е.И. Лубо-Лесниченко и Э. Банкер анализу найденного в Пазырыке импорта отведено сравнительно немного места, но работы впервые базировались на довольно большом количестве китайских источников. Рассматривались лишь ремесленные центры и другие памятники, оставленные земледельцами китайских царств.

Собственно археологические материалы (как правило, из могильников «варваров», обитавших на границах китайских царств от Ганьсу до Маньчжурии) иностранные и отечественные учёные начали анализировать также довольно поздно – с 90-х гг. XX в. Причина в том, что систематические и достаточно крупные раскопки скифоидных памятников «варваров» начались в Китае



сравнительно недавно – в 70–80-х гг. XX в., и только в 80–90-х гг. их начали публиковать. Значительная часть этих материалов была представлена в объёмном сборнике «Ордосские бронзы» (1986 г.) [Тянь Гуанцзинь, Го Сусинь, 1986, с. 227–315, с. 342–350, с. 351–365, с. 366–371]. По нему в 1992 г. группа немецких специалистов переиздала на немецком языке один из наиболее ярких скифоидных памятников – могильник Маоцингоу V–III вв. до н.э. К сожалению, эта, несомненно, нужная работа оказалась малодоступной для российских археологов и редко цитируется. Из зарубежных работ особо следует отметить монографию вышеупомянутой американской исследовательницы Э. Банкер [Bunker, 1997], подготовленную как своеобразный вводный курс к обширной коллекции бронзовых изделий А. Саклера из Северного Китая. Автор впервые в популярной форме обобщила все известные к тому времени материалы по скифоидным памятникам, выделив четыре района их концентрации (рисунок 5). Эта легко написанная, но содержательная работа имеет различные оценки в кругу русскоязычных археологов. Причиной тому может служить особенность углублённого изучения материалов из Китая, поскольку масштабные раскопки в Южной Сибири после некоторого спада также возобновились в 70–80-х гг. XX в. Осмысление их и издание монографических работ началось в 1990–2000-е гг. Другим известным в России, Европе и Китае исследователем древностей раннего железного века является британская исследовательница С. Дж. Роудсон [Rawdson, J, 2011].

Из российских специалистов с археологическими материалами Северного Китая наиболее последовательно, начиная с 80-х гг., работали новосибирские востоковеды А.В. Варёнов и С.А. Комиссаров [Комиссаров, 1987; 2005; 2009; 2012]. Занимаясь культурами эпохи бронзы, они касались и более поздних периодов. В частности, статью С.А. Комиссарова по культуре верхнего слоя Сяцзядянь IX–VII вв. до н.э. можно считать первой достаточно крупной, сугубо археологической работой по памятникам Северного Китая данного периода [Комиссаров, 1987]. Одну из первых статей с использованием материалов Северного Китая подготовила Н.В. Полосьмак, предположив участие

тасмолинской культуры Центрального Казахстана в формировании культуры хунну [Полосьмак, 1990, с. 101–107]. Вскоре это предположение было справедливо пересмотрено [Полосьмак и др., 1994], но указанная работа заметно оживила интерес к данной теме [Варёнов, 2004, с. 150–163]. В 90-е гг. на скифоидные культуры Северного Китая обращают внимание и археологи из Санкт-Петербурга [Савинов, 1994; Хаврин, 1994; Kovalev, 1992]. В частности, А.А. Ковалёвым была издана подборка изображений в зверином стиле, имеющих аналогии на Саяно-Алтае [Ковалёв, 1999, с. 75–82].

Как видим, начиная с 90-х гг., материалы из Китая в русскоязычной (как и в зарубежной) археологической литературе фигурируют довольно часто, но специальных исследований скифоидных культур Северного Китая не проводилось. Фактически имеется лишь одна (упомянутая выше), написанная четверть века назад вводная статья по культуре «верхнего слоя Сяцзядянь» [Комиссаров, 1987]. Значительное внимание этой культуре уделил и А.А. Ковалёв [Kovalev, 1992; Ковалёв, 1998], но в развёрнутом виде на русском языке использованные им материалы по данной культуре не были опубликованы. Им же для решения различных вопросов периодически публикуются рисунки некоторых изданных в Китае изделий или инвентарных комплексов [Ковалёв, 1999, 2000, 2002]. Довольно часто российскими исследователями привлекаются или упоминаются материалы культуры маоцингоу, в частности, в полемических работах А.В. Варёнова [Варёнов, 2004]. Этот автор впервые опубликовал на русском языке краткий свод наиболее известных скифоидных памятников Северного Китая (рисунки 4; 6; 7) [Варёнов, 2010; 2011]. Вместе с тем с накоплением материалов в последнее десятилетие стало очевидно, что скифоидные культуры Южной Сибири были тесно связаны с культурами Китая и Монголии, а потому для понимания историко-культурной ситуации в регионе и датирования необходимо изучать и вводить в научный оборот материалы по скифоидным культурам Китая. Не останавливаясь более на историографии данного вопроса, отметим главное: ни в одной работе на русском языке нет публикаций представительных погребальных комплексов с полным

описанием захоронений, инвентаря и соответствующими рисунками, тогда как для исследователя важны именно эти базовые материалы.

Наиболее крупным источником информации являются научные публикации из КНР. В 1986 г. вышел целый ряд статей по раскопкам могильника Маоцингоу Тянь Гуанцзиня и Го Сусинь, где культура маоцингоу рассматривалась в широком контексте смежных с ней родственных образований [Тянь Гуанцзинь, Го Сусинь, 1986, с. 227–315, с. 342–350]. Был сделан вывод о самобытности культуры маоцингоу, автономном развитии различных категорий инвентаря, появилось понятие «артефакты типа маоцингоу». В 1992 г. профессор У Энь опубликовал труд «Артефакты культур малых народов Северного Китая эпохи Восточная Чжоу», сделавший значительный вклад в изучение памятников [У Энь, 1984, с. 52]. Речь шла о том, что народы к востоку от коридора Хэси (дословно: к западу от реки) делятся на пять районов. Был проведен сравнительный анализ районов, сделаны предварительные выводы об их отношении к различным народам. Несхожесть прослеживается в форме могил, погребальном обряде, украшениях, искусстве, способе производства и других сферах. В 1993 г. Тянь Гуанцзинь в работе «Исследования взаимного влияния культур, сопредельных с районом Великой стены, во Внутренней Монголии» высказал мысль, что в Ордосе (куда отнесли и территорию степного пояса к северу от гор Иньшань) существовал «тип Таохунбала», в горах Баотоу – «тип Сиюань», в районе Дайхай – «тип Маоцингоу». Предполагалось, что «тип Таохунбала» относится к чисто степной культуре. Погребения в подбое «типа Сиюань» соотносились с материалами из Нинся. «Тип Маоцингоу» был назван скотоводческим с второстепенным по значению земледелием [Тянь Гуанцзинь, 1993, с. 123–126]. В 2004 г. Ян Цзяньхуа опубликовала работу «Формирование археологических культур северного пояса Китая в периоды Чуньцю и Чжаньго» [Ян Цзяньхуа, 2004]. В районе Внутренней Монголии ею выделено две зоны (западная и восточная), где Маоцингоу, Инъюнгоу и Госяньяоцзы представляются этапами развития населения восточной зоны.

В 1985 г. китайский исследователь Чжун Кань с коллегами издал монографию «Культуры эпохи бронзы периода Чуныцю на юге Нинся». Это было первое комплексное исследование по данному региону, что делает его весьма ценным. Там же была сделана попытка систематизации бронзовых изделий. Было высказано предположение о связи рассматриваемого материала с «культурой сюнну» [Чжун Кань, 1985]. В 1990 г. Ло Фэн в соавторстве издал статью «Северные бронзы, найденные в последние годы в уезде Гуюань, Нинся». Основная суть его рассуждений сводилась к анализу распределения мест захоронений, изучению хронологии и периодизации, особенностях бронзового инвентаря из Гуюаня, проблемам этнической атрибуции. В целом проведено комплексное исследование, заслуживающее пристального внимания [Ло Фэн, 1990, с. 403–414].

Среди научных работ китайских авторов, писавших о раннем железном веке в Нинся-Хуэйском автономном районе, выделяется коллективная монография «Китайская археология: период двух Чжоу». В ней кратко, но ёмко описываются основные погребальные памятники культур янлан, шацзин, юйхуанмяо, таохунбала и маоцингоу. Также приводятся размеры и устройство захоронений, их количество и категории погребального инвентаря, сопоставляются мнения исследователей на тему этнической принадлежности культур. Часть разделов подготовлены выдающимся китайский специалистом по ранним номадам У Энем [У Энь, 2004, с. 540–548].

Исследование Сю Чэна, Ли Цзинцэна, Вэй Чжуна, Хань Сяомана, Янь Шичжуна «Могильник бронзовой культуры янлан в уезде Гуюань в Нинся» содержит подробное описание могильника Мачжуан, самого крупного по количеству захоронений и погребального инвентаря захоронений. Именно в этой статье, благодаря археологическим раскопкам в д. Мачжуан, был введен в оборот термин «культура янлан» [Сюй Чэн, 1993б, с. 13–56].

Также необходимо отметить статью Чжун Каня и Чэн Сяохуа «Могильник Юйцзячжуан в дер. Пэнъян, уезде Гуюань, Нинся». В ней подробно описаны устройство погребений комплекса Юйцзячжуан, останки жертвенных животных,

погребальный инвентарь [Чжун Кань, 1995, с. 79–107]. Ещё одно исследование, на которое стоит обратить внимание, содержит вопрос об этнической принадлежности захоронений культуры янлан и захоронений могильника Маоцингоу. Это статья Сю Чэна и Ли Цзиньцзэна «Бронзовая культура *жунов* и *ди* в период Восточное Чжоу» [Сюй Чэн, 1993а, с. 1–11].

В 2007 г. вышла обобщающая монография У Эня «Исследование археологических культур северных степей: с эпохи бронзы до раннего железного века». В ней на основании накопленного материала были описаны все скифоидные культуры эпохи раннего железа в Северном Китае, высказывались точки зрения на хронологию, культурные особенности и связь с сопредельными регионами [У Энь, 2007]. Эти выводы были существенно дополнены на более широком фоне в обобщающей монографии «Сравнительные исследования археологических культур северных степей: с эпохи бронзы до периода ранних сюнну» [У Энь, 2008].

## 2 Археологические культуры Северного Китая второй половины VII–III вв. до н.э.

### 2.1. Культура шацзин

Культура шацзин получила своё название по одноимённому археологическому памятнику в уезде Миньцинъ в провинции Ганьсу. В русскоязычной литературе культура кратко рассматривалась в работах Н.А. Сулягиной [Сулягина, 2008а], а также А.В. Варёнова, приведшего в своде общее описание могильников Сиган и Чайваньган [Варёнов, 2011]. Начало полевым исследованиям памятников культуры шацзин было положено шведским учёным Ю.Г. Андерссоном. В 1923 г. экспедиция под его руководством проводила археологические изыскания на северо-западе Китая, в Монголии и Тибете, в поисках памятников, аналогичных Яншао, и проверки предположения о контактах населения северных территорий Китая с Ближним Востоком [Andersson, 1943, с. 9–15; Сулягина, 2008б]. Во время экспедиции Ю.Г. Андерссон получил информацию о находках керамики и других предметов в районе оазиса Чжэньфань (совр. уезд Миньцинъ). В ходе проверки этих сведений он посетил деревню Шацзин, где были обнаружены керамика и другие предметы, относившиеся к широкому временному промежутку от периода правления династии Хань до династии Сун. В следующем 1924 г. на этой территории были проведены археологические раскопки нескольких памятников, в том числе форта Люхутун и могильников Шацзин-S (южный) и Шацзин-E (восточный). На основании полученных материалов был выделен одноимённый этап (Шацзин) в развитии традиции изготовления керамики на территории провинции Ганьсу (ганьсуский вариант Яншао). Анализ собранных данных позволил Ю.Г. Андерссону выделить шесть этапов в развитии региона: от поздненеолитического периода до раннего бронзового века. Первоначально хронологические рамки этого культурного явления были определены периодом 3500–1700 гг. до н.э., а «этап Шацзин» датировался 2000–1700 гг. до н.э., но в

1943 г. он был «омоложен» до 700–500 гг. до н.э. [Сутягина, 2008а, с. 134]. В 1948 г. в провинциях Ганьсу и Цинхай проводил разведки Пэй Вэньчжун, автор находки синантропа. В ходе изысканий учёный обнаружил в Миньцине целый ряд памятников культуры шацзин. Позже был опубликован отчёт об этих работах, и современное название культуры было введено в научный оборот. В 1958 г. рядом с древним поселением Люхудунь (материалы с эпохи Шан до Чжоу) было раскопано несколько погребений культуры шацзин. Масштабные исследования памятников этой культуры начались в 70-х гг. и охватили всю центральную часть провинции Ганьсу. В 1979–1981 гг. в уезде Юндэн был исследован могильник Юйшугоу, но основные работы шли в уезде Юнчан на городище Саньцзяо и могильниках Хамадунь, Сиган, Чайваньган, Шантугоуган.

### **Памятники культуры шацзин**

По современным оценкам ареал культуры шацзин совпадает с восточной частью Ганьсуского коридора и ограничен на севере пустыней Тэнгэр. Наиболее яркие археологические памятники культуры шацзин: Хамадунь (городище и могильник), Саньцзяо (городище и могильник), Шацзин (городище и могильник), могильники Сиган и Чайваньган (рисунки 1; 8).

Шацзин. Городище и могильник. Расположены к югу от деревни Шацзин, рядом с древним поселением Люхудунь. Обнаружены в августе 1924 г. Городище было окружено стеной. Могильник располагался в 260 м к западу от поселения Люхудунь. Ко времени раскопок в 1980-х гг. городище было занесено песками. Площадь могильника составляет 20 000 кв. м, раскопано 44 погребения. Как показали исследования пятидесятых годов, протяжённость городища с востока на запад составляла 450 м, с севера на юг – 300 м. Мощность слоя – 30 см. Основные категории находок на городище – каменные и керамические артефакты, отдельно встречаются погребения.

Саньцзяо. Городище и могильник. Памятник Саньцзяо располагается в 20 км к северо-востоку от города Цзиньчан. Рельеф местности ровный, с постепенным понижением с запада на восток. В 1979 г. было вскрыто 430 кв. м, исследовано 4 жилища и 14 ям. Раскопки также проводились в зоне южных ворот

и в северо-западной части городища. В километре к западу от городища Саньцзяо находится могильник Хамадунь. В 1979 г. там было расчищено 20 погребений [Хань Цзянье, 2008, с. 426].

План городища Саньцзяо по форме практически соответствует прямоугольнику, но в северо-западном углу есть сильно выступающий участок. Поэтому за памятником и закрепилось название Саньцзяо, что означает «треугольник». Протяжённость поселения с севера на юг составляет 154 м, с востока на запад – 132 м. Общая площадь – 20 000 кв. м. Это одно из крупнейших поселений культуры шацзин. Толщина стены у основания достигала 8 м. На наиболее сохранившихся участках высота стены доходит до 4 м. В южной стене имелись ворота шириной около 2,6 м. Материалом для строительства укреплений послужил местный лёссовый грунт. В жилищах и ямах получен богатый материал. Например, жилище F4 городища Саньцзяо имело округлую форму, диаметр составлял 4,5 м, вход был в юго-восточной части, ширина входа около полуметра. Поверхность утрамбована, видны следы прокалов. В середине жилища расположен очаг, по форме напоминающий котёл диаметром 76 см, высотой 15 см. У северной стены находился ещё один очаг в полу, имевший прямоугольную форму. Его длина составляла 1,6 м, ширина – 74 см, глубина – 50 см. Дом был окружён канавками около 20 см в ширину и 18 см в глубину, они заполнены камнями и фрагментами керамики. Судя по форме и местонахождению канавки можно предположить, что это был жёлоб (вероятно, водосточный) возле стен. Изнутри помещение обмазывалось глиной и высушивалось. Ямы в массе своей рядом с домами, как правило, в 2–3 м друг от друга; в основном цилиндрической формы, диаметром от 1,2 до 1,3 м, около 1,4 м глубиной. Стенки ям правильной формы, дно ровное. В ямах обычно находили гадательные кости, каменные топоры, ножки от треножников, пряслица и другие предметы из керамики [Пу Чаофу, 1990, с. 205–237].

Погребения представлены двумя видами: в вертикальной яме с отвесными стенками и в подбоях. По обряду выделяются три типа погребений. В первом



умершего укладывали вытянуто на спине лицом вниз, во втором – скорченно на боку. К третьему типу относятся вторичные погребения [Хань Цзянье, 2008, с. 426].

В километре к западу от Саньцзяо находится могильник Хамадунь. В полутора километрах к востоку от городища располагается могильник Шантугоуган, в 300 м – могильник Сиган, а в 700 м к северо-востоку – могильник Чайваньган. Это показывает, что в древности городище Саньцзяо имело более значительный статус в сравнении с другими. Помимо этого, выявлено и частично раскопано ещё несколько более мелких поселений.

Городище Люхунь (рисунок 8). Поселенческие материалы встречаются на площади 4 км<sup>2</sup>. Форма городища в плане округлая. Имеется небольшое укрепление, диаметр которого равен 50 м. Со всех сторон имела стена из лёсса. Укрепление на 1,5 м выше окружающей поверхности. Под западной стеной на глубине 1,7 м идёт слой мешаного грунта чернозёма. При раскопках обнаружены керамическая посуда, бронзовые ножи, светильники, каменные изделия, костяные иглы, золотые серьги. Жилища округлые или овальные, располагались упорядоченно.

Могильник Хамадунь. Могилы овальной формы ориентированы длинной осью в меридиональном направлении с отклонениями до 40°. Погребённые лежат головой на восток или север [Хань Цзянье, 2008, с. 427]. Примерно в половине могил умершие укладывались на «ложе» из извести или на циновку. Иногда тело полностью закрывалось циновками, в отдельных случаях – верхняя его часть, в других – нижняя (ноги). В ряде захоронений в районе головы рассыпана красная краска. Иногда во рту усопшего обнаруживается круглая бусина из бирюзы. Встречается также обряд наложения кожаной повязки на глаза покойному. Некоторые кости носят следы воздействия огня. Распространено было принесение в жертву животных, в погребениях с отвесными стенками в области головы умершего зачастую лежали останки (черепа и копыта) крупного рогатого скота, лошадей и овец. Кое-где сохранились части меха и кожи. Количество черепов мелкого рогатого скота в богатых погребениях достигает до 24 единиц. Инвентарь обнаружен во всех захоронениях: в основном небольшие бронзовые изделия,

украшения, а также небольшие фрагменты древесины, шерсти, льна, кожи и железа. Керамика встречалась редко [Пу Чаофу, 1990, с. 205–237].

Могильник Люхундунь (рисунок 8). Могилы располагались двумя группами (восточная и южная). Все исследованные погребения отнесены к типу ям с отвесными стенками, ориентированных в меридиональном направлении. Ориентация умерших – северная. В большинстве случаев они уложены спину, вытянуто, иногда – скорченно на боку. Примерно в половине захоронений найден погребальный инвентарь [Ли Шуйчэн, 1994, с. 513]. Инвентарь представлен керамикой и мелкими бронзовыми изделиями. В ряде могил под головой умершего выявлены пятна охры.

Могильник Сиган (рисунки 8–15). Один из наиболее полно исследованных и опубликованных могильников культуры шацзин. В силу этого, мы дадим его более подробное, относительно предыдущих, описание, включая инвентарь, исходя из того, что это своеобразный эталон. Расположен в 300 м восточнее городища Саньцзяо. В 1979–1981 гг. там вскрыто 452 могилы (рисунок 9) [Юнчан Сиган Чайваньган, 2001; Варёнов, 2011]. Исследованные могильные ямы подразделяются на два типа: ямы с подбоями (281 могила) (рисунок 10); ямы с отвесными стенками (173 могилы) (рисунок 11). Могилы ориентировались длинными сторонами в меридиональном направлении с небольшими отклонениями к западу и востоку. Подбой всегда устраивался продольно в западной стенке, на 20–40 см ниже дна входной ямы (рисунок 10). В некоторых случаях подбой делали на одном уровне с дном ямы. Ширина погребальной камеры в подбое составляла 60–80 см, высота не превышала 50–60 см. Вход в подбой закрывался наклонно установленными короткими жердями (рисунок 10). В могилах с отвесными стенками имелось два низких продольных уступа высотой 20–30 см для поперечного перекрытия из жердей и тонких брёвен (рисунок 11). В некоторых из этих могил уступов не было или их не удалось зафиксировать в ходе раскопок. В трёх могилах были парные, разделённые перемычкой захоронения, одно из которых было подбойным, а второе – с уступом.

Умерших хоронили в положении лёжа на спине, вытянуто, головой на север с небольшими отклонениями к западу или востоку (рисунки 10; 11). Основное количество инвентаря (всего 1300 единиц) представлено бронзовой поясной фурнитурой: поясными пряжками с направленным вперёд носиком (рисунок 14, 22–29); различными бляшками, в том числе шестисекционными (рисунок 15, 43–49, 52, 54), девятисекционными (рисунок 15, 55–57), а также восьмёрковидными (рисунок 15, 28–32) и другими вариациями с двумя не отделёнными бляшками, имеющими петельки на концах с оборотной стороны (рисунок 15, 33–38, 74–84 и др.); бронзовыми кольцами (рисунок 10, 6, 9а); трубочками с характерными расширениями по центру (рисунок 10, 8) и другими изделиями. В районе пояса обнаружена и большая часть украшений одежды, в том числе различные бусы, пуговицевидные бляшки и колокольчики. У пояса же (справа или слева) находились и ножи (рисунок 13) в одном случае – с каменным оселком. У височных долей черепа иногда были бронзовые серьги в виде кольца. В области шеи часто встречались бусы, а в М26 – золотая пектораль. В небольшом количестве обнаружены бронзовые медалевидные зеркала (рисунок 10, 9в) и шилья (рисунок 14, 1–15). Помимо этого, имелось несколько железных ножей и железный лемех плуга (рисунок 14, 17–21). Оружие отсутствовало, за исключением бронзового черешкового трёхлопастного наконечника стрелы (рисунок 14, 16). Сосуды (67 экз.) ставились не в могилу, а на поверхности у северного края ямы (над головой умершего). Все сосуды лепные; в основном подразделяются на горшки с двумя (или одной) большой ручкой в верхней части и кувшины с двумя небольшими ручками в средней части тулова (рисунок 12). В одной могиле найден трипод (рисунок 12, 17).

Могильник Чайваньган (рисунок 8; 16–22). Один из наиболее полно исследованных и опубликованных могильников культуры шацзин, так что тоже дается нами относительно подробно. Расположен в 380 м восточнее могильника Сиган. В 1981 г. там было исследовано 13 могил [Институт археологии и культурного наследия пров. Ганьсу, 2001; Варёнов, 2011]. Погребальный обряд и инвентарь подобны зафиксированным в Сигане. Могильные ямы двух типов: ямы

с подбоями (45 могил) (рисунки 16, А; 17, А); ямы с отвесными стенками без подбоев (46 могил) (рисунки 16, Б; 18, А). Могилы также ориентировались длинными сторонами в меридиональном направлении с небольшими отклонениями к западу и востоку. Подбои всегда устраивались продольно в западной стенке. В могилах с отвесными стенками иногда фиксировались продольные уступы (рисунок 18, А). Жердяные заслоны подбоев и поперечные перекрытия, как правило, не фиксировались по причине плохой сохранности дерева. Умершие погребались в положении на спине, вытянуто, головой на север с небольшими отклонениями к западу или востоку. Основное количество инвентаря (всего около 700 единиц) также представлено аналогичной бронзовой поясной фурнитурой, но в двух могилах встречены бабочковидные бляшки (рисунок 22, А 10–11), довольно много шестисекционных и S-видных бляшек (рисунки 16, А 6–7; 20), но почти нет трубочек с вздутием в центральной части (рисунок 20, 45–47). Большая часть украшений одежды – в районе пояса, в том числе различные бусы, кольца (рисунок 16, А 5) и колокольчики (рисунок 21, 14–27). Здесь же справа либо слева от погребённого найдены и ножи (рисунок 18, Б). У височных долей черепа иногда были бронзовые серьги в виде кольца (рисунок 17, 2). В области шеи часто встречались бусы (рисунок 17, 3). В небольшом количестве обнаружены бронзовые зеркала (рисунок 21, 11–13) и шилья (рисунок 18, Б 14–18). Из оружия в двух погребениях слева от пояса у воинов найдено по кинжалу с кольчатыми навершиями (рисунок 17, 7). Сосуды (33 экз.) также ставились на поверхности у северного края ямы (рисунки 16, А 1; 17, 1). Все сосуды лепные, тех же типов, что и в Сигане. Преобладали горшки с одной или двумя ручками в верхней части (рисунок 19).

### **Находки из городищ и могильников – краткий обзор**

На поселениях культуры Шацзин преобладает керамика. Потому мы заострим свое внимание на этой категории инвентаря. На городище Саньцзяо большая часть сосудов имела значительную примесь относительно крупного песка, качественной посуды немного [Ли Шуйчэн, 1994, с. 514]. Большая часть керамики имеет красно-коричневый цвет, с сероватым оттенком. Серая керамика

малочисленна, всего около пяти процентов от общего числа находок. Все сосуды ручной лепки, некоторые изделия сделаны по ленточной технологии. Есть следы затирания пальцами поверхности сосудов. Мелкие керамические изделия выполнены подчас довольно неаккуратно. Керамика имеет толстое дно, сама посуда зачастую довольно крупная. Обжиг высокотемпературный. Орнаментация поселенческой керамики разнообразна: в виде зубчиков, волн, штриховки, полумесяцев. Часто орнамент в виде зубчиков присутствует в верхней части сосуда, а волнистый – в нижней. Некоторые сосуды имеют яркие по цвету горловину и плечи, а иные целиком красного цвета. Часть сосудов окрашена изнутри и снаружи в темно-красный цвет. Ушки (ручки) к сосудам прилеплялись после окончания работы над предметом, а потому достаточно легко отламываются. Большая часть керамических изделий плоскодонные. Сосудов с круглым дном или с ножками мало. Основные виды поселенческой посуды: горшки (гуань), котлы (гэ), стаканы (бэй), чашки (доу), плошки (пэнь) и пиалы (вэнь). Преобладают круглодонные горшки (гуань) с одним или двумя ушками, ковшеобразные стаканы (бэй), плоскодонные горшки (гуань) и глиняные треножки. Изделия из камня на городищах представлены топорами, шарами, кольцами с высверленной серединой, скребками, пестиками, ступками, пряслицами, зернотёрками. Каменные кольца часто выполнялись в технике сколов, остальные предметы шлифованные.

В погребениях керамика довольно однообразна по форме и орнаментации. В могильнике Чайваньган большая часть сосудов имели горшковидную форму, плоское дно и два больших ушка (ручки) в верхней части, но у некоторых дно было округлым (рисунок 19). В Сигане горшкообразной плоскодонной керамики с широким горлом и двумя ручками в верхней части меньше половины, но большая доля кринкообразных плоскодонных сосудов с небольшими ушками (ручками) посередине тулова. Круглодонные сосуды отсутствуют, но встречаются сосуды своеобразных форм, в том числе без ушек и один трипод (рисунок 12, 17, 19). В захоронениях также намного чаще встречаются бронзовые изделия типа описанных выше в могильниках Сиган и Чайвэньган (ножи, шилья, различные

бляшки, колокольчики, серьги, бусы и другие предметы) (рисунки 10–22). Также упоминаются бронзовые и роговые наконечники стрел и даже костяные кинжалы, отсутствовавшие в Сигане и Чайваньгане. Железные изделия (тёсла, ножи и кинжалы) немногочисленны (см. выше) [Там же, с. 515].

Следует отметить, что в соответствии с традицией к культуре шацзин относили поселенческие комплексы (городища) эпохи бронзы однокультурность которых с могильниками типа Сиган и Чайваньган вызывает большие сомнения. Очевидно, что по имеющемуся опубликованному материалу достаточно однородными скифоидными памятниками являются только могильники.

### **Хозяйство культуры шацзин**

По находкам многочисленных черепов жертвенных животных в погребениях можно сделать вывод о развитии скотоводства. Судя по наличию керамических и каменных шариков, наконечников стрел и луков, охота оставалась дополнительным промыслом. Следует заметить, что достаточно трудно разделить военное и охотничье снаряжение. Долговременные жилища, найденные каменные песты, жернова и ступки, заступы и другим инструменты, свидетельствуют о значительной доле земледелия, которое, по мнению некоторых китайских исследователей, вероятно, доминировало над скотоводством [Хань Цзянь, 2008].

### **Хронология и этнокультурная принадлежность**

На раннем этапе исследования она была выделена в основном по поселенческим материалам эпохи бронзы, изначально относившимся к 2000–1700 гг. до н.э., а затем к 700–500 гг. до н.э. (см. выше). Более того, даже в 90-х гг. XX в. культура датировалась по поселенческим материалам 1000–645 гг. до н.э. [Ли Шуйчэн, 1994, с. 495–520]. Однако после обнаружения материалов наиболее крупных и информативных могильников Сиган и Чайваньган стало возможным предположить, что захоронения данного типа датируются в рамках (VII)VI–III вв. до н.э. и относятся к кругу скифоидных культур [Институт археологии Китайской академии общественных наук, 2004]. Как видим, *представления о содержании культуры шацзин и её характеристики поменялись,*

*и основными памятниками сейчас являются могильники типа Сиган, а не городища (поселения), в целом плохо датируемые. В связи с этим встаёт вопрос о допустимости отнесения к культуре шацзин части поселенческих комплексов, датированных ранее первой половиной I тыс. до н.э. В отношении этнической принадлежности культуры также нет единства. По мнению некоторых исследователей, захоронения данной культуры были оставлены юэчжами [Пу Чаоба, Пань Яосянь и др., 1990], другие же связывают её с жунами и цянами, или даже с усунями [Ли Шуйчэн, 1994, с. 516; Институт археологии Китайской академии общественных наук, 2004].*

В относимых к культуре шацзин погребальных и поселенческих комплексах датируемых китайских изделий не найдено, хронология погребального инвентаря из захоронений «варваров» до недавнего времени в Китае была плохо разработана, а потому существующие датировки многих памятников и *культуры шацзин довольно условны*. В этом отношении показательна позиция авторов обобщающей работы по хронологии культуры шацзин, выпущенной в 1994 г. [Ли Шуйчэн, 1994]: «В 1979 г. на городище Саньцзяо при раскопках объекта Н1 было обнаружено железное зеркало. В 1980 г. в 300 м к востоку от Саньцзяо при раскопках могильника Сиган нашли в погребении М223 железный предмет. В 1981 г при раскопках могильника Чайваньган, расположенного к северо-востоку от Саньцзяо, в погребении М103 была обнаружена рукоять железного кинжала. Перечисленные факты указывают на знакомство носителей культуры шацзин с черной металлургией. На Центральной равнине железо распространяется не ранее периода Чуньцю, следовательно, есть основания полагать, что культура шацзин никак не ранее этой эпохи. На городище Саньцзяо при раскопках объекта F1 был обнаружен котёл на ножках с полосой из белого металла. Эта категория инвентаря характерна для юга и востока Ганьсу. находка из F1 очень напоминает экземпляр с археологического памятника Маоцзяпин из уезда Ганьгу в округе Тяншуй, который относится к Чуньцю. Артефакт из Саньцзяо, вероятно, более поздний. Был сделан радиоуглеродный анализ девяти проб с памятников культуры шацзин. Два образца оказались неоправданно

ранними, так что их можно исключить. Семь других дат ложатся в промежуток 900–409 гг. до н.э. По всем этим данным мы находим правомерным датировать Шацзин от конца Западной Чжоу до периода Чжаньго.» [Там же, с. 515].

Итак, авторами вышеуказанного труда культура шацзин датирована в рамках VIII–VI вв. до н.э. Лишь немного шире рамки в более поздней обобщающей работе – (IX)VIII–V вв. до н.э. [Институт археологии Китайской академии общественных наук, 2004, с. 514]. Однако детали поясной фурнитуры из подробно опубликованных могильников Сиган и Чайваньган (бабочковидные и шестисекционные бляшки, пряжки с выступающим вперёд носиком и др.) (рисунки 14; 15; 20; 21; 77) в Южной Сибири датируются в рамках конца VI – начала IV вв. до н.э. При этом на Верхней Оби бабочковидные и шестисекционные бляшки бытовали в первой половине этого периода, а пряжки – во второй [Фролов, 2008; Шульга, Уманский, Могильников, 2007; и др.]. В это же время они присутствуют в Туве, тогда как в Минусинской котловине и Забайкалье, входивших в сферу влияния культур Северного Китая, бабочковидные бляшки могли использоваться и в III в. до н.э. Аналогичная ситуация и со специфическими рифлёными трубочками с округлым расширением посередине (рисунки 10, 8; 20, 45–47). В Туве подобные встречаются в захоронениях V–IV вв. до н.э. [Грач, 1980, рисунки 34, 2, 59, 2; и др.], в Синьцзяне такая трубочка найдена в захоронении VII в. до н.э. на могильнике Чаухугоу-1 [Шульга П.И., 2010, рисунок 4]. Таким образом, указанные пряжки и трубочки в культуре шацзин появились раньше, чем в Южной Сибири. При этом они сочетаются и с более ранними формами бронзовых ножей. Значительная их часть в Сигане и Чайваньгане имеет ранние формы (выгнутообушковые с кольчатым навершием, с «хвостатым» лезвием, и др.), бытовавшие в Юйхуанмяо, Синьцзяне и Южной Сибири в (VIII)VII–VI вв. до н.э.

Следует признать, что вышеуказанные аналогии из Южной Сибири не могут датировать захоронения культуры шацзин, поскольку появляются позже чем в Ганьсу и в Северном Китае. Исходя из расширенных датировок, полностью



опубликованные могильники Сиган и Чайвэньган культуры шацзин могут датироваться примерно в рамках (VII)VI–IV вв. до н.э.

Время сложения и угасания культуры пока остаётся под вопросом. Вместе с тем, проведённые сравнительно недавно раскопки у озера Дайхай в Ордосе выявили чрезвычайно интересный эпизод в истории культуры шацзин [Шульга П.И. и др., 2014]. На могильнике Сяошуан, относимом к культуре маоцингоу, была выявлена группа погребений с подбоями, уступами и простые с вертикальными стенками, которые по погребальному обряду и ориентации умерших на ССВ, вероятно, восходят к культуре шацзин (сравнить рисунки 10; 16–18 и рисунок 53) [Сяошуан, 2009]. Однако, хорошо прослеживаются и новые черты культуры маоцингоу: наличие черепов жертвенных животных в головах умерших, а также расположение керамики не вверху у края могилы над головой умершего, а у дна могилы в головах (рисунок 53). Наибольшие изменения видны в инвентаре. За исключением характерных для культуры шацзин рифлёной трубочки с утолщением посередине (рисунок 54, 13), изделия, включая керамику, находят аналогии в культурах маоцингоу и янлан. Из этого следует, что пришедшая из Ганьсу на Ордос группа населения культуры шацзин ко времени погребения её членов была ассимилирована, но сохранила некоторые характерные черты обряда. По имеющимся кратким суммарным публикациям, время прихода шацзин в район оз. Дайхай не вполне ясно, но в них нет достоверно ранних изделий VI в. до н.э. Показательно, что и в Маоцингоу типичные для шацзин трубочки и поясные бляшки на начальном этапе отсутствуют. Носителям культуры шацзин нужно было пройти из центральной части Ганьсу в район оз. Дайхай не менее 900 км (рисунок 44, 1). Подчеркнём, что в отличие от культуры янлан, непосредственно контактировавшей с государством Цинь, население культуры шацзин обитало далеко к западу от китайских земледельцев и их приход в Дайхай, вероятно, была менее прямым. Если соотнести поздние памятники культуры шацзин с юэчжами, как это делают некоторые китайские исследователи, то их продвижение к северо-востоку в IV–III вв. до н.э. на фоне борьбы с хунну выглядит вполне логично.

## 2.2. Культура янлан

Культура янлан является важным звеном в цепи общностей раннего железного века на территории Северного Китая. Название культуры происходит от волости Янлан уезда Гуюань в Нинся-Хуэйском автономном районе (рисунки 1; 4; 5; 8). Культура представлена основными памятниками, приводимыми ниже.

Могильник Мачжуан. Расположен у деревни Мачжуан, в волости Янлан на северо-западе уезда Гуюань (рисунок 8, 1). В 1989 г. могильник раскапывался Исследовательским институтом археологии и культурного наследия Нинся. В границах раскопа площадью 1942 кв. м, выявлено 49 могил, найдено около 2900 артефактов. Основную часть погребального инвентаря составляли бронзовые изделия: клевцы (гэ), мечи, копья, биметаллические кинжалы, чеканы, наконечники стрел, ножи, топоры, долота, поясные пряжки, поясные бляхи, поясные крюки, «колокольчики», браслеты, кольца, серьги. Многие из этих предметов были оформлены в зверином стиле. В значительном количестве представлены и детали конского снаряжения: удила, псалии, головные украшения лошади, распределители, украшения оглобель повозки, втулки от колесниц (рисунки 32).

Железные изделия представлены кинжалами, копьями, ножами, удилами, псалиями, шильями, кольцами, браслетами и бляхами (рисунок 31, Б). Из кости изготавливались наконечники стрел, серпы, распределители, подвески, иглы. Также обнаружены керамические изделия, золотые серьги, золотые подвески к серьгам, серебряные серьги, каменные бусины [Сюй Чэн, 1993б, с. 13–14].

Могильник Нидинцунь. Местонахождение: в 5 км от д. Гуаньдицунь уезда Чжуннин Нинся-Хуэйского автономного района. В древности примерно в 200 м от могильника протекала р. Хуанхэ. Группа специалистов из музея Нинся-Хуэйского автономного района обнаружила в могиле М1 погребальный инвентарь. Ими же

доследовано захоронение М2. Погребальный инвентарь: бронзовые кинжалы, наконечники стрел, топоры, ножи, головные украшения лошади, колокольчики, кольца, бронзовые наконечники копий, а также керамические изделия, украшения в виде золотых пластин, костяные наконечники стрел, бусины (рисунки 30; 32) [Чжун Кань, 1987, с. 773–777].

Могильник Юйцзячжуан. Находится в уезде Гуяоань Нинся-Хуэйского автономного района, волости Пэнбао, в 2,5 км к северо-западу от деревни Самэнь, на восточном берегу реки Даинхэ (правый приток реки Дунчжихэ). В 1987 г. раскопки могильника были начаты Исследовательским институтом археологии и культурного наследия Нинся-Хуэйского автономного района. Могильник разделён оврагом на центральную, южную и северную части. Центральная часть самая представительная: выявлено 20 погребений (M1–M20). В северном секторе – 3 погребения (NM1–NM3), в южном – 5 (SM1–SM5). Всего на могильнике вскрыто 28 захоронений. Основные находки такие, как кинжалы, клевцы гэ, копья, наконечники стрел, чеканы, ножи, топоры, долота, игольники, шилья и другие виды оружия и мелких инструментов. Из конского снаряжения найдены: детали колесниц, удила, распределители, колокольчики, головные украшения. Поясная фурнитура представлена пряжками, поясными крючками, бабочковидными бляшками, бляшками с «жемчужным» орнаментом, колокольчиковидными украшениями. Многие из этих изделий оформлены в зверином стиле. Из кости изготавливались псалии, пряжки, распределители, головные украшения лошади, пластины с изображениями голов животных, иглы, наконечники стрел. Кроме этих категорий относительно массового материала найдены: железный кинжал плохой сохранности, поясные железные прямоугольные бляхи, керамика, золотые украшения и каменные бусы. В 1989 г. в результате новых раскопок обнаружены: бронзовый кинжал, нож, украшения колесниц, различные виды бляшек от упряжи и пояса, пряжки, фигурку оленя и биметаллический кинжал (рисунки 30; 31; 32) [Чжун Кань, 1995, с. 79–107].

Могильник Чжанцзецунь. Находится в д. Цаомяо уезда Пэнъян, Нинся-Хуэйского автономного района. Археологические раскопки проводились в

1998 г. Вскрыто шесть могил. Погребальный инвентарь включает: бронзовые кинжалы, ножи, долота, топоры, игольники, колокольчики, кольца, наосники, поясные пряжки, головные украшения для лошади, полушарные бляшки (пао), поясные украшения, пластины. Кроме того, обнаружены железные кинжалы, железные кольца, костяные, каменные предметы (рисунки 30, Б; 31; 34) [Гэн Чжицян и др., 2002, с. 15–20].

Захоронение Яэргоу. Открыто в населенном пункте Сицзяо, уезда Гуюань. В 1973 г. там найдены бронзовые тёсла, проушной топор, колокольчики, украшение сбруи, украшение в форме птиц и голов животных; серебряные кольцевидные украшения в форме полумесяца, серебряные кольца, каменные изделия и остатки железных изделий [У Энь, 2007, с. 358].

Захоронение Шилацунь. Выявлено в 1980 г. у д. Хэчуаньцунь уезда Гуюань, в 15 км от уездного города, примерно в 5 км от Великой Китайской стены периода Цинь. Могила содержала бронзовые поясные пряжки, кинжал, нож, топор, чекан, клевец, копье, удила, украшения для конской упряжи, тесло, долото, украшения в виде трубочек, колокольчики, костяные копья [Ло Фэн, 1983, с. 20–34].

Захоронение Янва. Выявлено и исследовано в 1980 г., в д. Хэчуаньцунь уезда Гуюань. Обнаружены: бронзовый кинжал (рисунок 30, Б 7), клевец, нож, топор, долото, поясные пряжки, украшения в зверином стиле, удила, колокольчики [Чжун Кань, 1985, с. 198–200].

Захоронение Дабэйшань. Находилось в волости Янлан уезда Гуюань. В 1981 г. там были найдены бронзовые пластины с изображением кошачьего хищника, клевец, нож, украшение в виде круглых пластин, удила, а также костяные наконечники стрел и каменные оселки [Там же, с. 203–205].

Захоронение Ванцзяпин. Находилось в уезде Гуюань, в местечке Тоуин. В 1981 г. там были обнаружены бронзовые кинжалы, украшения в виде трубочек, оформленные в зверином стиле украшения, а также железная лопата и массивное золотое украшение в виде тигра, удерживающего лапами оленя [Там же, с. 205–206].

Захоронение Байчанлиньцунь. Выявлено у д. Синьци уезда Пэнъян. В 1984 г. во время вспашки земли местные крестьяне наткнулись на скопление бронзовых изделий, включавшего: клевец, зооморфные украшения и трубочки [Ло Фэн, 1983, с. 29–30].

Захоронение Шантайцунь. Выявлено в местечке Хэчуань уезда Гуюань. В 1984–1985 гг. во время выемки грунта деревенские жители нашли бронзовые изделия: проушной топор, колокольчики, предметы поясной фурнитуры (рисунки 33, 5; 34, 10) [Там же, с. 32].

Захоронение Угоуцунь. Находилось в местечке Вэньбао уезда Лундэ. В 1984 г. крестьяне при земляных работах выявили погребение. Найдены бронзовые изделия: удила, головное украшение лошади, наконечники стрел, украшение в виде пластины с врезным орнаментом, украшение в форме лежащего оленя [Ван Цюаньцзя, 1990, с. 44–48].

Захоронения Чэньянчуаньцунь. Обнаружены в местечке Синьин уезда Сицзи. В 1985 г. крестьяне во время вспашки поля потревожили погребение, в котором найдены: биметаллический кинжал с бронзовой рукояткой и железным лезвием, наконечники стрел, украшение в форме птицы, поясное украшение в форме цветков сливы, поясная пластина со сценой терзания, керамический горшок. В 1988 г. в этом же месте при земляных работах крестьяне наткнулись ещё на одно погребение, содержащее бронзовые вещи: украшение для дышла колесницы, удила, кольцо, украшение в форме птицы, пластину в форме лепестков, поясную бляху со сценой терзания, а также серебряную пластину (рисунки 33, 2, 7; 34, 14) [Янь Шичжун, 1992б, с. 573–575].

Захоронения Самэньцунь. Местонахождение: местечко Пэнбао уезда Гуюань. В течение 1985–1987 гг. были обнаружены три захоронения (M1–M3). Ещё семь захоронений было разрушено при вспахивании поля крестьянами, нашедшими бронзовые кинжал, ножи, наконечники стрел, клевец, колокольчики, чекан, рукоятки от шила, украшения в виде трубочек и различные зооморфные украшения с изображениями птиц, оленей и баранов. В 1988 г. выявилось ещё одно погребение, содержащее: бронзовый кинжал, колокольчики, тесло, чекан,

шило, пластины квадратной и круглой формы (рисунки 30; 33, 11; 34, 15) [Там же, с. 573–575].

Могильник Ланвоцзыкэн. Находится недалеко от д. Шуанта в местечке Ситайсян уезда Чжунвэй. В 1987 г. деревенскими жителями найдены: бронзовые кинжалы, клевец, копьё, наконечники стрел, ножи, топоры, чекан, шило, пластина со змеевидным узором, биметаллический меч с бронзовой ручкой и железным лезвием (рисунок 27, 20), керамические горшок и черпак, костяные наконечники стрел и поясные крючки, а также костяные и жемчужные изделия. Последующие раскопки выявили 11 могил и значительное количество бронзового инвентаря, включающего кинжалы (рисунок 27, 16–19), кельты и долото (рисунок 27, 12–15) и «восточные» удила с рамками повода, датирующиеся VII–VI вв. до н.э. (рисунок 27, 27) [Чжоу Синхуа, 1989, с. 972–977].

Захоронение Люйпинцунь. Выявлено в юго-восточной части населенного пункта Хэчуаньцунь уезда Гуюань. В 1988 г. местными жителями найдены бронзовые клевец, копьё, головные украшения для лошади, зооморфные украшения, поясные бляшки, а также костяные изделия [Янь Шичжун, 1992а, с. 469–470].

Захоронение Гуаньтайцунь. Местонахождение: местечко Цзяоча уезда Пэнъян. В 1988 г. там найдены: бронзовые клевец, копьё, наконечники стрел, колокольчик, пластина круглой формы, ручка шила, украшение колесницы, а также биметаллический кинжал с бронзовой рукояткой и железным лезвием и костяные псалии [Ло Фэн, 1983, рисунок 1].

Захоронение Миюаньцунь. Местонахождение: местечко Люаньсян уезда Пэнъян. В 1991 г. обнаружено захоронение, в котором найдены (рисунок 29): биметаллический кинжал с бронзовой ручкой и железным лезвием, бронзовые кинжалы, клевец, копьё, наконечники стрел, нож, тесло, пластины закруглённой формы, игольник, украшение в форме лежащего оленя, поясные пряжки и бляшки (рисунки 31; 32; 34) и значительное количество деталей конского снаряжения, включавшего «восточные» удила с рамкой повода (рисунок 29, 13) и распределители (рисунок 29, 17) [Ян Нинго, Ци Юэчжан, 1999, рисунок 2].

Захоронение Сяньмацунь. Выявлено в местечке Цзяочасян уезда Пэнъян. В 1992 г. там найдены: бронзовые кинжал, клевец, копье, наконечники стрел, проушной топор, тёсла, шило, удила, двудырчатые псалии, распределители, головные украшения для лошади, наосники, украшения в виде трубочек (рисунки 28, 1–14; 30; 32; 34). Следует обратить внимание на кинжал с навершием в виде противопоставленных головок хищных птиц, а также поясные рифлёные трубочки с расширением посередине (рисунок 28, 7), указывающих на влияние северных кочевников и культуры шацзин из Ганьсу [Там же, рисунок 4].

Захоронение Байча. Выявлено в 1992 г. в местечке Яосянь уезда Пэнъян. Найдены бронзовые наконечники стрел, украшения колесницы, колокольчик, клевец, квадратная пластина с врезным орнаментом [Там же, рисунок 6].

Захоронение Дяньвацунь. Выявлено в 1991 г. в местечке Гучэнсян уезда Пэнъян. Обнаружены бронзовые наконечники стрел, украшение колесницы, удила, фигурки в форме лежащего оленя [Там же, рисунок 7].

Захоронение Байцаовацунь. Выявлено в 1993 г. в местечке Гоукоу уезда Пэнъян. Находки: бронзовые копье, наконечники стрел, проушной топор, украшения колесницы, кольцевидные украшения, поясные бляхи [Ло Фэн, 1990, рисунки 3, 5].

Захоронение Уцзягоуцюань. Выявлено в 1981 г. у д. Уцзягоуцюань уезда Чжэньюань. Находки: бронзовое поясное украшение, колокольчик, украшение в форме птицы, украшение в форме головы утки, в форме оленя, поясные пластины со сценой терзания (тигр, терзающий барана) [Лю Дэчжэнь, 1988, рисунки 12–14].

Захоронение Хоучжуанцунь. Обнаружено в 1982 г. в 2,5 км к северо-востоку от д. Хоучжуанцунь уезда Чжэннин. Вскрыты одно погребение человека и одно захоронение лошади. Найденные в захоронениях изделия: клевец, нож, тёсла, колокольчик, головные украшения для лошади, украшение в виде выпуклой пластины, фигурки в форме лежащего оленя, биметаллический кинжал с бронзовой рукояткой и железным лезвием [Там же, рисунки 5, 6, 7].

Захоронение Мяоцуйцунь. Выявлено в 1983 г. в местечке Мяоцуйцунь уезда Чжэньюань. Находки бронзовые: проушной топор, копье, нож, тёсла, шило,

чекан, рукоятка шила, поясные бляшки, кольцо, украшение в виде трубочки (рисунки 30; 31; 34, 1) [Там же, рисунки 8, 9].

Захоронение Хуняньцунь с подхоронением лошади. Местонахождение: местечко Хуняньцунь уезда Чжэнюань. В 1984 г. вскрыта одна могила, содержащая бронзовый кинжал, клевец, проушной топор, нож, тесло, чекан, поясные бляшки, украшение в форме головы зверя, головное украшение лошади, украшение в виде трубочки [Там же, рисунки 10, 11].

Захоронение Юаньцзяцунь с подхоронением лошади. Выявлено в 1984 г. в местечке Юаньцзяцунь д. Пинцзы уезда Нин. Находки: бронзовые кинжал, наконечник стрелы, колокольчик, украшение в виде выпуклой рельефной пластины, фигурка в форме оленя, а также железное копьё и серебряные серьги [Там же, рисунки 2, 3, 4].

Захоронение лошади из Улипо. Обнаружено в 1987 г. в уезде Цинъян. Находки: биметаллический кинжал с бронзовой рукояткой и железным лезвием, поясная бляха, полусферная бляшка пао, украшение для снаряжения лошади [У Энь, 2007, с. 360].

### **Хронология культуры янлан**

Значительная часть китайских исследователей придерживается следующей периодизации культуры янлан: *первый этап* (среднее-позднее Чуньцю), *второй этап* (от начала до середины Чжаньго) и *третий этап* (от середины до завершающего периода эпохи Чжаньго), т.е. культура датируется со второй половины VII по III вв. до н.э.

*Первый этап.* К ранним памятникам культуры янлан отнесены могильник Ланвоцзыкэн (рисунок 27). В погребениях M2, M3 и M5 обнаружены клевцы (гэ) ранних форм. Этот тип оружия был популярен во время правления династий Шан и Чжоу. В степях Северного Китая он сохраняется и в начале периода Чуньцю, хотя находки и немногочисленны. В середине Чуньцю (в IV в. до н.э.) клевцы гэ на данной территории вытесняются чеканами. Кроме этого, в ранних погребениях найдены кинжалы с кольцевидным навершием, «восточные» удила и другие ранние категории инвентаря. Биметаллический меч из M1 (рисунок 27, 20) также



не может быть особенно поздним, так как всего в могилах культуры янлан отмечено девять биметаллических кинжалов, что доказывает популярность и распространённость этого оружия в то время. По инвентарю на могильнике Ланвоцзыкэн выделяются ранние и поздние погребения. В М3 обнаружен клевец гэ и одновременно биметаллический кинжал. По мнению У Эня, это погребение можно датировать от начала до середины Чуныцю, т.е. VIII–VII вв. до н.э. В качестве примера У Энь приводит материалы из могильника Нидицунь (рисунок 30), где были «ранние» кинжалы с кольцевидным навершием, проушные топоры, зеркала, поясные пряжки, конские украшения с личинами, стемечковидные удила и др. [У Энь, 2007, с. 361]. Вышеуказанная дата явно занижена и не соответствует имеющимся данным по Китаю и Южной Сибири. Важно подчеркнуть, что в конском снаряжении культуры янлан все наиболее ранние удила относятся к типу восточных с рамками повода, использовавшихся с двудырчатыми псалиями (рисунки 24, 15; 27, 27; 28, 14; 29, 13; 32, 4–6, 11). Более ранних удил и псалиев VII в. до н.э. от уздечек верховых и упряжных лошадей там нет.

*Средний этап* культуры янлан представлен богатыми материалами могильников Мачжуан и Юйцзячжуан. Согласно опубликованным отчётам о раскопках Юйцзячжуана, там обнаружены ножи, кинжалы, орнитоморфные украшения, близкие находкам в Таохунбала (автономный район Внутренняя Монголия, сомон Хангин) [Тянь Гуанцзинь, 1976, с. 139–142], Маоцингоу (автономный район Внутренняя Монголия, городской округ Улан-Цаб, уезд Лянчэн) [Тянь Гуанцзинь, 1986, с. 260–295] и на могильнике Госяньяоцзы [Вэй Цзянь, 1989, с. 57–81]. Хотя в погребениях подчас встречаются бронзовые клевцы гэ, датировка периодом от позднего Чуныцю до раннего Чжаньго представляется обоснованной. Примечательна находка гэ из погребения М17 могильника Юйцзячжуан, так как можно увидеть явное сходство с клевцами могильника Юйхуанмяо (М18, М32, М34, М250) (г. Пекин, уезд Яньцин) [Пекинский городской институт культурного наследия, 2007, с. 914]. Исходя из датировки клевцов гэ с Центральной равнины эпохи Восточная Чжоу, можно

предположить, что отдельные экземпляры в Северном Китае использовались до позднего Чуньцю. На могильнике Чжанцзецунь встречены кинжалы с кольцевидным и антенным навершием (рисунок 30, Б 7), поясные пряжки, бабочковидные бляшки, игольники и другие бронзовые предметы. Все они очень напоминают артефакты из ранних памятников культуры маоцингоу, очевидно, являясь одновременными. В опубликованном отчёте по могильнику Мачжуан говорится о том, что погребения объединялись в две группы. Анализ материалов из этих двух групп позволил выяснить, что помимо географического фактора, они различаются и хронологически. Одна является более ранней, вторая – более поздней. В погребениях первой группы присутствуют кинжалы с «антенным» навершием, поясные пряжки, игольники, бабочковидные бляшки. Эти категории артефактов из первой группы очень похожи на находки в памятниках позднего Чуньцю – раннего Чжаньго культур таохунбала и маоцингоу. В IM3 было зафиксировано изображение тигра, а в IM17 – головное украшение в виде орла. Оба предмета искусства выполнены довольно грубо, что скорее характерно для ранних изделий. Таким образом, средний этап культуры Янлан можно сопоставить с рубежом между Чуньцю и Чжаньго, т.е. V в. до н.э.

В захоронении Шилацунь расчищен клевец гэ с длинной ударной частью, кинжал с головами животных на навершии. В погребении лошади Улипо присутствовал биметаллический кинжал, поясная пряжка и украшения, по форме напоминающие зеркало. В погребении Хунъяньцунь найдены клевец гэ с длинной ударной частью, кинжал с кольцевидным навершием, поясная пряжка, бабочковидные бляшки, бляхи с изображением животных. Эти и другие бронзовые предметы вполне можно датировать в промежутке от позднего Чуньцю до раннего Чжаньго.

*Поздний этап* бытования культуры Янлан представлен материалами ряда погребений могильника Мачжуан. Во второй группе захоронений могильника количество деталей конской упряжи и железных изделий сильно возрастает (рисунок 31, Б). Значительно разнообразней становится форма изделий и орнаментация. В поздних погребениях материал представлен железными

кинжалами, бляхами и удилами, а также изображением оленей и баранов на бронзовых предметах. Все эти предметы сильно перекликаются с находками поздних захоронений культуры маоцингоу, инвентарём центральной части погребений Юйлунтай в Джунгарском сомоне Внутренней Монголии. Таким образом, выглядит вполне убедительным отнесение поздних погребений могильника Мачжуан ко второй половине периода Чжаньго (IV–III вв. до н.э.) [Тянь Гуанцзинь, Го Сусинь, 1986, с. 366–371]. В погребении Юаньцзя был клевец гэ с длинной ударной частью, украшенный изображением извивающейся змеи, а также поясная бляха с закруглёнными краями. В погребении Уцзягоуцюань найдены украшение головного убора, по форме напоминающее утиную голову, и бронзовая бляха со сценой терзания (тигр пожирает барана). Все вышеперечисленные артефакты типичны для второй половины периода Сражающихся царств.

### **Погребальный обряд культуры янлан**

В рамках культуры Янлан выделяются два типа погребений: *погребения с подбоем* (нишей), устроенным в восточной части могилы, и *погребения без конструкций* в ямах с отвесными стенками.

Погребения с подбоем (рисунок 23). Погребения с подбоем являются основной характерной формой захоронений культуры янлан. Более всего их на могильнике Мачжуан, где из 29 могил 28 имеют подбои. На могильнике Юйцзячжуан обнаружено 22 непо потревоженных погребения, в 16 из них были подбои, а шесть – погребения в ямах с отвесными стенками. Подбои (ниши), как правило, устроены в восточной стенке, но иногда и в северной.

Погребения в подбоях по форме делятся на несколько видов. Одним из них являются *T-образные* погребения (рисунок 23, 1, 3). В таких захоронениях яма имеет квадратную или прямоугольную форму, а подбой размещён в середине одной из стенок могилы. Так, в погребении M15 могильника Юйцзячжуан яма была прямоугольной длиной 2,6 м, шириной 2,2 м, глубиной 1,5 м (рисунок 23, 1). В середине восточной стенки устроена погребальная камера-подбой, длина которой равна 2,38 м, ширина 0,57 м, а высота – 0,5 м. Другим примером является

могила М2 могильника Чжанцзецунь: длина ямы 2 м, ширина 1,94 м, глубина 0,86 м (рисунок 23, 3). Посередине восточной стенки прямоугольной могилы – погребальная камера-подбой, длиной 2,04 м, 0,76 м в ширину и 0,48 м в глубину. Умерший погребался на спине вытянуто, головой на восток. В этой могиле найдены кости 23 жертвенных животных (один череп крупного рогатого скота, три конских и девятнадцать мелкого рогатого скота, а также копыта и нижние челюсти этих животных). У левого бока усопшего находился бронзовый кинжал с кольчатым навершием, у правого бока найден плохо сохранившийся железный меч. *П-образные* погребения имеют прямоугольную форму ямы и два подбоя по краям восточной стенки (рисунок 23, 4). Характерно захоронение М2 из могильника Юйцзячуан. Яма имеет форму неправильного четырёхугольника по краям восточной стенки сделаны два подбоя. Левая погребальная камера – длиной 1,7 м, шириной 0,65 м; правая – длиной 1,8 м и 0,8 м в ширину. Концевая (тупиковая) часть погребальной камеры по уровню ниже входа, а потому их ноги по уровню находились выше головы. В каждом подбое помещали по одному покойному. *Г-образные* погребения подобны П-образным, с той лишь разницей, что погребальная камера устраивалась только с одной стороны. В качестве примера можно привести захоронение М20 могильника Юйцзячжуан (рисунок 23, 2). Яма имела подквадратную форму. Погребальная камера устроена в северной части восточной стенки. Длина погребальной камеры 1,28 м, ширина 0,6 м, высота – 0,64 м. Концевая (тупиковая) часть погребальной камеры ниже уровня входа, так что ноги умершего выше головы. Ряд погребений имеет «прямые» очертания, т.е. погребальная камера равна по ширине могильной яме. Обычно в таких захоронениях погребальная камера-подбой врезана в стенку незначительно, а потому в подбое скрыта только голова и верхняя часть туловища, тогда как нижняя часть туловища умершего находится во входной яме вне подбоя. К этому типу, в частности, относится М12 могильника Юйцзяюань, где большая часть останков жертвенных животных и погребального инвентаря находятся не в подбое, а непосредственно в яме [Шульга П.И., 2014, с. 251–257].

Погребения без конструкций в ямах с отвесными стенками. Этот вид захоронений (тип 2) является достаточно малочисленным в рамках культуры янлан. Одна такая могила (ШМ8) зафиксирована в могильнике Мачжуан. Длина этой могилы 2,2 м, ширина 0,9 м, глубина 0,84 – 1,6 м. У погребённого уровень ног также выше уровня головы, большая часть погребального инвентаря находится слева от усопшего. Погребение одиночное, покойный был уложен вытянуто, на спину. Очевидно, что положение головы умершего ниже ног является характерной чертой обряда культуры янлан.

Жертвенные животные в захоронениях культуры янлан представлены черепами и костями (черепа, нижние челюсти и копыта) лошадей, крупного и мелкого рогатого скота. Число особей животных колеблется от нескольких единиц до нескольких десятков. Наибольшее количество обнаружено в М4 могильника Юйцзячжуан (53 черепа мелкого рогатого скота, два черепа крупного рогатого скота и 130 нижних челюстей мелкого рогатого скота). В Мачжуан ШМ3 найдено 40 черепов мелкого рогатого скота, 10 конских и 4 черепа крупного рогатого скота. Могила ШМ4 содержала 38 черепов мелкого рогатого скота, шесть лошадиных и семь черепов крупного рогатого скота. Меньше всего особей представлено в погребениях М16 и М17 могильника Юйцзячжуан. В М16 всего пара черепов мелкого рогатого скота, один конский и один череп крупного рогатого скота. В М17 по два черепа мелкого и крупного рогатого скота. В небольшом количестве встречены погребения вовсе без жертвенных животных. Количество и набор жертвенных животных в погребениях отражали социальный статус погребённых, возможно, и имущественную дифференциацию в обществе.

Характерной особенностью культуры янлан (как и шацзин) из Ганьсу является наличие подбойных погребений, хотя устраивались они по-разному. Территория провинций Ганьсу и Цинхай среди китайских археологов традиционно считается «родиной» подбоев, где таковые встречаются с неолита [Цзян Лу, 2010, с. 133]. Интересно, что данная традиция позднее распространилась и на Центральную равнину. В вещевом комплексе захоронений с подбоями Центральной равнины прослеживается некоторая связь с культурой

янлан, что объясняется возможным посредничеством Цинь: вначале – царства, а затем – первой империи. В северных районах в эпоху Ранняя Хань одинаково были распространены как погребения в ямах с отвесными стенками, так и в вертикальной яме с погребальной камерой в подбое. Среди ряда китайских царств периода Восточная Чжоу первый вариант был популярен, затем переместился и в Хань. Подбои же характерны для центральной части провинции Шэньси на территории Цинь. В связи с экспансией Цинь, обряд начал постепенно распространяться на весь Китай. Таким образом, вполне обоснованно в данном контексте мнение: «факт, что и на севере распространяется обряд с подбоем, отчётливо указывает на доминирование здесь в конце III в. до н.э. китайской культуры Центральной равнины» [Там же, с. 132].

### **Бронзовые изделия культуры янлан**

Культура янлан имела весьма развитую бронзовую индустрию. При этом изделия, найденные при раскопках памятников этой культуры, существенно отличаются от синхронных артефактов восточной части северного степного пояса Китая. Например, в захоронениях культуры янлан практически нет бронзовых сосудов с Центральной равнины, отсутствует собственная традиция изготовления бронзовой посуды. Таким образом, бронзовые артефакты в янлан имеют свои особенности. В числе бронзовых вещей предметы оружия, инструменты, конская сбруя и разнообразные украшения. Значительная часть предметов – с изображениями животных в особом стиле декоративно-прикладного искусства, который также очень специфичен.

#### *Оружие и орудия труда*

Кинжалы. Всего в рамках культуры янлан на 2007 г. было учтено 34 кинжала [У Энь, 2007]. Они подразделены на две группы. *Первая* – кинжалы с кольчатым навершием, ребром жёсткости на клинке и бабочковидным перекрестием. Встречаются на ранних погребениях могильников Нидинцунь и Ланвоцзыкэн (рисунок 27, 17, 19). На среднем и позднем этапе развития культуры янлан, например, в захоронениях могильника Мачжуан, данный тип кинжалов встречается реже, перекрестие становится более округлым, лезвие – короче.

Впрочем, продолжают бытовать и достаточно искусно выполненные экземпляры, как кинжал из Чжанцзецуня с остатками деревянных ножен, имевший кольцевидное навершие. *Вторая группа* кинжалов – кинжалы с антенновидным навершием, образованным двумя завитками или противопоставленными головками хищных птиц (рисунки 24, 33; 27, 18; 30, 2–5, 7). Они присутствуют и в ранних, и в поздних памятниках культуры янлан. На среднем и позднем этапах бытования культуры вторая группа кинжалов получила наибольшее распространение. В числе прочего, более искусным становится их декоративное оформление. На кинжале из могильника Мачжуан, например, помимо двух голов зверей на навершии рукоять украшена орнаментом в виде квадратов. На кинжале из могильника Циньянлигоу навершие оформлено в виде двух головок животных, смотрящих друг на друга, а на рукояти зигзаговидный орнамент (рисунок 30, 3). У кинжалов, обнаруженных в захоронении Пэнъянсяньмицунь, конец рукоятки выполнен в форме повернутых друг к другу голов птиц, часть рукоятки украшена вихревым орнаментом. В 1988 г. в захоронении Самэньцунь уезда Гуюань найден кинжал, у которого конец рукоятки сделан в форме разнонаправленных голов зверей, перекрестие также сделано в виде обращённых в разные стороны фантастических существ (рисунок 30, 8). В захоронении Янва найдены кинжалы с кольцевым навершием. Перекрестия выполнены в форме голов зверей, рукоять украшена зубчатым рисунком. В захоронениях Шилацунь и Самэнь уезда Гуюань отыскивались самые специфические кинжалы. Навершия их с одной стороны украшены двумя обращёнными друг к другу головами баранов. Рукоять сделана в форме двух противопоставленных животных, на неё нанесён зубчатый орнамент. Кроме того, есть кинжалы с грибовидным навершием (рисунок 30, 6, 9).

Вопросы о взаимосвязи указанных кинжалов с навершиями в виде «антенн» и «двойных головок» вызывают немалый интерес. В Северном Китае такие кинжалы имеются в культурах таохунбала, янлан и маоцингоу, а один кинжал обнаружен в относительно позднем погребении культуры юйхуанмяо в Бэйсиньбао к северо-западу от Пекина (рисунок 6). Этот тип кинжалов встречается у большинства скифоидных культур степного пояса Евразии, в том

числе в Казахстане и на Саяно-Алтае. Наиболее ранние экземпляры могут датироваться на Алтае, Верхней Оби в Туве [Кубарев, Шульга, 2007, рисунок 64] и в Северном Китае начиная со второй половины VI в. до н.э. В классическом виде с бабочковидными перекрестиями боевые образцы существуют в Южном Приуралье (Филипповка-1) [Яблонский, Рукавишникова, 2007; Пшеничнюк, 2012] и в Казахстане (Иссык) [Акишев, 1978] до конца V – начала IV в. до н.э. В Горном Алтае уменьшенные модели таких кинжалов встречены в могильнике Уландрык-3, датированном около 300 г. до н.э. [Кубарев, 1987, табл. LVIII–8; Слюсаренко, 2010]. Указанные кинжалы в культуре янлан имеют определённую специфику, но, в целом, вполне соответствуют образцам к западу, и существовали в Ганьсу примерно в то же время. По мнению У Эня, такие кинжалы с антенным навершием, датируются в янлане так же, как и выявленные в захоронениях M45, M58, M59, M70 могильника Маоцингоу, а также в захоронении M1 Гунсухао – временем позднего Чуньцю или немного раньше (VI–V вв. до н.э.). При этом он ссылаясь на более ранние датировки (сейчас частью пересмотренные в сторону омоложения) подобных кинжалов с территории России. В захоронении Нидинцунь M1 найден очень характерный топор с трубчатой втулкой, такие топоры были распространены в период династий Шан и Западного Чжоу, а в период Чуньцю уже исчезли, так что кинжал из могильника Нидинцунь не может быть датирован позже, чем средний период Чуньцю (VII–VI вв. до н.э.).

Одна из самых важных примет культуры янлан – широкое распространение и использование биметаллических кинжалов с бронзовой рукояткой и железным лезвием. Это явное отличие культуры янлан от других культур того же периода. Вплоть до сегодняшних дней таких кинжалов обнаружено восемь: в погребениях Ланвоцзыкэн M1 и M3 – по одному экземпляру (рисунок 27, 20), в погребении I M12 могильника Мачжуан (рисунок 30, 9), в захоронении Гуаньтайцунь, на могильнике Юйцзячжуан, в захоронении Чэньянчуаньцунь, в захоронении Улипо и в захоронении Хоучжуанцунь. По форме изготовления они одинаковы, рукоятка сделана из бронзы, лезвие из железа. Большая часть железных лезвий плохо сохранились, за исключением очень крупного клинка в захоронении Ланвоцзыкэн



МЗ (рисунок 27, 20). Опираясь на небольшие различия между биметаллическими кинжалами с бронзовой рукояткой и железным лезвием, можно их разделить на две группы: *первая* – навершие выполнено в форме гриба, ствол рукоятки украшен веревочным рисунком или рисунком с небольшими бугорками (рисунки 27, 20; 30, 9). *Вторая группа* – навершие в форме голов двух птиц, смотрящих друг на друга, (также называемые кинжалами с антенным навершием). Пока представлена лишь одним кинжалом, у которого присутствуют черты, характерные для кинжалов скифоидных культур Северного Китая. Это свидетельствует о том, что этот биметаллический кинжал с бронзовой рукояткой и железным лезвием был отлит в данном регионе.

Копья. Всего обнаружено 36 экземпляров. Подразделены на два типа. Копья *типа 1* имеют втулку в сечении цилиндрической или круглой формы. Перо ромбовидной или ланцетовидной формы. На втулке есть маленькое отверстие для крепления на древке (рисунок 29, 7). Копий такого типа найдено больше всего, их особенность – очень длинная втулка и короткое перо, в некоторых экземплярах длина втулки и пера одинаковы. Копья такого типа схожи с бронзовыми Сычуаньской культуры Сэшу. *Другой тип* копий – втулка сравнительно короткая, перо ланцетовидной формы, сечение ромбовидное (рисунок 28, 25). Выделение указанных типов довольно условное, поскольку много копий, втулка которых по длине занимает промежуточное положение.

Клевцы. Количество относимых к клевцам экземпляров сравнительно невелико, в местечке Циньань обнаружено всего три. Это ещё один показатель незначительности влияния на Ганьсу культуры Центральной равнины. У клевцов вытянутые бойки с притуплённым остриём, длина неодинакова, встречаются короткие и сравнительно длинные бойки.

Проушные топоры. Встреченные в культуре янлан топоры подобны бытовавшим в предыдущие периоды Шан и Западного Чжоу. Два топора известны в могильнике Нидинцунь. Втулки овальной формы. Представляют собой заключительный этап их бытования. В то же время могильник Нидинцунь можно отнести к раннему периоду культуры янлан.

Чеканы. Всего выявлено 18 экземпляров. Их можно разделить на два типа. *Тип 1* – проушные чеканы: отверстие овальной формы, боёк уплощён, имеется обушок. *Тип 2* – втульчатые чеканы: втулка в сечении круглой или овальной формы, вместо обушка имеется второй боёк. Некоторые чеканы имеют на втулке Х-образный орнамент (рисунок 31, 8). В захоронении Мяоцуй местечка Чжэньюань нашли чекан с рисунком в виде барана с рогами (рисунок 31, 1). Чеканы были распространены на протяжении всей культуры янлан. Самым ранним считается экземпляр из захоронения Ланвоцзыкэн М5. На этом могильнике также найдены три бронзовых гэ специфического облика (рисунок 27, 8–10), т.е. переходная форма обычного чекана и гэ. Один из них найден в захоронении вместе с чеканами. Это открытие говорит о существовании такого рода чеканов уже в ранний период культуры янлан.

Игольники. Всего обнаружено 120 экземпляров. Различные по длине, от 1,4 см до 11,5 см, в сечении круглые или прямоугольные. На поверхности каждого нанесены различные рисунки: верёвочный, спиральный, струнный орнамент; узор в форме знака бесконечности, треугольники, узор в форме колосьев пшеницы (рисунок 31, 2, 3, 5–7 и др.). На некоторые нанесён сложный узор. Например, в захоронении Чжанцзецунь оставлен бронзовый игольник, украшенный струнным орнаментом с дополнением ромбовидного (рисунок 31, 7). В захоронении М17 могильника Мачжуан на бронзовом игольнике виден трёхсложный рисунок из вертикальных черт, кругов и полукругов. В захоронении II М16 могильника Мачжуан на поверхность игольника нанесён шашечный рисунок. В захоронении М3 могильника Мачжуан нашли игольник с врезным струнным узором, перекрещивающимся ромбовидным.

Раскопки могильников Мачжуан, Юйцзячжуан и захоронения Чжанцзецунь подтвердили, что игольники широко использовались в быту. В захоронении Ланвоцзыкэн М5 найдено пять игольников, внутри которых находились костяные иголки; в захоронении SM3 могильника Юйцзячжуан – два игольника с костяной иглой в каждом; в захоронении М15 – игольник с костяной иглой, обмотанной кожаным ремешком. В захоронении М12 обнаружено четыре игольника с костяной

иглой внутри и один с бронзовой; в захоронении Чжанцзецунь МЗ – три игольника с костяными иглами внутри (рисунок 31, 7). Из могильника Мачжуан происходят бронзовые игольники изогнутого типа, внутри которых найдены как костяные, так и бронзовые иглы. Эти находки свидетельствуют об идентичности бронзовых игольников культуры янлан и культуры юйхуанмяо, независимо от того, внутри была игла или шило (рисунок 71, Б 10) [Пекинский городской институт культурного наследия, 2007].

Кроме прочего встречаются *наконечники стрел*, в том числе бронзовые трёхлопастные с выступающей и скрытой втулкой (рисунок 30, Б 14), типа найденных в Юйхуанмяо (рисунок 71, Б 12) и в Маоцингоу (рисунок 57, 3), а также черешковые двухлопастные и трёхлопастные с характерным упором на черешке (рисунок 30, Б 15, 16). Из роговых наконечников опубликованы втульчатые трёхгранные. Из орудий широкое распространение получили ножи, топоры, тёсла, долота и шилья, формы которых близки известным в синхронных сопредельных культурах.

#### *Предметы конской упряжи*

Предметов конской упряжи найдено достаточно много, в особенности удила, псалиев, украшений для дышла и наосников колесниц, колокольчиков.

Удила. Всего обнаружено 40 экземпляров. Кроме часто встречающихся «восточных» удила со стремечковидными рамками повода на концах и без рамок повода (рисунок 32, 4–6), в могильниках Мачжуан и Юйцзяжуан также найдены одночастные удила в форме стержня с круглыми кольцами на концах. Важно отметить, что удила с собственно стремечковидными окончаниями в погребениях культуры янлан нет, как и в других культурах этой области и Центральной равнины [Шульга П.И., 2014, рисунок 7]. Такие характерны почти для всех раннескифских культур, в том числе Синьцзяна [Шульга П.И., 2010а]. Однако в восточной части Китая они встречены в малом количестве только в культурах верхнего слоя Сяцзядянь и юйхуанмяо. Туда они проникали с северного направления. Китайские исследователи ошибочно называют стремечковидными удила с кольчатыми окончаниями и стремечковидной рамкой повода (рисунок 32,

5, 6). На этом основании по аналогиям из Южной Сибири и других регионов некоторые археологи КНР склонны датировать их VII в. до н.э. По материалам же Северного Китая, Минусинской котловины и Тувы они относятся к VI в. до н.э. [Шульга П.И., 2013; Шао Хуэйцю, 2005; Цзин Чжунвэй, 2013].

Псалии. Всего учтено девять бронзовых экземпляров. Бронзовые псалии двух типов. Несмотря на определённые различия, все они внешне очень похожи между собой S-видной формой, уплощённостью концов и наличием зубцов на выгнутых сторонах лопастей – символическим изображением рогов козерога (рисунок 32, 11). Однако между ними имеются принципиальные конструктивные различия. *Тип 1.* Псалии S-образной формы с двумя отверстиями в одной плоскости (рисунки 26, 11; 28, 14). Конструктивно эти псалии типичны для всех скифоидных культур Евразии. Полные аналогии им известны в Минусинской котловине. *Тип 2.* Псалии S-образной формы с двумя отверстиями в одной плоскости и дополнительным большим отверстием в центральной части (рисунок 28, 13). Такого рода псалии использовались в уздечке лошадей, запрягавшихся в колесницы. На могильнике Сяньмацунь обнаружены псалии обоих типов (рисунок 28, 13, 14). Подобное сочетание простых и упряжных псалиев пока зафиксировано в могильнике Юйхуанмяо, где они также могли входить в состав одного колесничного набора [Пекинский городской институт культурного наследия, 2007, рисунок 677]. За пределами Северного Китая псалиев типа 2 не известно.

Головные украшения лошадей. Всего обнаружено 130 бронзовых налобников. Большинство из них имеют щитовидную форму с выпуклостью в расширенной верхней части. У некоторых в выпуклости имеется отверстие для султанчика (рисунок 32, 3, 10). В снаряжение уздечки колесничных лошадей входили большие бронзовые пластины с петелькой на обороте (рисунки 27, 34, 36; 32, 9, 14). По-видимому, они защищали морду лошади. К сбруе относились и многочисленные бляхи с одной-двумя петлями на лицевой и оборотной сторонах (рисунок 29, 14–16).

Украшения для дышла. Известно 18 предметов. Большею частью цилиндрической формы с прямоугольной или овальной втулкой (рисунок 32, 1, 12). Как правило, не орнаментированы (рисунок 32, 12), но в захоронении III М4 было одно украшение округлой формы, отлитое в форме головы барана (рисунок 32, 1).

Наосники колесниц. Довольно часто встречались в комплекте деталей колесниц (рисунки 28, 19, 20; 32, 7). Необходимо отметить наличие в этих наборах различных наверший с подквадратной втулкой с небольшим боковым отверстием для крепления (рисунки 26, 14; 27, 38; 28, 21).

Распределители ремней. Обязательной частью снаряжения верховых и упряжных лошадей культуры янлан являлись распределители на два перекрещивающихся ремня. По бокам у них имелось четыре отверстия (рисунки 26, 13; 28, 12; 29, 17). К сожалению, китайские исследователи публикуют их редко и только по одному.

#### Украшения одежды и предметы туалета

Поясные украшения. Всего учтено 420 предметов. Наибольшее число изделий являются различными бабочковидными бляшками (рисунки 25, 3–6; 34, 9–14; и др.), а также крупные парные поясные бляхи-застёжки, зачастую с изображением хищника, терзающего копытное животное (рисунок 26 и др.). Аналогии им имеются как в Северном Китае, так и на Саяно-Алтае (рисунок 77), но на Саяно Алтае и Верхней Оби они использовались в VI–V вв. до н.э., тогда как в Китае сохранялись до II в. до н.э. Помимо указанных блях-застёжек в культуре янлан широко использовались пряжки с выступающим вперёд носиком (рисунок 29, 2, 3; и др.) и очень редко – поясные крючки (рисунок 25, 7), что ещё раз указывает на слабое влияние культуры Центральной равнины. В отличие от культуры шацзин подвесные кольца и пронизки использовались значительно реже. Многие детали поясной фурнитуры выполнены в форме зверей, грифонов, хищников в сценах терзания травоядных. Более всего артефактов выполнены в виде птиц в условной или реалистичной форме.

Поясные застёжки. Всего обнаружено 50 экземпляров (рисунки 29, 2, 3; 24, 13, 25; 34, 1–3; и др.). Их можно разделить на три типа: 1) кольцеобразные пряжки с ушком в форме стремени; встречается ушко прямоугольной формы с выступом. Пряжки часто орнаментированы. Такие поясные пряжки были широко распространены и в других культурах Северного Китая, но пряжки из культуры янлан отличаются наличием орнаментации; 2) кольцеобразные или полукруглые пряжки; ушко выполнено в виде повернутой головы животного или борющихся животных (рисунок 34, 6–8); 3) прямоугольные пряжки с врезным орнаментом в виде сетки. Декорированы узором с небольшими выступающими бугорками. К отдельному виду относятся пряжки «в форме тыквы-горлянки» с округлыми щитком и приёмником.

Украшения в виде трубочек. Трубочки стандартные. На концах имеются валики, середина раздута (рисунок 34, 15). Зафиксировано около 90 единиц. Находки в захоронении Нидинцунь и могильнике Юйцзячжуан относятся в основном к раннему и среднему периодам. Ближайшие аналогии в культуре шацзин. Встречаются и соотносимые хронологически со средним и поздним периодами.

Кроме вышеназванных вещей с умершими помещали различные колокольчики, подвески, бляшки и бусы, из которых многие украшали одежду.

### **Изделия из железа культуры янлан**

Предметов из железа, относимых к культуре янлан, достаточно много: кинжалы, копья, псалии, удила, поясные украшения, кольца, иглы, пластины, браслеты, сельскохозяйственные орудия (рисунок 31, Б). Железных предметов раннего периода, кроме биметаллических кинжалов с бронзовой рукояткой и железным лезвием, ещё не найдено. Начиная со среднего хронологического периода, количество изделий из железа постепенно возрастало. Железные кинжал, копье, удила из погребения ШМ4 могильника Янлан традиционно считаются свидетельством позднего периода культуры – начиная с IV вв. до н.э.

### **Изделия из кости (рога)**

В китайской археологической литературе все такого рода изделия называются костяными, кроме немногочисленных, выполненных из необработанных рогов. В действительности большая часть из них, включая псалии, наконечники стрел и разные поделки, в скифском мире изготавливались не из полых и пористых костей, а из плотной части рогов оленей, лосей и других животных [Бородовский, 2007]. Многообразие предметов из кости (рога) – особенность погребального инвентаря культуры янлан. Достаточно сказать, что в могильнике Юйцзячжуан найдено 755 предметов из кости, в могильнике Мачжуан – 151. Изделия различны: неодинаковы по способу изготовления, по форме, по сложности и содержанию украшающего рисунка. Они представляют собой части конской упряжи, псалии, поясные пряжки, иглы, иные предметы для бытового использования, части оружия (например, наконечники стрел), разного рода украшения в виде головы зверя, в форме полосы и треугольные, бусины. *Псалии* разнотипны: с одним, двумя или тремя отверстиями; существуют варианты с утончёнными прямыми концами и концами в виде рога животного. Встречаются изделия с очень тонкой гравировкой. В могильнике Мачжуан псалии треугольной формы были декорированы спиральным орнаментом; псалии из могильника Юйцзячжуан украшал множественный струнный рисунок, причём один конец их выполнен в форме головы животного. Обращают на себя внимание псалии с двумя отверстиями на концах и третьим, довольно крупным отверстием по центру и в другой плоскости. В Сибири подобное встречается только на памятниках эпохи поздней бронзы. Присутствие таких форм в восточной части Китая в VII–V вв. до н.э. объясняется их принадлежностью к колесничной уздечке, поскольку даже на периферии Древнего Китая, у «варваров», колесницы сохранялась до III в. до н.э.

### **Предметы искусства**

Характерная манера, сюжеты и способ изображения для культуры янлан – «звериный стиль». Особенно много фигурок животных со специфичным врезным орнаментом. Изготавливались предметы в основном из бронзы, значительно реже встречаются вещи из кости и железа. Изображались тигр, олень, лошадь, баран,

собака, верблюд и птицы (чаще всего – орёл). За исключением бронзовых кинжалов и украшений в виде головы животного или птицы, это бронзовые пластины со сценами борьбы животных, терзания травоядных хищником; а также объёмные скульптурки: олень, баран, собака, человек верхом на лошади, человек верхом на верблюде. Многочисленны изображения на различных предметах тигра или барса, похожие на известные в Горном Алтае. Среди выполненных в реалистичной манере выделяются силуэтные образы тигров в сценах нападения на парнокопытных. Тигр предстаёт либо схватившим копытное за холку, либо вцепившимся в горло жертвы. Изображений домашних животных очень мало. К примеру, изображение головы барана встречено только один раз.

### 2.3. Группа памятников таохунбала

Скифоидные «северные бронзы» из Ордоса получили известность за рубежом ещё в первой половине XX в. Большое количество бронз было вывезено за рубеж, так что многие западные музеи тогда приобрели коллекции «бронз ордосского стиля». Разумеется, далеко не все из этих артефактов происходят именно из Ордоса, но закрепилось это название и географическая привязка [Salmony, 1933; Bunker, 1997; У Энь, 2007, с. 322; и др.]. Нередко наиболее классическим представителем «ордосских бронз» считается т.н. культура таохунбала. Она, как и другие, прошла свой путь изучения. Стоит отметить работу о связи культуры таохунбала и сюнну, ставшей одной из первых собственно по этой культуре [Тянь Гуанцзинь, 1976, с. 138–142]. Большую работу по систематизации имевшихся на западе коллекций проделали китайский археолог У Энь и американская исследовательница Э. Банкер, обработавших, в частности, собрание галереи Саклера в США, содержавшей тысячи бронзовых изделий [Bunker, 1997; У Энь, 2007]. Некоторая часть находящихся в коллекциях депаспортизированных изделий предположительно отнесена к культуре таохунбала. Следует подчеркнуть, что несмотря на проводимые раскопки в Ордосе «культура таохунбала» остаётся довольно условным названием для



группы довольно разнородных и асинхронных памятников в северной части излучины Хуанхэ (рисунок 7). Важно подчеркнуть элитный характер многих захоронений. Известно, что в элитных погребениях могут преобладать престижные вещи, не характерные для рядовых захоронений, а потому их трудно систематизировать и соотнести с уже известным массовым материалом. Ситуация осложняется аварийным состоянием большинства исследованных погребений «культуры таохунбала». Зачастую лишь известно, что та или иная коллекция найдены на определённой глубине с костями человека или без них. Погребальная конструкция, положение умерших, их ориентация, а также места расположения инвентаря остаются не известными. Фактически, имеется чрезвычайно большое количество разнородных высокохудожественных изделий (в том числе из золота и серебра) из северной части Ордоса (излучины Хуанхэ) (рисунки 7; 36–43), найденных в разрушенных погребениях местными жителями. Известные немногочисленные погребения имеют черты культур янлан и маоцингоу (рисунок 35). Вполне вероятно, относимые к «культуре таохунбала» захоронения относятся к вышеуказанным культурам. Так или иначе определения «культура таохунбала» или «памятники типа таохунбала» вошли в большую часть научных и популярных изданий, а многие из найденных предметов хорошо известны широкому кругу специалистов во многих странах и относятся к наиболее ярким высокохудожественным изделиям скифоидных культур. По этой причине мы приводим краткую характеристику данных памятников, хотя пока они дают достаточно противоречивую информацию для понимания этнокультурных процессов на территории Северного Китая в VI–III вв. до н.э.

Культура таохунбала получила своё название по могильнику Таохунбала, расположенному в 3 км от населённого пункта Таохунбала в хошуне Хангин нынешнего городского округа Ордос (рисунок 35, 1). В 70-е гг. XX в. в этой местности было найдено большое количество бронзовых изделий скифоидного облика, после чего исследования приобрели систематичный характер. К настоящему времени китайскими археологами к культуре таохунбала отнесено

12 погребальных памятников и один клад [Bunker, 1997; У Энь, 2007, с. 322–356]. Ниже приводится краткий перечень основных памятников «культуры» таохунбала.

Могильник Таохунбала расположен в 3 км к востоку – юго-востоку от н.п. Таохунбала в хошуне Хангин нынешнего городского округа Ордос, и в 45 км к юго-востоку от центра хошуна Хангин (рисунок 35, 1). В 1973 г. в песчаном карьере было обнаружено 6 погребений (рисунок 35). Недалеко в траншее было выявлено ещё одно погребение. Могилы содержали одиночные захоронения людей в положении на спине, вытянуто, головой на север. Умершие сопровождалась черепами и костями ног лошади крупного рогатого скота, овец и коз (рисунок 35, 2). В могиле M2 найдены кости от 49 особей домашнего скота. Из оружия и орудий труда были найдены бронзовые ножи, кинжалы, чеканы, наконечники стрел, топоры, долота, шилья и игольники. Также встречались пряжки, кольца, украшения в форме головы животных, украшения в форме птиц, ажурные бляшки, украшения в форме трубочек, пряжкообразные украшения, прямоугольные бляшки с зооморфными образами и другие украшения (рисунки 36–38). Конское снаряжение представлено удилами и двудырчатыми псалиями, а также деталями колесниц и бляхами (рисунок 38, А) [Тянь Гуанцзинь, Го Сусинь, 1986; У Энь, 2007; и др.]. Особый интерес представляют восточные удила с рамкой повода, распространённые в VI в. до н.э. от Северного Китая до Минусинской котловины (рисунок 38, А б). Также найдены изделия из керамики, кости и камня. Керамика отличается своеобразием (рисунок 38, А 1, 2). В небольшом количестве встречены золотые серьги, изделия из кости, рога и всего несколько предметов из железа. По Таохунбале имеются две радиоуглеродных даты  $2615 \pm 105$  ВР и  $2540 \pm 105$  ВР (калиброванная дата около 500 г. до н.э.). Э. Банкер склонна датировать могильник в рамках VI–III вв. до н.э. [Bunker, 1997, с. 47–48].

Погребение Налиньгаоту располагается в уезде Шэньму провинции Шэньси, в 70 км от уездного центра, в 40 км к северо-востоку от оз. Хуцзяннаоэр, и в 40 км к югу от Великой Стены. В 1957 г. сильный ветер обнажил несколько изделий, на месте которых обнаружена могила вождя или представителя высших слоев

нобилитета. Погребение было изначально очень богатым, однако подверглось разграблению. Среди уцелевших артефактов представлен золотой обруч-гривна (рисунок 42, 2), на котором изображены мифические животные, золотые и серебряные фигурки тигров (рисунок 42, 6), золотая фигурка копытного грифона, кинжал с инкрустированной серебром рукоятью, скульптуры ежа и другие металлические украшения (рисунки 41, 11; 42) [Хань Цзянье, 2008, с. 299–306].

Погребение Ваэртугоу расположено в сомоне Джунгар Внутренней Монголии в местечке Ваэртугоу. В 1950 г. здесь были обнаружены бронзовые фигурки двух оленей и барана (рисунок 43, 21, 27, 28). В 1953 г. была найдена ещё одна фигурка.

Погребение Суцзигоу расположено в сомоне Джунгар Внутренней Монголии возле деревни Суцзигоу (рисунок 7). Погребение случайно обнаружено в 1962 г. местными крестьянами, нашедшими 22 бронзовых изделия: скульптуры оленей, украшения в форме голов птиц, баранов, львов, волков и лошадей (рисунок 43, 20, 23, 24), а также украшения в виде колокольчика и серебряный обруч [Там же, с. 299–306].

Могильник Алучайдэн располагается в хошуне Хангин нынешнего городского округа Ордос в трёх километрах к югу от центра хошуна (рисунок 7). В 1972 г. местные жители из Таохунбала обнаружили артефакты из драгоценных металлов. Археологи Внутренней Монголии начали раскопки. Местные жители к тому времени нашли немало костей человека и животных. В двух отдельных погребениях находили золотые и серебряные изделия. Выкопанные артефакты включают золотые детали головных уборов, украшения в виде животных, зооморфные пряжки и трубчатые украшения, серьги, всего 218 золотых изделий на 4 кг. В коллекции имеются серебряные монеты, украшения в виде тигров (рисунок 42, 6, 7) и каменные бусины.

Погребение Юйлунтай расположено в сомоне Джунгар Внутренней Монголии к северо-востоку от села Юйлунтай (рисунок 7). Работниками музея Внутренней Монголии в 1974 г. была собрана небольшая коллекция бронзовых предметов [У Энь, 2007, с. 322–327]. В следующем году в ходе археологической

разведки подтвердилось, что на месте сборов было погребение. Найдены бронзовые ножи, наконечники стрел, долота, орудия труда, скульптуры баранов, козлов, украшения в виде голов животных и птиц, круглые украшения и элементы декора верховой лошади, а также пряжки, кольца, бляхи с двойными птичьими головками, бляшки в форме лошадей и оленей, бляшки в виде сдвоенных окружностей. Кроме того, обнаружены чеканы, элементы сбруи и медные скобки. Яркой находкой стал серебряный обод (гривна?) (рисунки 38; 43). Встречены костяные наконечники стрел и дротиков, бусы.

Могильник Хулусытай расположен далеко к северо-западу от места концентрации памятников, в городском округе Баян-Нур на левом берегу реки Хулусытайхэ, в 20 км к юго-западу от горного прохода возле горы Ланшань (горная система Иншань) (рисунок 7). Первые находки были сделаны крестьянами на выпасах. После археологического обследования обнаружилось три могилы. Значительную часть инвентаря составили удила, бляшки со сбруи и иные предметы снаряжения лошади. Найдены изделия из керамики, кости (рисунки 38, 1, 2, 8) и камня (каменные молоты) [Хань Цзянье, 2008, с. 299–306].

Могильник Сигоупань располагается на севере сомона Джунгар АР Внутренняя Монголия, к югу от Хуанхэ, на восточном берегу реки Хусытайхэ (рисунки 7; 39, А; 40–43). В 1979 г. при выпасе скота там были найдены ценные артефакты [У Энь, 2007, с. 322–327]. В том же году археологический отряд из Внутренней Монголии начал исследования. В результате было обнаружено три погребения. Наиболее ценными находками стали золотые украшения: поясная бляха с изображением тигра, терзающего кабана; серьги, обручи, напальчники, украшенные зооморфными образами ножны, пластинки с мифическими животными и хищными птицами, пластинки с извилистыми узорами и другое. Серебряные изделия в первую очередь представлены головками тигров и фигурками лежащих лошадей. Среди изделий из бронзы кинжалы, ножи, наконечники стрел, предметы поясной фурнитуры и конской упряжи, зеркала, игольники. Встречаются железные изделия: кинжалы, удила, псалии, черпаки,

наконечники и шилья. Кроме того, обнаружены керамические сосуды, бусы и золотые пластины (рисунки 39, 1–8; 40–43) [Хань Цзянь, 2008, с. 299–306].

Погребение Лицзяпань располагается в 60 км к северу от уездного города уезда Шэньму провинции Шэньси, на западном берегу реки Улан-Морон в соседстве с хошуном Эджэн-Хоро Внутренней Монголии (рисунок 7). В 1982 г. крестьяне обнаружили остатки погребения, содержавшего пряжки, кольца, трубчатые украшения, пряжкообразные украшения, фигурку зайца и другие вещи (рисунок 43, 15) [Там же, с. 299–306].

Погребение Баохайшэ находится в волости Нарын в сомоне Джунгар городского округа Ордос АР Внутренняя Монголия, примерно в 30 км к западу от г. Нарын (рисунок 7). В 1984 г., местные жители нашли бронзовые артефакты [У Энь, 2007, с. 322–327]. Более поздние исследования выявили захоронение. Основную часть представительных находок составили изделия из бронзы: напоминающие бобы украшения, крышки для сосудов, ножи, топоры, долота, игольники, кольца, бляшки и другие (рисунки 38, 3,4; 43, 19) [Хань Цзянь, 2008, с. 299–306].

Погребение Шихуэйгоу располагается в волости Булянсян хошуна Эджэн-Хоро Внутренней Монголии, на западном берегу реки Улан-Морон (рисунок 7). В 1984 г. местные пастухи обнаружили бронзовые и серебряные артефакты [У Энь, 2007, с. 322–327]. Вскоре были произведены археологические обследования, которые выявили погребение. Среди обнаруженных серебряных предметов находились: бляха со сценой терзания оленя тигром, бляхи со сценой борьбы двух тигров, украшения в виде ежей, украшения в виде подошвы, пряжки с изображениями баранов. Также найдены бронзовые птичьи головки в элементах декора, украшения в виде диска, изображения оленей, украшения для повозок, элементы снаряжения лошади, в том числе удила. Также найдены железные позолоченные украшения [Хань Цзянь, 2008, с. 299–306].

Клад в Няньфанцюй расположен примерно в 15 км к северо-востоку от района Дуншэн городского округа Ордос (рисунок 7). В 1988 г. местные жители нашли здесь ряд украшений из золота, серебра и агата. После исследования

специалистами подтвердилось, что это клад. По большей части это были изделия из золота. Сюда входят сцены терзания с тиграми на бляхах (рисунок 41, 17), бляхи с двойными драконами, серьги, трубчатые украшения, бусы, кольца и т.д. Кроме того, были найдены зооморфные железные украшения, покрытые золотой фольгой, серебряные и агатовые кольца, бусы и керамика [У Энь, 2007, с. 322–327].

Погребение Минаньмуду в волости Буэртайгэ хошуна Эджер-Хоро городского округа Ордос АР Внутренняя Монголия, в пяти километрах к юго-востоку от деревни Минаньмуду (рисунок 7). В 1988 г. местные жители нашли здесь ряд артефактов на поверхности. Впоследствии были выкопаны бронзовые топоры, чеканы, ножи, пряжки, украшения трубчатые, колокольчики, кольца, удила и керамические изделия.

Особенностью выше рассмотренных памятников является малое количество погребений и их потревоженность. В каждом из них выявлено от одной до трёх могил и лишь на могильнике Таохуобала их было шесть. Зафиксированный там погребальный обряд с черепами жертвенных животных и вытянутым положением одного умершего (рисунок 35, 2, 3) близок культурам янлан (рисунок 23) и маоцингоу (рисунок 57 и др.). Каких-либо характерных особенностей «культуры» таохунбала пока не выявлено. Вполне вероятно, перед нами небольшие группы элитных памятников промежуточного характера между культурами янлан и маоцингоу, типа найденных у озера Дайхай (рисунки 44–55). Эти погребения остались бы не замеченными, если бы не находки в них необычайно большого количества всевозможных изделий в зверином стиле из бронзы, серебра и золота. Среди них значительная часть была изготовлена китайскими мастерами и даже имели иероглифические надписи на оборотной стороне с указанием веса изделия, а иногда и места его производства.

Итак, фактически, к культуре таохунбала отнесена масса замечательных, но плохо документированных изделий из разрушенных элитных погребений в северо-восточной части Ордоса к югу от Хуанхэ (рисунок 7). К близкому выводу пришла и Э. Банкер около 20 лет назад [Bunker, 1997], выделив на этой

территории зону №2 с наиболее представительными могильниками Таохунбала, Алучайдэн и Сигоупань (рисунок 5). Географически в этой части Ордоса область разделяется на две области – западную и восточную. Восточная область холмистая с глубокими оврагами, в то время как западная является опустыненной песчаной равниной. В I тыс. до н.э. климат Ордоса был более благоприятным на всей этой территории. Имелось значительное количество рек, значительный травостой и леса, что делало Ордос благоприятным местом для развития животноводства с круглогодичным выпасом скота. Некоторые захоронения, связываемые с этой культурой, видимо, относятся к VI в. до н.э. Так, в Икэчжаомэн были найдены бронзовые «восточные» удила с рамкой повода, характерные для VI в. до н.э. (рисунок 38, б), но проблема в том, что у нас нет данных о культурной принадлежности этого памятника. Большая часть памятников, судя по инвентарю, датируются в рамках IV–III вв. до н.э. Сохраняется определённая преемственность с более ранними памятниками, но антенные навершия кинжалов заменяются кольцевидными. В течение этого периода произошли следующие изменения: 1) во всё большем количестве стали изготавливать железные кинжалы, кельты, поясные крючки и удила; 2) увеличилось количество изделий из золота и серебра; 3) изображения животных широко представлены на изделиях из золота, серебра и бронзы. В этот период появляется много новых престижных украшений костюма, головных уборов, пояса и сбруи, а также ожерелья. На поясе встречаются золотые бляхи, инкрустированные цветными камнями, изменяется конструкция сбруйных распределителей. Предпочиталось золото, но высоко ценились и серебряные изделия, также подчёркивавшие высокий статус умершего. В искусстве представлены реалистичные изображения животных, но встречаются и мифологические существа, среди которых особый интерес представляют копытные грифоны с рогами в виде головок хищных птиц (рисунки 39, 1, 5; 78, 10). По мнению Э. Банкер, всё это демонстрирует изменения в верованиях, совпадающие во времени с походами Александра Великого (около 334–323 гг. до н.э.), а также военными реформами правителя царства Чжао в 307 г. до н.э.

по созданию кавалерии [Bunker, 1991, 1997]. Возможно, в это время в Ордос проникало население из Средней Азии и Синьцзяна.

Произошедшие изменения хорошо видны по двум богатым погребениям III в. до н.э. из могильника Алучайдэн в северной части пустыни Маовусу, случайно найденным местными крестьянами. В состав уникальной коллекции из 218 золотых предметов и несколько меньшего количества серебряных изделий, входит замечательное навершие головного убора в виде выпуклой бляхи в виде стилизованных горных козлов, терзаемых волками и стоящей на бляхе хищной птицы с бирюзовой шеей и головой (рисунок 42, 1). Выделяется и замечательная золотая гривна («диадема») 16,5 см (очень напоминающая сарматские гривны) в две полосы с лицевой стороны, на концах которой снизу изображены противопоставленные баран и лошадь с подогнутыми ногами, а сверху волкоподобный хищник (рисунок 42, 2). Пояс украшался 12 золотыми бляхами в виде зеркально расположенных шести пар лежащих волкоподобных (как на гривне) рогатых хищников. Концы рогов и хвосты хищников украшены головками грифоних головок с закрученным хохолком (рисунок 41, 6). Э. Банкер видит аналогии грифоньим головкам в изображении копытного грифона из Налиньгаоту, в Пазырыке и Иссыке [Bunker, 1991, 1997, с. 50]. Аналогичные выводы были сделаны и российскими исследователями [Ковалёв, 1999; Шульга, 2010а, с. 134–136]. Оттуда же происходят две замечательные поясные прямоугольные бляхи размерами (12,6 × 7,4 см) с изображениями тигров, терзающих яка (рисунок 42, 3).

Изделия типа найденных в Алучайдэн обнаружены в могильнике Сигоупань в трёх могилах с меридиональной ориентацией. Эти могилы не одновременные. Большинство сохранившихся изделий в могиле М3 относятся к V в. до н.э. в том числе оружие, инструменты и украшения. Наиболее богатая могила М2 содержала более шестидесяти объектов золота или серебра. Выделяется две крупных почти идентичных золотых бляшки со сценами борьбы тигра с кабаном с петельками и надписью на обороте (рисунок 42, 4), датируемых концом III в. до н.э. Они были отлиты в «текстильном стиле» по восковым моделям. Это малоизвестный метод



был использован в производстве раскопанных бляшек хуннского времени и бляшек из Сибирской коллекции. Там же в М2 найдены: замечательная золотая пластина с изображением копытного грифона с изящно изогнутыми рогами (рисунок 39, 1), фигурки лежащих оленей, лошадей, волков, а также птиц и борющихся животных (рисунки 39; 40). Многие из найденных в М2 серебряных изделий с иероглифами были изготовлены в царстве Чжао специально для торговли с северными кочевниками, возможно, для получения лошадей, в кавалерию Чжао для военных действий в 307 г. до н.э. [Bunker, 1997, с. 51].

На поясных бляхах из Сигоупань указаны вес и мастерская производителя. Например, одна бляха весила «1 цзинь, 2 лян и 19 шу». Другая весила «1 цзинь, 5 лян, и 3 1/2 шу». Две серебряные головы тигров имеют надписи «шао-фу 2 лян и 14 шу» и «сигун 2 лян и 10 шу» соответственно. Надписи дают хорошее представление о дате захоронений. Должность «шаофу» была создана в Цинь в период Воюющих царств. Словом «сигун» называлась государственная мастерская. Иероглиф «лянь» был написан с той же орфографией, как иероглифы из царства Чжао. Эти надписи указывают, что золотые поясные пряжки сделаны в государственной мастерской царства Цинь, а серебряные бляхи в виде тигров получены из Чжао. Богатство погребального инвентаря и наличие артефактов, соотносимых с государствами Цинь и Чжао, позволяют предположить, что умерший занимал высокое положение, возможно, был вождём. Помимо этого, в Ордосе встречены изделия с указанием мер веса, принятых в царстве Янь, находящемся в 400 км восточнее Ордоса. Эти находки ещё раз показывают, что ремесленные мастерские северных приграничных государств Чжоу производили изделия в скифоидном стиле для степной знати (покровителей), жившей за пределами китайского царства [Там же, с. 51].

#### 2.4. Культура маоцингоу

В настоящее время культура маоцингоу – наиболее известное в России этнокультурное образование скифоидного облика из Северного Китая. Впрочем, в реальности российские и зарубежные исследователи, как правило, оперируют

материалами одного могильника Маоцингоу – первого оперативно опубликованного крупного памятника V–III вв. до н.э. [Тянь Гуанцзинь, Го Сусинь, 1986; Graberkatalog Maoqinggou, 1992]. В захоронениях Маоцингоу получена крупная коллекция инвентаря, включавшего оружие, поясную фурнитуру, керамику, конское снаряжение и другие изделия, многие из которых имеют явные аналогии в Южной Сибири. Помимо этого, интерес к указанному могильнику изначально подогревался предположением о его принадлежности к ранним хунну [Полосьмак, 1990; Миняев, 1991; Варёнов, 2004; Ковалёв, 2002; и др.].

Подавляющее число памятников культуры – грунтовые могильники, локализующиеся к северо-востоку от излучины Хуанхэ, к югу от гор Маньханьшань (район оз. Дайхай). Наибольшая концентрация могильников наблюдается в аймаке Улан-Цаб в уезде Лянчен. Масштабные раскопки и обследования могильников были начаты в 1979 г., а уже в 1986 г. вышел отчёт по раскопкам Маоцингоу Тянь Гуанцзиня и Го Сусиня. Изученные памятники были выделены в особую археологическую культуру маоцингоу, получившую название по опорному могильнику Маоцингоу [Тянь Гуанцзинь, Го Сусинь, 1986, с. 351–362]. В этих же работах был рассмотрен характерный для маоцингоу инвентарь, проведена его систематизация и предложена типология. В 2004 г. вышло монографическое исследование Ян Цзяньхуа «Формирование археологических культур северного пояса Китая в периоды Чуньцю и Чжаньго». В районе Внутренней Монголии исследовательница выделила две части (западная и восточная), где могильники Маоцингоу, Инъюгоу и Госяньяоцзы рассматривались как этапы развития восточной общности [Ян Цзяньхуа, 2004]. Особенности этой работы являются отказ от выделения археологических культур и группировка материалов по территориальному признаку. Подобным образом памятники кочевников Северного Китая рассматривались и Э. Банкер, выделившей четыре крупных культурных района от Ганьсу (памятники типа Янлан) до Маньчжурии (памятники типа Юйхуанмяо и верхнего слоя Сяцзядянь) (рисунок 5) [Bunker, 1997]. Наиболее последовательно памятники «типа

Маоцингоу» как отдельная культура рассматривались У Энем в ряде статей и двух монографиях [У Энь, 2007, 2008]. В указанных работах У Эня дана характеристика культуры, рассмотрены вопросы хронологии и контактов с соседними культурами, а также культурами Южной Сибири, предложена классификация и типология инвентаря. В последующее время исследования в ареале культуры маоцингоу продолжались. В частности, у оз. Дайхай на трёх близко расположенных могильниках были получены чрезвычайно интересные материалы, демонстрирующие совместное проживание и поразительное смешение на одной территории населения культур маоцингоу, шацзин, янлан и юйхуанмяо [Институт археологии и культурного наследия Внутренней Монголии, 2009а, с. 3–14; Институт археологии и культурного наследия Внутренней Монголии, 2009в, 15–27; Институт археологии и культурного наследия Внутренней Монголии, 2009б, с. 28–48]. Значимые результаты выявились и в ходе сравнительного анализа антропологического материала юйхуанмяо и маоцингоу, показавшего их сходство [Пекинский городской институт культурного наследия, 2010]. На основе этих данных получена возможность глубже понять особенности формирования культуры маоцингоу, её взаимодействия с соседними и даже такими отдалёнными культурами, как шацзин.

За пределами Китая подробно публиковались только материалы могильника Маоцингоу, и на немецком языке в специализированном сборнике, подготовленном группой специалистов из разных стран [Graber katalog Maoqingou, 1992]. Мало используются материалы, опубликованные на китайском языке, и, тем не менее, чаще чем данные по другим скифоидным культурам из Северного Китая [Миняев, 1991; Полосьмак, 1990; Варёнов, 2004; Ковалёв, 1999; и др.]. Поэтому культура маоцингоу, фактически, единственная, широко известная российским специалистам, занимающимся скифской и хуннской проблематикой. Из вышеуказанных работ особо следует отметить статью А.В. Варёнова, тщательно проанализировавшего погребальный обряд в Маоцингоу, сопоставившего его с другими могильниками «варваров» и Китая и опубликовавшего керамику из этого могильника. Другие материалы (планы могил

и инвентарь) могильника Маоцингоу на русском языке почти не публиковались. Сравнительно недавно вышла краткая сводка наиболее значимых могильников культуры маоцингоу, но также без рисунков инвентаря и планов могил (рисунок 7) [Варёнов, 2010].

Могильник Маоцингоу. Находится у дер. Маоцингоу в городском округе Улан-Цаб (Внутренняя Монголия), на юго-западе уезда Лянчен, в 5 км от крестьянских полей у подошвы Маньханьшань, высота над уровнем моря 1200 м. Могильник занял место на склоне южной экспозиции у подножия горы. Судя по опубликованному плану, захоронения располагались широкой полосой вниз по склону с севера на юг. Необходимо обратить внимание, что китайскими исследователями опубликован не план могильника с выявленными там 150 захоронениями, а план расположения исследованных захоронений (рисунок 56) [Тянь Гуанцзинь, Го Сусинь, 1986, рисунок 2 на с. 231]. Дело в том, что китайские археологи часто публикуют не общий план могильника, а только исследованные погребения. На самом деле их может быть в несколько раз больше [Шульга П.И., 2010а, с. 24, 48]. Опубликованный план могильника Маоцингоу [Тянь Гуанцзинь, Го Сусинь, 1986, с. 231] не отражает реальной ситуации, а потому выделяемые на могильнике по опубликованному плану ранние и поздние участки, не вполне достоверны, так как мы не знаем, как располагаются на этой площади ещё 70 погребений, среди которых, вероятно, присутствуют как широтные, так и меридиональные могилы. Всего в 1979 г. на Маоцингоу была вскрыта 81 могила (№№1–81), но на плане могильника обозначено 80, поскольку не отмечена могила №51 династии Тан. Ещё одна меридиональная могила №13 отнесена к династии Ляо. По особенностям погребального обряда и составу инвентаря китайскими исследователями справедливо выделено два типа захоронений.

*Тип 1.* К первому типу причислено 69 могил, отнесённых к культуре маоцингоу. Они ориентированы длинными сторонами в широтном направлении (рисунок 56). Могилы подпрямоугольные с отвесными стенками. Придонные уступы для устройства внутримогильного перекрытия не зафиксированы. По всей

видимости, их просто не заметили в ходе раскопок. Такое случается довольно часто у археологов, выбирающих заполнение могил по выявленному на материке гумусированному пятну и не знающих предположительных особенностей устройства исследуемого захоронения. Зачастую уступы были насыпными (например, в могильнике Юйхуанмяо) и без должного опыта их трудно выявить. Отсутствие внимания к устройству могил в Маоцингоу хорошо видно по проведённым по линейке контурам могил (рисунок 57 и др.) и отсутствию в публикации хотя бы выборочных разрезов могил [Тянь Гуанцзинь, Го Сусинь, 1986, рисунок 2 на с. 231]. На наличие уступов в Маоцингоу указывает их присутствие в большинстве подобных могил в Северном Китае, а также в позже исследованных могилах этой же культуры маоцингоу, например, в могильнике Синьчжоуяоцзы (рисунки 48; 49) [Институт археологии и культурного наследия Внутренней Монголии, 2009б, с. 28–48]. В 67 случаях умершие укладывались на спину (в М1 погребённый лежал ничком), вытянуто, головой на восток с небольшим отклонением к северу (рисунки 57–64). В одной могиле (М36) женщина была помещена головой на запад. Захоронения одиночные. В четырёх могилах в восточной торцовой стенке имелась ниша, где нашли керамический сосуд (рисунок 58), а в М23 там был череп крупного рогатого скота. В других случаях керамические сосуды ставились за головой умершего. Характерной особенностью обряда является наличие у восточной стенки в заполнении черепов и костей домашних животных: барана, крупного рогатого скота, иногда – лошади (рисунок 59 и др.). Судя по опубликованным планам могил, среди черепов было много козых, которые хорошо вычленяются по наличию прямых рогов (рисунки 56; 59). В китайской археологической литературе иероглифом «овца (баран)» часто обозначается и мелкий рогатый скот в целом, в состав которого входят овцы и козы [Ян Цзяньхуа, 2004, с. 125; Пекинский городской институт культурного наследия, 2007; и др.]. Черепа животных обнаружены в 16 могилах. В 24 могилах в жертвенниках находились кости животных. В захоронениях этого типа обнаружено значительное количество инвентаря, большая часть – в районе пояса (поясная фурнитура и оружие), а также у шейных позвонков (бусы). В целом,

обряд в погребениях первого типа подобен зафиксированному на более раннем, исследованном под Пекином, могильнике Юйхуанмяо (рисунок 71). Примечательной особенностью маоцингоу (в сравнении с культурами шацзин и янлан) является относительно большое число бронзовых и железных кинжалов, наконечников стрел, в том числе втульчатых трёхлопастных (рисунок 66, 12). Помимо этого, найдены два железных проушных чекана и бронзовый клевец гэ, а также бронзовые черешковые трёхлопастные наконечники стрел с упором в М59 (рисунок 66). Интересно, что в кенотафе М59 уздечный набор лежал в месторасположении «ног» условного воина (рисунок 61), как и в Юйхуанмяо. В области таза умерших воинов зафиксированы подобные Юйхуанмяо пояса со свисающими концами и игольники (рисунок 72). Поясная фурнитура представлена характерными пряжками с выступающим носиком (рисунок 68, 1–8); широко распространёнными в Северном Китае и Южной Сибири бабочковидными бляшками (рисунок 67, 1–19), а также характерными для культуры шацзин зубчатыми бляшками с петельками на концах (рисунок 67, 28, 29) и рифлёными трубочками с расширением посередине (рисунок 69, 12). Помимо этого, из поясной фурнитуры и украшений в захоронениях присутствовали поясные бляхи в виде идущих хищников (рисунок 67, 32–34), большое количество крючков-застёжек (рисунок 68, 9–18), а также кольца, украшения в виде птичьих и звериных голов, серьги, пуговицевидные бляшки, бубенцы (рисунок 69, 8–10), игольники (рисунок 69, 1–7) и другие предметы (рисунки 68, 19–34; 69). Обнаружено значительное количество железных изделий: ножи, кинжалы, поясные бляхи и бабочковидные бляшки, в том числе в М38, где все традиционные изделия были железными (рисунок 60). Хорошо представлены керамические сосуды, изделия из камня и кости (рисунок 69, 15–17). Найдено 42 керамических сосуда (рисунок 70). Одна часть их – сероглиняные сосуды, изготовленные на гончарном круге; а другая – лепные красно-бурого цвета. Станковые сосуды часто украшены шнуровым орнаментом с волнистой полосой на плечиках. Лепные сосуды не орнаментированы. Некоторые из них имеют на тулове круглые ручки («ушки»). В М39 обнаружен трипод (рисунок 70, 26).

*Тип 2.* Меридиональных могил с северной ориентацией умерших исследовано 12. Люди в них погребались также по одному на спине вытянуто (рисунок 65). В большинстве могил внутренних сооружений не обнаружено, но в М81 зафиксированы своеобразные, расположенные со всех сторон уступы. В М25 имелся «двойной гроб» из дерева. Жертвенников с черепами и костями животных в могилах не было, отсутствовала и керамика. Находки в основном представлены бронзовыми поясными крючками, найденными по одному в восьми из 12 погребений (рисунки 65; 68). Перед погребением крючки разламывались, а половинки помещались у головы и ног умершего. В широтных же могилах крючки не разламывались и находились в «рабочем» положении на поясе. В некоторых погребениях встречены каменные пряслица и бусины.

Как видим, захоронения в меридиональных могилах принципиально отличались от широтных как по обряду, так и по инвентарю. А.В. Варёнов рассмотрел два варианта объяснений этим различиям. Согласно первому, различия обусловлены разновременностью совершения погребений типов 1 и 2, при этом меридиональные совершались значительно позже. Согласно второму, различия обусловлены «этническими причинами», и погребения типа 2 хронологически не выделяются [Варёнов, 2004, с. 150–152]. Опираясь на работы китайских учёных, в том числе опубликовавших материалы Маоцингоу [Тянь Гуанцзинь, 1986, с. 304], А.В. Варёнов привёл мнение о принадлежности ранних широтных могил к одному из ответвлений племени ди, последующих – к лоуфаням. Меридиональные же захоронения связывались с «жившим в Маоцингоу земледельческим населением», вышедшем из Центральной равнины Китая, где был точно такой же погребальный обряд. По мнению А.В. Варёнова, именно эти пленённые или бежавшие из Китая люди изготавливали сероглиняную станковую керамику, обнаруженную на могильнике. В настоящее время меридиональные «китайские» захоронения обнаружены на многих скифоидных могильниках. Как правило, они располагаются на поздних этапах существования могильников и отражают процесс постепенного заселения данных территорий земледельческим населением.

Помимо Маоцингоу раскопки или сборы проводились и на других могильниках этой культуры. В целом исследования дали существенный толчок к выделению археологических скифоидных культур, изучению их хронологии и периодизации.

Могильник Фаньцзяоцзы. Памятник расположен в уезде Хэлиньгэр (волость Фаньцзяоцзы) примерно в километре к западу от деревни Сяоцзы. В 1958 г. в этой местности в ходе полевых работ крестьяне обнаружили бронзовые предметы: кинжалы, ножи, кольца, клевцы (гэ), игольники, шилья, украшения в виде свернувшихся хищников [Варёнов, 2010, с. 41].

Могильник Цяндэшэн. Открыт в аймаке Улан-Цаб в уезде Лянчен, волость Госяньяо, возле села Цяндэшэн. В 1967 г. крестьяне нашли здесь бронзовую посуду и головные украшения лошади, оформленные изображениями животных [У Энь, 2007, с. 300].

Могильник Инъюгоу. Устроен у подножия Маньханьшань, в 15 км от уезда Лянчен. В 1981 г. местные жители обнаружили на выпасе остатки могил. В следующем году археологический отряд Внутренней Монголии приступил к разведкам и раскопкам, были найдены остатки гроба. В общей сложности исследовано 15 погребений. К культуре маоцингоу могут быть отнесены девять из них. Полученные артефакты включают железные кинжалы, чеканы, ножи, бронзовые наконечники стрел и пряжки, костяные наконечники стрел, фрагменты керамики. В 1997 г. сотрудники Института археологии и культурного наследия Внутренней Монголии вскрыли 23 могилы, из которых семь было широтных и 16 меридиональных. Найдены бронзовые поясные крюки, железные кольца, топорики, нефрит, керамика и другие артефакты [Вэй Цзянь, 1989; У Энь, 2007, с. 300; Варёнов, 2004, с. 40–41].

Могильник Госяньяоцзы. Расположен в одном километре к северо-востоку от центра волости Яоцзыв, что в уезде Лянчен. В 1983 г. при строительстве печей для обжига кирпича военные натолкнулись на несколько могил. В том же году археологический отряд Внутренней Монголии приступил к разведкам и раскопкам. Исследовано 19 хорошо сохранившихся погребений и шесть сильно



повреждённых могил. Найдены: бронзовые ножи, чеканы, пряжки, украшения в виде птиц, двойные головки птиц, украшения-колокольчики, бисер, зеркала, игольники, кольца, пряжки, серьги, костяные наконечники стрел, различные виды керамики и бусы из поделочного камня [Вэй Цзянь, 1989, с. 57–81; У Энь, 2007, с. 300; Варёнов, 2004, с. 41].

Могильник Гоулитоу. Местонахождение: Внутренняя Монголия, аймак Улан-Цаб, уезд Синхэ, у дер. Люцзяцюнь в 1,5 км к юго-востоку от центра волости Шивань. В 1988 г. при экскаваторных работах замечена широтная могила. Силами уездного археологического отряда было расчищено захоронение человека, уложенного на спину, головой на северо-запад. Там же расчищены кости барана и лошади, а также бронзовые изделия: кинжал, наконечники стрел, поясная пряжка, пуговицевидные бляшки; найдены костяные наконечники стрел и нефритовые бусы [Цуй Лимин, 1994, с. 473; Варёнов, 2010, с. 41; У Энь, 2007, с. 300].

Могильник Дяньцзы. Местонахождение: уезд Хэлингэр Внутренней Монголии. В 1999 г. Институтом археологии и культурного наследия Внутренней Монголии там было раскопано 56 захоронений с богатым инвентарём: изделиями из золота, керамики, нефрита, кости и других материалов. В могилах аристократии обнаружены золотые шейные обручи [У Энь, 2007, с. 301]. Кроме того, в окрестностях Хух-Хото во Внутренней Монголии найдены ажурные бляхи с изображением лежащих оленей. Из уезда Лянчен в горах Маньшань происходят бронзовые бляшки с двойными головками баранов [Там же].

Сравнительно недавно были опубликованы материалы трёх могильников, раскопанных в районе озера Дайхай: могильник Сяошуан (раскопки 1996 г., 15 могил), могильник Синьдяньцзы (раскопки 1999 г., 56 могил), могильник Синьчжоуяоцзы (раскопки 2003 г., 69 могил) (рисунки 44–55) [Институт археологии и культурного наследия Внутренней Монголии, 2009а, с. 3–14; Институт археологии и культурного наследия Внутренней Монголии, 2009в, с. 15–27; Институт археологии и культурного наследия Внутренней Монголии, 2009б, с. 28–48]. Все эти могильники, подобно Маоцингоу, расположены на пологих склонах (рисунки 45; 48; 53), могилы широтные, погребения одиночные,

умершие лежали на спине вытянуто, головой на восток с отклонением к северу, а в головах или сбоку зафиксированы жертвенники с черепами животных (рисунки 45; 48; 49). На этом основании их можно отнести к культуре маоцингоу. Однако некоторые погребения имеют хорошо выраженные черты культуры шацзин (боковые подбои, северо-восточная ориентация) (рисунок 53) и янлан (ниши в головах) (рисунок 45). Прослеживаются и специфичные черты культуры юйхуанмяо (восточная ориентация, положение черепов животных в линию сбоку умершего и др.) (рисунок 71). Аналогичная картина в этих могильниках и по инвентарю. В основном он характерен для культуры маоцингоу. Однако на этих могильниках значительно больше, чем на могильнике Маоцингоу, найдено изделий характерных для культур шацзин и юйхуанмяо (рисунок 71). Эти особенности представляют особый интерес для понимания этнокультурных взаимодействий культур Северного Китая и их хронологии.

### **Хронология культуры Маоцингоу**

Могильник Маоцингоу хронологически закрывает время бытования одноимённой культуры, а потому взят за основу её датирования. По планиграфии могильника Маоцингоу, конструкции могил, погребальному обряду, керамике, пряжкам и кинжалам, бабочковидным бляшкам со стилизованными изображениями птиц на концах, появлению украшений в виде двух птичьих головок – данный могильник разделяется китайскими исследователями на четыре хронологических группы [Тянь Гуанцзинь, Го Сусинь, 1986; У Энь, 2007; Варёнов, 2010]. Первый (самый ранний) этап характеризуется как конец Чуньцю или немного ранее (вторая половина VI – начало V вв. до н.э.). Второй приходится на ранний период Чжаньго (V в. до н.э.). Третий период соотносится с серединой периода Чжаньго (IV в. до н.э.), а заключительный, четвертый, совпал с поздним Чжаньго (III в. до н.э.). Ян Цзяньхуа для так называемого «восточного региона» (куда относится и Маоцингоу) выделила пять этапов развития. По этой схеме первые четыре этапа ложатся между поздним Чуньцю и ранним Чжаньго, а пятый приходится на середину Чжаньго (IV в. до н.э.). Разница в дате окончания

бытования культуры довольно значительная. По мнению У Эня, это конец Чжаньго, а по Ян Цзяньхуа – середина Чжаньго. Она полагает, что на среднем этапе Чжаньго царство Чжао присоединило ареал маоцингоу, следовательно, это могло положить конец данной культуре [Ян Цзяньхуа, 2004].

Из китайских археологов наиболее детально, с учётом материалов Южной Сибири и Северного Китая, вопросами хронологии могильника Маоцингоу и одноимённой культуры занимался У Энь. По его данным, культура маоцингоу складывается примерно к позднему этапу Чуьнцю (вторая половина VI в. до н.э.). Его выводы базируются на следующих положениях:

1. Наиболее ранними на могильнике Юйхуанмяо являются устроенные в один ряд могилы M45, M59, M60 из северо-западного участка. Там отыскивались изделия раннего облика: кинжалы «антенного» типа, кольцевидные пряжки и бабочковидные бляшки. В M59 был кинжал, на эфесе которого изображены две противопоставленные головки хищной птицы, а перекрестие бабочковидное (рисунок 61, б). Найденный в M58 кинжал сделан по сходной технологии, но перекрестие у него в виде птичьих головок (рисунок 63, 4). Кинжалы подобных форм известны в культурах таохунбала и янлан.

2. Бронзовые клевцы гэ типа найденного в M58 (рисунок 63, 3) соотносятся У Энем с обнаруженными под Пекином в Сунгунча, в Шэньси (уезд Фэнсян, памятник Бацитунь) и материалами из погребений царства Цинь. Все эти гэ существовали в Чуьнцю; из них тот, что в Бацитунь самый ранний, относится к раннему периоду Чуьнцю. Однако предполагается, что «проникновение гэ в Северные степи с Центральной равнины происходило очень долго», а потому типологически более ранний экземпляр оказался в Маоцингоу.

3. Имеются две радиоуглеродные даты с объекта Y1:  $(2620 \pm 70)$  и  $(2550 \pm 70)$ .

4. Среди находок нет поздних вещей, свойственных эпохе Хань и Цинь. Единственным пока неясным, но интересным погребальным комплексом является захоронение на могильнике Чагоу из провинции Ляонин уезда Сифэн. Там обнаружены железные мечи с эфесами в виде «нанизанных жемчужин» и находки,

близкие Маоцингоу. Все мечи тонкие и длинные. Эти материалы датируются вплоть до начала Хань. Впрочем, кроме как кольцом, эти предметы вооружения ничем не напоминают более ранние кинжалы эпохи Восточная Чжоу. В ханьских могильниках практически нет бронзовых кинжалов и мечей. Исходя из вышесказанного, можно достаточно уверенно судить: верхняя граница культуры маоцингоу соотносится с поздним Чжаньго (III в. до н.э.).

Таким образом, можно говорить, что культура маоцингоу, датируемая в рамках второй половины VI–III вв. до н.э., может быть разделена на три этапа. *Первый этап* в общих чертах представлен памятниками первой хронологической группы могильников Маоцингоу и Госяньяоцзы. Характерный материал, относимый к этому периоду: горшки с раздутым туловом, сосуды с двумя ручками, «антенные» кинжалы, кольцевидные поясные пряжки, бабочковидные бляшки. Соответственно, первый этап датируется второй половиной VI – началом V вв. до н.э. *Второй этап* представлен памятниками второй хронологической группы могильников Маоцингоу, а также второй и третьей в Госяньяоцзы. Керамика слабо отличается от более ранней. Металлические изделия в основном представлены бронзовыми кинжалами, пряжками и бабочковидными бляшками. Вместе с тем, появляются измененные «антенные» кинжалы из железа, бронзовые кольчатые кинжалы, поясные крюки. По мнению У Эня, носители культур маоцингоу, таохунбала и янлан ещё в VII в до н.э. (?) использовали некоторое количество изделий из железа, а в V в. до н.э. железо завоевывает главенствующее положение. Он полагал, что железо вошло в быт жителей степей Северного Китая значительно раньше, чем в более восточных районах, и чуть раньше, чем в Туве, на Алтае и в Минусинской котловине [У Энь, 2007, с. 315]. Вторым этапом датируется V–IV вв. до н.э. *Третий этап* представлен памятниками третьей и четвертой хронологических групп могильника Маоцингоу, а также материалами могильника Инъюгоу. Количество железных изделий резко возрастает, в том числе: кинжалы, чеканы, ножи, поясные крюки, бабочковидные бляшки, головки животных. Малых украшений в форме трубочек почти нет.

В значительном количестве представлены погребения с северной ориентацией умерших. Третий этап датируется III в. до н.э. [Там же, с. 302–303].

Особо стоит отметить наличие на могильниках Маоцингоу и Инъюгоу двух типов погребений – широтных могил с ориентацией умерших на восток и меридиональных могил с северной ориентацией умерших. В могильнике Маоцингоу из 79 погребений широтная ориентация в 67 случаях, а в 12 – меридиональная. В Инъюгоу широтных погребений 16, меридиональных – 22. В этих двух группах различна форма и устройство могил, погребальный обряд и сопроводительный инвентарь. Если в «широтных» погребениях имели место масштабные жертвоприношения и много параллелей с другими скифоидными культурами, включая юйхуанмяо (рисунок 71), то в «меридиональных» жертвенных животных не было; многие изделия и черты погребальной обрядности имеют полные аналогии у «китайцев» Центральной Равнины.

В целом захоронения в «широтных» могилах культуры маоцингоу имеют следующие характерные черты. Умершие помещались в прямоугольные земляные ямы, в нижней части которых, по-видимому, устраивались уступы для поддержания внутреннего перекрытия. Размеры могил несколько различались: самая большая имела длину 2,8 м, ширину 1,1 м и глубину 1,28 м; минимальный размер – 1,4 × 0,6 м при глубине 0,3 м. В большинстве могил деревянные конструкции не зафиксированы, но в реальности их, видимо, было значительно больше, как и боковых уступов. Небольшое число могил имеет ниши в районе головы. В могилу всегда помещался лишь один умерший в положении на спине, вытянуто, головой в восточный сектор. Количество инвентаря сильно варьируется. В богатых погребениях может присутствовать более сотни единиц погребального инвентаря, в небольших же – всего по 2–3 вещи. Почти всегда в заполнении могилы над головой умершего фиксируются останки жертвенных животных: лошадей, крупного рогатого скота, мелкого рогатого скота (головы и копыта), а также лопатки и челюсти мелкого рогатого скота. Кроме того, в некоторых погребениях обнаружены кости (иногда – черепа) свиньи, собаки, оленя и лисы.

В качестве примеров можно привести несколько захоронений из могильников Маоцингоу и Госяньяоцзы.

Маоцингоу М60 (рисунок 62). Могила 2,8 м длиной, 0,9 м шириной и 0,8 м в глубину. Захоронение взрослого мужчины. За головой найдена керамика, у левого бедра – бронзовый кинжал, в районе пояса – бабочковидные бляшки (16 шт.), бронзовые кольца (3 шт.) и одна поясная пряжка; у берцовых костей правой ноги лежали шесть бронзовых черешковых трёхлопастных наконечников стрел с упором, в районе бедренных костей – пуговицевидные бляшки (19 шт.) и три бусины [Тянь Гуанцзинь, Го Сусинь, 1986; Graberkatalog Maoqinggou, 1992, taf. 31, 32].

Маоцингоу М6 (рисунок 57). Могила 2,75 м длиной, метр шириной и 1,3 м в глубину. Умерший – мужчина около 50 лет. Погребальный инвентарь: железный кинжал, бабочковидные бляшки (16 шт.), пуговицевидные бляшки (12 шт.), трубочки с гофрированной поверхностью (5 шт.), бронзовые и костяные наконечники стрел. У восточной стенки помещён керамический сосуд, а в заполнении над головой – жертвенник с двумя черепами крупного рогатого скота и 12 черепами мелкого рогатого скота. Из них значительная часть имеет прямые рога – козы [Тянь Гуанцзинь, Го Сусинь, 1986; Graberkatalog Maoqinggou, 1992, taf. 6, 7].

Госяньяоцзы М22. Длина могилы – 2,1 м, ширина – 0,9 м и 0,9 м – глубина. В могилах с обеих сторон уступы. За головой ниша, заполненная горшками. Погребена женщина в возрасте 20–22 лет. По сторонам черепа найдены бронзовые серьги (3 шт.). В области шеи и груди – 42 бусины из камня. Возле верхней части тела были украшения из меди в форме «спянных жемчужин» (35 шт.), трубчатые украшения (43 шт.) и три пряжки. Ниже таза найдены два бронзовых кольца, медные бляшки (3 шт.) и колокольчик. В заполнении могилы расчищен один череп крупного рогатого скота, четыре черепа козы, три черепа овцы. С черепами найдено много копыт этих животных. [У Энь, 2007, с. 303].

Степень богатства сопроводительного инвентаря свидетельствует об имущественной дифференциации. В Дяньцзы в погребении знатного человека шею умершего украшала золотая пектораль в виде полумесяца, над левым плечом

лежал бронзовый клевец (гэ), в районе пояса – скопление бронзовых украшений. В погребении обнаружено 18 черепов крупного рогатого скота, конские черепа (4 шт.), черепа овец (22 шт.); итого – 44, в рамках культуры маоцингоу – самое большое число жертвенных животных. В отличие от этого захоронения взрослого человека, некоторые из подобных же объектов не дали погребального инвентаря вовсе (Маоцингоу M26, M48, M52, M54, M56 и т.д.). Нет в них и костей жертвенных животных.

### **Категории погребального инвентаря культуры маоцингоу**

Керамика культуры маоцингоу. В отличие от соседних, во многом близких культур таохунбала и янлан, в культуре маоцингоу много разнообразной керамики. На могильнике Маоцингоу было 42 единицы керамической посуды (рисунок 70), на могильнике Госяньяоцзы – 28 сосудов, на могильнике Инъюнгоу – 7 сосудов. Итого, на указанных могильниках найдено 77 сосудов. Помимо этого, в культовых памятниках, расположенных возле могильников, обнаружено более ста единиц керамической посуды. В более чем 30 случаях реконструируется форма изделия; достаточный материал для выявления характерных черт керамики культуры маоцингоу.

Керамические изделия по большей части выполнены на высоком уровне, сосудов грубой лепки меньшинство. Цвет керамики разный: серый, серо-коричневый, красновато-коричневый, красный, а также серый с песком. Красные и красно-коричневые сосуды чаще всего ручной лепки, форма их нередко далека от совершенства. Серая и серо-коричневая посуда, как правило, выполнена на гончарном круге, стенки тонкие, форма изящнее. Орнамент относительно простой: главным образом, волновой орнамент в виде «струны», «волны», шнуровых вдавлений и налепов. Основную массу посуды составляют кувшины (гуань), есть также чайники (ху) и горшки (пэнь). Кувшинов (гуань) насчитывают 61 экз. (из всех 77 учтённых сосудов). Сюда входят кувшины с узким горлышком и широким туловом; есть кувшины с раздутым туловом, по форме близкие барабану; кувшины с одной и двумя ручками. Ручки обычно расположены чуть ниже горловины. Отдельные сосуды имеют по четыре

симметричных кольцеобразных ручки. Изделий с парными ручками 14, и все они происходят из Госяньяоцзы. В могильнике Маоцингоу их нет. Видимо, здесь имели место региональные различия. Керамический треножник найден только в Маоцингоу М39 (рисунок 70, 26). Этот сосуд сероглиняный, залощённый, с тремя конусовидными ножками [У Энь, 2007, с. 307–308; Graberkatalog Maoqinggou, 1992, taf. 20].

### *Бронзовые изделия культуры маоцингоу*

На раннем и среднем этапе бытования культуры маоцингоу в погребения помещалось много оружия. Оно главным образом представлено кинжалами, наконечниками стрел, ножами и т.д.

Кинжалы. Бронзовых кинжалов найдено восемь экземпляров (рисунок 66, 1–4, 6–8), подразделённых на три типа. *Тип 1.* Антенные кинжалы (рисунок 66, 1–7). Всего в маоцингоу их найдено пять, четыре представляют собой классические образцы. Рукоять увенчана парой противопоставленных птичьих головок. Перекрестия бабочковидные или в виде птичьих головок. В некоторых случаях рукоять украшена ромбами или «зубчиками». Четыре классических «антенных» кинжала происходят из М45, М48, М59 и М70. Это своеобразный эталон раннего кинжала. Пятый кинжал несколько отходит от канона. Он происходит из М60; головы птиц выполнены не так реалистично, перекрестие прямое, слабо выраженное. Однако общие очертания и форма позволяют отнести его также к «антенным» кинжалам (рисунок 66, 4). *Тип 2.* Кинжалы с кольцевидным навершием (рисунок 66, 8). Колец может быть одно или два. В Фаньцзяоцзы обнаружен один кинжал с кольцевидным навершием (два кольца), перекрестие имеет форму эллипса, на рукояти два желобка. В Маоцингоу М55 (второй период) обнаружен один кольчатый кинжал с прямым перекрестием (рисунок 64, 23). Равно как и находки из Фаньцзяоцзы, подобные кинжалы можно отнести к среднему этапу бытования культуры маоцингоу. *Тип 3.* Кинжалы с зооморфным навершием. В Гоулитоу найден один кинжал, навершие выполнено в виде звериной головы, на рукояти узор из



треугольников. Необходимо подчеркнуть, что кинжалы (прежде всего, *типа 1*) имеют большое количество аналогий в Южной Сибири и на других территориях скифского мира.

Клевцы гэ и чеканы. В Маоцингоу и Синьдяньцзы найдено два бронзовых клевца гэ относительно ранних форм (рисунок 66, 16). Чеканы однотипные, проушные с плоским обушком. Все они железные. В Маоцингоу обнаружены в сравнительно поздних могилах М18 и М38 (рисунок 60).

Наконечники стрел. Наконечники стрел встречаются довольно редко. Найдено более 30 экземпляров из бронзы и рога (кости). Железных наконечников не обнаружено. Бронзовые наконечники подразделяются на 3 типа. *Тип 1.* Типологически более ранние втульчатые трёхлопастные со скрытой и выступающей втулкой, характерные для предшествующей культуры юйхуанмяо (рисунок 71, 12) [Пекинский городской институт культурного наследия, 2007; Graberkatalog Maoqinggou, 1992, taf. 6]. *Тип 2.* Черешковый трёхгранный обломанный наконечник из Маоцингоу (рисунок 66, 15) [Тянь Гуанцзинь, Го Сусинь, 1986]. *Тип 3.* Черешковые трёхлопастные с характерным упором на черешке (рисунок 66, 14). Несколько экземпляров из двух рядом расположенных ранних могил М59 и М60 в Маоцингоу [Тянь Гуанцзинь, Го Сусинь, 1986; Graberkatalog Maoqinggou, 1992, taf. 29, 32]. Из наконечников наиболее многочисленные аналогии в культурах Евразии имеет тип 2, тогда как типы 1 и 3 относятся к местным формам. Характерные для Китая черешковые двухлопастные наконечники в культуре маоцингоу не встречены. Роговые наконечники представлены небольшим числом. Все трёхгранные подразделяются на втульчатые и черешковые. Большая часть относится к втульчатым. Втулка выступает незначительно.

Ножи. Встречаются редко. Так, в Маоцингоу найден всего один экземпляр (рисунок 66, 18) [Тянь Гуанцзинь, Го Сусинь, 1986; Graberkatalog Maoqinggou, 1992, taf. 38]. На некоторых могильниках они вообще отсутствуют. Но на ранних могильниках Сяошуан и Синьдяньцзы было соответственно четыре и девять ножей (рисунки 47; 54). В Синьдяньцзы, где инвентарь наиболее ранний и близок

Юйхуанмяо (рисунки 45–47), сохранились как традиция помещать в погребения ножи, так и сама форма выгнутообушковых кольчатых ножей (тип 1). Один такой нож найден и в Сяошуане (рисунок 54, 4). По периодизации Юйхуанмяо они относятся к формам поздних этапов, т.е. второй половины VI – началу V вв. до н.э. К типу 2 относятся пластинчатые ножи с отверстиями в ручке и без отверстий (рисунок 54, 1–3). В Фаньцзяоцзы нож также имел в ручке подтреугольное отверстие.

Игольники. В работе У Эня учтено 19 игольников (рисунок 69, 1–7) [У Энь, 2007, с. 308]. В сечении они круглые или прямоугольные. Украшены, как правило, поперечными валиками или полукруглыми фигурами. По сравнению с Юйхуанмяо игольники приобретают меньшие размеры, но в близком юйхуанмяо могильнике Синьдяньцзы найдено два довольно крупных игольника из бронзы и кости (рисунок 46, 13, 17). Выясняется, что в Маоцингоу относительно мало бронзового оружия и орудий труда. Есть кинжалы, но отсутствуют топоры, долота и тёсла. В этом различие маоцингоу с культурами таохунбала и янлан.

Детали конского снаряжения. Встречаются очень редко. В кенотафе из Маоцингоу (M59) в области условных «ног» воина расчищены бронзовые удила с кольчатыми окончаниями среднего диаметра и сбруйные распределители (рисунок 61, 7, 9). Такие же распределители упоминаются в M71, но они не опубликованы. Обломанный роговой двудырчатый псалий найден в Сяошуане (рисунок 54, 15). Его стержень круглый в сечении, отверстия подпрямоугольные. Возможно, к конскому снаряжению относятся бронзовое кольцо из M61 в Маоцингоу (рисунок 61, 8) и роговая (костяная) застёжка с копытовидной расширенной частью и боковым отверстием (рисунок 69, 15). Для Китая это изделие редкое, но на Саяно-Алтае такие застёжки, как правило, использовались для застёгивания подбородных ремней уздечки или в поясной фурнитуре. Все детали конского снаряжения обнаружены в ранних могилах. В погребениях среднего и позднего этапа данная категория инвентаря отсутствует.

*Украшения и предметы быта культуры маоцингоу*

В ходе раскопок было обнаружено большое количество украшений. В их числе поясные пряжки, кольца, бабочковидные бляшки, украшения в виде фигур птицы, голов животных, трубчатые украшения, колокольчики, бляшки в форме зеркала и другие изделия, оформленные в зверином стиле. Многие из них характерны не только для Северного Китая, но и для других скифоидных культур восточной части Евразии (рисунок 77). Большинство из указанных предметов относится к поясной фурнитуре (только в Маоцингоу найдено 15 полных поясов). Часто они встречаются и на других могильниках. Все детали подразделяются на три группы:

*Группа 1.* К первой группе относятся бабочковидные бляшки, а также украшения в виде птичьих фигур, располагавшихся справа и слева от поясных пряжек и крючков. Они крепились на поясном ремне. В наибольшем скоплении из Маоцингоу было 34 бабочковидных бляшки, наименьшем – 9. В М43 – 34 бабочковидные бляшки, каждая по 2,6 см шириной (рисунки 59, 1; 72, 9–11). Если учесть, что располагались они достаточно плотно, то длина пояса составляла около метра.

*Группа 2.* К ней относятся мелкие бронзовые украшения. В М3 из Маоцингоу, например, было 42 поясных украшения с узором в виде «соединённых жемчужин» (рисунок 58, 3). С одной стороны таких бляшек имеется два выступа, другая сторона имеет три выступа, а в середине две выемки. Есть также и мелкая поясная фурнитура с орнитоморфным орнаментом.

*Группа 3.* Состоит из крупных прямоугольных блях с изображением тигра. Встречаются они редко (рисунок 67, 32–34). Однако в могильнике Сяошуан, сформировавшимся под влиянием культуры янлан, найдено три таких бляхи (рисунок 55, 1–3). При этом на двух из них изображена сцена терзания, чего нет на ранее обнаруженных бляхах (рисунок 67, 32–34).

#### *Железные изделия культуры маоцингоу*

Одна из отличительных особенностей культуры маоцингоу – масса железных изделий; количество их неуклонно возрастало от раннего периода к позднему. В ранних погребениях присутствовали железные бабочковидные

бляшки. Например, в относящемся к первому этапу маоцингоу погребении М63 найдено 6 шт. В могилах второго этапа – уже не только орнитоморфные бляхи, но и ещё широкий спектр изделий. Так, в погребении М6 второго этапа найден железный кинжал, а в М39 – железный крюк. С развитием культуры количество и многообразие изделий из железа возрастало: появляются кинжалы, чеканы ножи, а также поясные пластины в форме тигра и бабочковидные бляшки (рисунки 60, 2). Например, в Маоцингоу М18 обнаружены чекан и кинжал; в М38 – кинжал, чекан, бабочковидные бляшки и поясная пластина в форме тигра (рисунок 60); в М29 и М31 – украшения в форме тигра. Из могилы М1 в Инъюнгоу происходят кольчатый нож, кинжал и чекан. Очевидно, что железо проникло во все сферы быта. Показательно, что из шести могил с железными изделиями в Маоцингоу три находятся в самой поздней южной части некрополя, где концентрируются меридиональные захоронения выходцев из китайских государств (рисунок 56).

В ареале культур ранних кочевников маоцингоу, таохунбала и янлан железо появляется гораздо раньше, чем на более восточных территориях. Если рассматривать весь степной пояс Евразии, то и тут регион Ордоса и прилегающих с запада земель не будет последним по времени перехода к черной металлургии. Впрочем, были и куда более ранние очаги. В Казахстане, на Алтае и в Туве железные изделия в значительном количестве встречаются с начала / середины V в. до н.э. Однако в элитных погребениях оно широко представлено уже во второй половине VII в. до н.э. Так, в Аржане-2 из железа были изготовлены не только кинжалы, но и наконечники стрел [Сугунов et al., 2010], которые в восточной части Евразии появились только в IV–III вв. до н.э. Между тем в относительно изолированных областях (Горный Алтай, Тува, Минусинская котловина) наряду с железными изделиями долгое время сохранялись и бронзовые, но только в III в. до н.э. железо начинает доминировать. Из более чем 6000 изделий тагарской культуры только 55 изготовлены из железа или являются биметаллическими. И даже они являются большей частью случайными находками. Вскрыто уже около двух тысяч тагарских погребений, но железные изделия не встречаются. Таким образом, в степном поясе Евразии

распространение железа имело сложную судьбу. Окончательно бронза оказывается вытесненной только ко II в. По мнению У Эня [2007], носители культур маоцингоу, таохунбала и янлан ещё в VII в до н.э. использовали некоторое количество изделий из железа, а в V в. до н.э. железо завоевывает главенствующее положение. Он полагал, что железо вошло в быт жителей степей Северного Китая значительно раньше, чем в более восточных районах, и чуть раньше, чем в Туве, на Алтае и в Минусинской котловине. Как уже говорилось, распространение железа (в том числе в форме биметаллических изделий) шло с запада на восток. Так что и время окончательного перехода к железу от региона к региону различается [Там же, с. 315].

### **3. Хозяйственная и социально-политическая жизнь кочевников скифского времени в Северном Китае: опыт реконструкции**

#### **3.1. Хозяйственный тип населения Северного Китая в раннем железном веке**

Традиционно в российской и китайской науке население Южной Сибири, Монголии, северной полосы Китая от Тяньшаня до Пекина в эпоху раннего металла относилось кномадам. Проблема в том, что только в Южной Сибири есть достаточно исследованных поселенческих памятников, которые дают материал, подтверждающий эти выводы [Шульга П.И., 1994, с. 48–57]. Вопрос о социальном развитии населения азиатских степей и лесостепей чаще всего поднимается также в контексте изучения развития кочевых обществ [Мартынов, 1989, с. 284–292]. Китайские исследователи в целом говорят о населении вышеописанного региона и носителях археологических культур Северного Китая как о кочевниках и в обобщающих работах [У Энь, 2007; Ян Цзяньхуа, 2004; и др.], и в отдельных статьях [Цай Давэй, 2010]. Исходя из того, что мы видим крайне мало поселенческого материала не только в Северном Китае, но и на сопредельных территориях [Шульга П.И., 1991, с. 155–159], речь о реконструкции хозяйственного уклада населения этих территорий в эпоху раннего железа возможно вести по большей части на основе материалов погребений и письменных источников.

Евразийский степной пояс позволяет привлекать достаточно широкие аналогии из Синьцзяна, в некоторой степени, северо-восточных территорий Китая и Южной Сибири. Южносибирские материалы для нас наиболее доступны [Абсалямов, 1977, с. 37–40; Бородовский, 2001, с. 58–61]. Помимо аналогий из соседних регионов, могут привлекаться и материалы последующих эпох, ведь феномен номадизма, при всём своём развитии, имел достаточно консервативную экономическую систему. Ещё в шанских гадательных надписях на панцирях черепах и лопатках животных северо-западные соседи иньцев именуется и «во множестве разводящими лошадёй цянами». Позднее, в эпоху Чжоу, название цян

становится весьма редким, и население соседних территорий именуется жунами. Северные и северо-восточные соседи названы ди, но они появляются в поле зрения китайской историографии лишь при описании событий VII–IV вв. до н.э. [Кляшторный, Савинов, 2005, с. 346]. Как уже отмечалось выше, эпоха Хань (гунно-сарматское время в отечественной историографии [Молодин и др., 1996]) и последовавшее за ней средневековое породили гораздо больше дошедших до нас письменных свидетельств о «северных варварах», чем эпохи Чуньцю и Чжаньго, примерно соответствующие скифскому времени. В рамках подобных исследований большое значение имеет изучение состава стада по находкам жертвенных животных из погребений.

Примерно в VII в. до н.э. население Северного Китая уже вступило в эпоху кочевого скотоводства, хотя на прилегающей территории Монголии это произошло значительно раньше. В русле интересующей нас темы стоит отметить работы китайских коллег на стыке археологии и естественнонаучных дисциплин. В своей статье группа учёных из Цзилиньского университета провела исследования, взяв 53 образца из различных археологических объектов Северного Китая, датированных примерно 2000–500 гг. до н.э. Сюда вошли Сяохэ в Синьцзяне, Дашаньцянь во Внутренней Монголии, Канин в Цинхае. Были проанализированы нуклеотидные последовательности фрагмента митохондриальной ДНК овец. Дело в том, что именно около VI в. до н.э. появляется новая линия преемственности (С), которая отличается от двух более ранних (А и В). До III-го тыс. до н.э. самой многочисленной является группа А [Цай Давэй, 2010, с. 300]. Но именно от линии С происходят современные китайские домашние овцы, которых разводят на севере страны. Примечательно, что овцы линии С были распространены в Центральной Азии [Там же, с. 298]. Из вышесказанного можно сделать вывод о том, что именно в скифскую эпоху происходит усиление связей Северного Китая с более западными регионами Азии. В то же время очевидно, что происходит усиление селекции с привлечением внешних пород. Всё это ещё раз говорит как в пользу объективного существования единого кочевого мира в степях Евразии, так и о развитости,

важности скотоводства для населения исследуемого региона, что стало в науке аксиомой.

Для удобства анализа будем оперировать тремя субрегионами в рамках северного и северо-восточного Китая: восточный субрегион охватывает территории к югу и северу от гор Яньшань (провинции Хэбэй и Шаньдун); центральный субрегион соответствует Ордосу с прилегающими уездами Шаньси и Шэньси; западный субрегион соотносится с современным Нинся-Хуэйским АР и провинцией Ганьсу.

В Хэбэе основное количество жертвенных животных – собаки и крупный рогатый скот. На археологическом памятнике Лишугоумэнь (уезд Луаньпин, пров. Хэбэй) почти нет жертвенных овец. В районе Тайшаня овец достаточно много, но в поздних памятниках возрастает число крупного рогатого скота, а овец становится меньше. В Хэбэе и в Шаньдуне лошади относительно редки. На территории Ордоса в погребениях главным образом встречаются останки лошадей. В Нинся и Ганьсу на первом месте по распространенности мелкого рогатого скота, на втором – лошади [Ян Цзяньхуа, 2004, с. 125].

Если смотреть на соотношение погребений с жертвенными животными и без таковых, то в районе гор Тайшань и в Хэбэе примерно в половине захоронений имеются останки жертвенных животных. Если же говорить, например, о Маоцингоу, то там в каждой могиле присутствует в среднем около трёх черепов, местами эта цифра доходит до десяти. В районе Ордоса процент могил, где обнаружены те или иные части жертвенных животных, приближается к ста. В Нинся и Ганьсу – около девяноста [Там же, с. 126]. Во всех случаях находок жертвенных животных наиболее распространёнными являются черепа. В могильниках Ордоса и Ганьсу систематически встречаются захоронения, где число черепов жертвенных животных доходит до нескольких десятков. В Хэбэе массово обнаружены черепа с копытами, нередко в сочленении. Вероятно, вместо целой лошади укладывалась шкура.

Расположение жертвенных животных в погребениях культур различных субрегионов неодинаково. В Хэбэе и восточной части Внутренней Монголии



останки жертвенных животных нередко обнаруживаются в заполнении могил, в районе верхней половины костяка человека. В Ордосе кости животных также зачастую в заполнении могил, нередко их можно зафиксировать и на уступах. В районе Гуюаня (Нинся-Хуэйский АР) достаточно много случаев находок на дне ямы или в подбое [У Энь, 2004, с. 541–547]. Носители культуры маоцингоу вели полуоседлый образ жизни, одновременно сочетая охоту, скотоводство (как основной тип хозяйства) и земледелие. Во-первых, в погребениях обнаружено много останков жертвенных животных. Главным образом, это черепа и копыта лошадей, крупного рогатого скота и овец (рисунки 57; 71; 76; и др.). В некоторых могилах найдены также лопатки мелкого рогатого скота. Хотя количество останков жертвенных животных в маоцингоу уступает таковым в культурах таохунбала и янлан (рисунок 23), но всё же оно остаётся внушительным. Например, в Маоцингоу М6 найдены два черепа крупного рогатого скота и 12 черепов овец. На могильнике Дяньцзысян в одном элитном погребении обнаружили 18 черепов крупного рогатого скота, 4 черепа лошади и 22 черепа овец. Всего 44 черепа жертвенных животных. Это яркий пример развития и роли скотоводства. Значительная часть памятников культуры маоцингоу – могильники (титульный могильник, могильник Инъюгоу и другие). Ряд поселений вблизи могильников, очевидно, имели к некрополям некоторое отношение. На поселениях обнаружены остатки ям, печей и жилищ, что указывает на оседлость проживания части населения. Среди жертвенных животных обнаружены останки собак и свиней. Например, на могильнике Госяньяоцзы в погребении М8 помимо останков крупного рогатого скота найдено по пять черепов собак и свиней. В М19, помимо черепов крупного рогатого скота, обнаружено 10 черепов свиньи и 6 черепов собаки. В Инъюгоу М9 также были черепа свиней. Общеизвестно, что свиноводство есть явный признак оседлости. В Инъюгоу М9 найден череп лисы. В таких погребениях могильника Госяньяоцзы, как М5, М6, М21 найдены черепа марала. Это показывает, что охота продолжала оставаться важным подспорьем в хозяйстве [У Энь, 2007, с. 317].

Примечательно: на могильнике Маоцингоу найдено 12, а на Инъюгоу 6 погребений с меридиональной ориентацией (север-юг). В таких захоронениях отличается погребальный обряд, ориентация умерших, сопроводительный инвентарь (рисунок 65). В Маоцингоу М25 и в Инъюгоу М8 наличествуют гробы. Нет жертвенных животных. В погребениях обнаружены поясные крюки. Данный обряд очень напоминает принятый у соседних земледельческих оседлых общностей. В то же время он идёт вразрез с основной массой «местных» погребений Маоцингоу. Учитывая, что погребения с меридиональной ориентацией относятся к поздней стадии периода Сражающихся царств, очевидно: население с Центральной равнины начало проникать в ареал культуры маоцингоу. Складывалась ситуация, когда местная кочевая традиция сосуществовала с пришлой земледельческой одновременно, образовывалась своеобразный симбиоз.

Судя по находкам в погребениях, в Нинся и Ганьсу преобладало овцеводство; коневодство и разведение крупного рогатого скота было второстепенным. В Ордосе коневодство выступало на передний план. В районе Тайшаня было распространено разведение крупного и мелкого рогатого скота при относительно скромных масштабах коневодства. В Хэбэе главной отраслью являлось разведение крупного рогатого скота. По многочисленным останкам собак можно предположить здесь важную роль собаководства. Данные хроник Сыма Цяня, Фань Е и других ещё раз подтверждают мнение о возможности соотнесения числа останков жертвенных животных в погребениях с реальным составом стада.

Известно, что мелкого рогатого скота в стаде нередко преобладает, так как является основным источником мяса. Это связано с тем, что овцы очень хорошо плодятся, отлично приспосабливаются к новым природно-климатическим условиям, могут в короткие сроки восстановить популяцию. Более крупные животные – коровы и лошади – размножаются медленнее и приспосабливаются хуже. Таким образом, при развитии именно кочевого хозяйства мелкого рогатого скота закономерно должен был преобладать. Овцы дают мясо и шерсть, козы

дают молоко, но, в то же время, требуют наиболее тщательного контроля со стороны пастуха ввиду уязвимости мелкого рогатого скота для нападений хищников. К сожалению, в большей части погребений по публикациям неясно: овца перед нами или коза. Имеются только данные по могильнику Госяньяоцзы (уезд Лянчэн городского округа Уланчаб автономного района Внутренняя Монголия), где кости этих двух видов мелкого рогатого скота примерно равны по количеству [Ян Цзяньхуа, 2004, с. 127]. В пользу совместного выпаса овец и коз говорит тот факт, что овцы при поедании травы не очень стремятся к перемещению, но из среды коз может выделиться вожак, побуждающий стадо перемещаться. Разумно предполагать, что номады бронзового и раннего железного веков в Северном Китае выращивали и коз, и овец.

Мобильность лошадей значительно выше, чем других домашних животных, так что они могут выпасаться на более отдалённых выгонах. Им нет необходимости бороться за траву с крупного и мелкого рогатого скота. Кони могут эффективнее овец тебеневать, им более доступен подножный корм зимой, который они могут добывать при глубине снега до 40–60 см [Федорович, 1973; и др.].

Этнографические изыскания во Внутренней Монголии показали, что один пеший пастух может контролировать 150–200 овец; если он на коне, то может пасти стадо в 500 голов, а двум конным пастухам под силу управиться более чем с тысячей овец [Ян Цзяньхуа, 2004, с. 126]. Лошадь применялась для охоты, войны и работы. Крупный рогатый скот не может перемещаться так быстро, как лошадь, но в хозяйственных целях нередко в истории использовались воловьё упряжки. Таким образом, все три основные группы домашних животных дополняют друг друга. В Инъюгоу, в восточной части Внутренней Монголии, обнаружены останки свиньи. Данные этнографии свидетельствуют, что свиньи могут существовать только при осёдлом образе жизни населения. Поросёнок вскоре после рождения не может, как овца, быстро самостоятельно перемещаться. Свинья и кочевой образ жизни несовместимы и потому ещё, что способность переваривать волокнистые растения у свиньи ограничена, гораздо лучше для неё

подходит пища вроде орехов, грибов, растений, корней, насекомых или мелких грызунов. Следовательно, люди должны дополнительно снабжать свинью кормами, чтобы она набирала вес. С крупного и мелкого рогатого скота и лошадьми, самостоятельно добывающими пропитание, ранним кочевникам легко удавалось расширять свой ареал и перемещаться на огромные расстояния.

Размер стада, естественно, может быть максимальным и минимальным. Максимум главным образом зависит от возможности контроля пастуха. Об этом говорилось выше. Минимальное стадо рассмотрим на конкретных исторических примерах. В 1776 г. у семьи кочевников из пяти человек могло иметься 8 кобыл, 1 жеребец, 10 коров, 1 бык. В 1881 г. у небогатой казахской семьи было в среднем 5–6 лошадей, 10 баранов, 6 коров. К 1894 г. средняя семья имела 50–100 голов различного домашнего скота. В 2002 г. в Хулунбуире у семьи из семи человек наличествовало около сотни овец, 20 коз, 12 лошадей и около 40 голов крупного рогатого скота, которых пастухи кормили покупным зерном. При этом владельцы вышеописанного хозяйства считали свой гурт относительно небольшим. У наиболее состоятельных скотоводов может быть около 2000 голов овец [Там же, с. 127]. Приведём ещё один пример из этнографии. Он будет скорее показателен для восточного субрегиона. У средней по достатку семьи закаменских бурят численность крупного рогатого скота достигала 100 голов. У зажиточных гурт насчитывал до 200 голов и выше. Бедные буряты могли обходиться стадом в 5–6 коров. У средней семьи мог быть табун в 50–100 лошадей, богатой – 100–200. Наиболее состоятельные семьи владели табунами в 500 лошадей. Бедные семьи зачастую обходились одним или двумя конями. Овец в Закамне было немного, так как местные природные условия не способствовали их разведению. У средней по достатку семьи могло быть около 20–30 овец, богатые семьи владели стадом в 60–100 голов, бедняки зачастую вообще обходились без мелкого рогатого скота [Галданова, 1992, с. 44–47]. Мы видим, что в значительной степени пропорции древности в этом вопросе соотносятся с этнографическим временем.

Таким образом, рассматривая этнографические примеры, анализируя находки жертвенных животных, мы можем прийти к выводу, что мелкий рогатый скот был для среднего семейства скотоводов самым важным и многочисленным видом сельскохозяйственных животных. Поэтому останки овец в эпоху раннего железа присутствуют в погребениях повсеместно, но наиболее высокая концентрация таковых в западном субрегионе Северного Китая, который простирается на территории западной части Внутренней Монголии, а также захватывает целиком Ганьсу и Нинся. Исключение в известной степени составляет район нынешнего городского округа Циньян. В то же время в восточной области Северного Китая скотоводство развито относительно слабо. В связи с недостатком мобильности крупного рогатого скота, который был доминирующим видом домашних животных в регионе, прилегающем к горам Тайшань, там начинает усиливаться оседание населения, появляется определенное количество свиней, кочевое скотоводство отходит на второй план. В археологических памятниках на севере провинции Хэбэй останков овец фиксируется мало, что свидетельствует в пользу меньшей доли кочевого хозяйства. На северо-востоке Хэбэя обряд принесения в жертву овцы редко прослеживается.

Помимо хозяйственных различий между регионами и, как следствие, расхождений в составе жертвенных животных, существовали и гендерные нюансы. Вероятно, коровы нередко оставались в постоянных поселениях под надзором женщин, в то время как мужчины выпасали лошадей относительно далеко. Очевидно, здесь прослеживается отражение роли мужчины как всадника-пастуха и конного воина.

Подводя итоги, необходимо также провести корреляцию между долей кочевого скотоводства и развитостью керамической индустрии. Выясняется, что чем более общество склонно к номадизму, тем меньше разнообразие и количество посуды. На востоке Внутренней Монголии и в северном Хэбэе керамика куда многочисленнее и разнообразнее, чем в западном субрегионе Северного Китая (Ганьсу, Нинся, запад Внутренней Монголии). Переход к номадизму

сопровождался не только понижением количества и упрощением керамики, но и отразился на планировке и масштабах могильников. Самые крупные и многочисленные могильники прослеживаются на севере провинции Хэбэй. Лянчэн во Внутренней Монголии и Гуюань в Нинся несколько уступают. Могильники культур с выраженными чертами кочевого скотоводства куда менее масштабны, чем у их склонных к оседлости соседей. Велика вероятность, что здесь проблема не в недостатке обнаруженных памятников, а именно в культурной закономерности. Дальнейшие исследования смогут пролить свет на решение данного вопроса.

Для иллюстрации хозяйственного типа племён Северного Китая уместны свидетельства о горных жунах, с которыми традиционно связывается культура юйхуанмяо. В «Исторических записках» Сыма Цяня, в той части, что повествует о выдающихся сюнну, говорится, что народы сяньюнь, сюньюй, горные жуны – это варвары севера. Они пасут стада коней, овец и коров, следуя за источниками воды и травы, им незнакома агрикультура. К северу от Янь обитают дунху и горные жуны. Все они разрозненно живут в долинах горных рек, нередко они имеют вождей, способных собрать множество жунов воедино, но не способных договориться меж собой. Письменных свидетельств нет, а устных не много. Однако известно, что они с детства обучаются верховой езде, начиная с овец, могут поразить из лука птицу и мышь, немного позже стреляют в кроликов и лис, используя добычу в пищу. Конные лучники по мере возможности являются и конными латниками, в их обычаях обеспечивать себя за счёт охоты и разведения скота. Это очень стремительные люди, военное ремесло у них в крови, им свойственно вторгаться и ходить походами. Для поражения врага издали распространены луки и стрелы, в ближнем же бою орудуют кинжалами. Когда варварам сопутствует удача, идут вперёд, когда нет – они отходят, не видя в этом позора для себя. Ради выгод эти люди готовы поступиться правилами, им неизвестны принципы морали и этикета. И правитель, и его подданные питаются мясом домашнего скота, из кож и шкур которого делают себе полушубки. Молодые и здоровые едят всегда досыта, старики питаются остальным. Сильные

крепнут, старые чахнут. В их обычаях есть табу, фамилий они не имеют [Сыма Цянь, 2002. с. 323–326]. На основе данных из различных разделов «Исторических записок», «Бамбуковых анналов» авторы труда по могильникам в горах Цзюньдушань сделали несколько значимых выводов: «1. До династии Цинь горные жуны были самой мощной силой иноплеменников в Северном Китае... 2. Горные жуны не имели крепостей и крупных оседлых поселений, земли не возделывали, “жили за счёт охоты”, “кочевали со своими стадами”, “питались мясом животных, одевались в их кожи”, являясь типичными номадами. 3. Обитали они в прилегающих к северным границам царства Янь регионах, в тех местах, где было древнее царство Гучжу (Время существования этого царства относится к эпохе Шан, потом это название, видимо, использовалось как топоним. – прим. *Д.Ш.*). Будучи рассредоточенными по “долинам рек”, принадлежали ко множеству племён, не способных объединиться. 4. У жунов не было письменности, как не было и фамилий. Сохранился ряд имён, как правило, в китаизированной форме. 5. Горные жуны с самого начала Чуньцю и до середины раннего этапа Чуньцю обладали внушительной военной мощью, являясь сильнейшим противником Янь на севере, постоянно устраивая набеги и развязывая войны, например, “нападали на Янь”, “нападали на Чжэн”, “нападали на Ци”, вплоть до того, что приходилось призывать на помощь “князя из Чжэн” или соседей. В период Чуньцю жуны вели постоянные войны с удельными китайскими владениями, из которых ближайшим было Янь, почему и пишут летописцы об “упадке в Янь”, ведь именно на эту территорию давление было самым сильным» [Пекинский городской институт культурного наследия, 2010, с. 566].

Логично отдельно остановиться на хозяйственном типе культур Алтая и Синьцзяна, с одной стороны, и Северного Китая – с другой в VIII–VI вв. до н.э. Дело в том, что у этих общностей довольно много близкого в материальной культуре, искусстве, погребальном обряде и, в некоторой степени, в антропологии. Однако имеется и целый ряд особенностей. Например, оленные камни есть не везде. В Синьцзяне они присутствуют, а в Северном Китае пока не

выявлены. Традиционно в российской и китайской науке население Центральной Азии (Алтай, Синьцзян, Монголия) относилось к кочевникам-скотоводам. Вопрос о социальном развитии населения Центральной Азии чаще всего поднимается также в контексте изучения развития кочевых обществ [Мартынов, 1989, с. 5–12].

Интерес к территории Западного края (Синьцзяна) у историков и правителей Китая возник значительно позднее, чем к общностям, описанным выше. Ко времени проникновения китайцев в Западный край немало племён и целых государств этого региона существовали за счёт скотоводства. Это подтверждается археологическими материалами, особенно из северной части СУАР [Шульга П.И., 2010а, с. 134]. Объёмный письменный материал относится уже к гунно-сарматскому времени. С большим количеством оговорок, но его можно и нужно использовать. Во время своих экспедиций в Западный Край китайцам нередко приходилось встречать укрепленные города. Сложно предположить, что кочевники могли выступать в подобном качестве. Оазисы Синьцзяна вполне могли быть центрами земледелия. Наиболее известный в истории пример – Лоулань, который впервые упоминается в письме хуннского шаньюя к ханьскому императору в 126 г. до н.э. Оазис был центром царства Крорайна (Шань Шань), за который шла упорная борьба между сюнну и китайцами. Путешественник Чжан Цянь упоминает его как укрепленный город близ озера Лоб-Нор. Достаточно рано перешло к оседлости население Хотана. Чжан Цянь упоминал о том, что в Хотане процветала добыча нефрита для отправки в Ханьскую империю [Лубо-Лесниченко, 1994, с. 212]. Выше уже приводились высказывания из трактата, приписываемого Чжугэ Ляну.

Таким образом, исходя из анализа источников, мы можем с уверенностью говорить о присутствии земледельческого компонента у населения Синьцзяна в раннем железном веке. Пока на территории СУАР не было обнаружено достаточного археологического материала с поселений VIII–III вв. до н.э. По материалам раскопок погребальных сооружений можно получить лишь примерное представление об оседлости общностей, их создавших. На территории Восточного Туркестана известно сосуществование скотоводства и земледелия



вплоть до современности. Вероятно, следует прислушаться к мнению китайских исследователей о том, что животноводство в Западном Крае в то время всё же занимало господствующее положение. Вполне вероятно, что существенную роль играло пастушеское скотоводство, что не отменяет сезонных перекочевков.

### 3.2. Политическая организация кочевников Северного Китая в раннем железном веке (в контексте взглядов на «скотоводческую цивилизацию»)

Наличие государственности у некоторых кочевых народов в гунно-сарматское время на территории Южной Сибири и Китая признаётся многими исследователями. Анализу этой информации посвящена масса работ отечественных и зарубежных учёных [Бартфилд, 2009; Ян Цзяньхуа, 2004, с. 133–164; Кычанов, 2010]. Наличие огромных погребально-поминальных сооружений, требовавших больших трудовых затрат (типа курганов Аржан-1 и Аржан-2 в Туве VIII–VII вв. до н.э.; Салбыкского в Хакасии IV–III вв. до н.э.; пазырыкских [Молодин и др., 2003; Полосьмак, 2001], каменных, сакских на Алтае и в Казахстане), указывает на высокий уровень консолидации общества, культура которого получила замечательное выражение в искусстве. Имеются «царские» курганы и в северной части Синьцзяна (Китай), но они не раскапывались. Всё это позволило некоторым исследователям поставить вопрос о наличии на указанных территориях протогосударственных образований. Наиболее полно эта точка зрения была выражена А.И. Мартыновым, обосновавшим положение о скотоводческой цивилизации. По его мнению, в VIII–VII вв. до н.э. в кочевой среде произошли существенные изменения, приведшие к возникновению на рубеже VI–V вв. до н.э. «государств скифов, саков, в Горном Алтае, зоне распространения тагарской культуры и в Ордосе», которые просуществовали «не более 300–350 лет» [Мартынов, 1989, с. 11]. Противниками этой точки зрения в качестве одного из основных аргументов приводится отсутствие письменных свидетельств. В этом отношении несомненный интерес представляют данные по Северному Китаю. Китайские авторы довольно подробно отмечали сведения о

жизни «северных варваров». Например, о ранних сюнну Сыма Цянь пишет, что все они были рассеяны по горным долинам, и каждое имело своих правителей – вождей, и, хотя им время от времени удавалось собрать вместе более ста племён, объединить их никому не удалось [Сыма Цянь, 2002. с. 323–326]. Однако интерес летописцев был отнюдь не бесстрастно-этнографическим. Потому необходимо учитывать условность этнонимов, использованных в китайских летописях в VI–II вв. до н.э.

Помимо письменных и археологических источников, в Китае важную роль начинают играть естественнонаучные методы. В частности, с помощью биологических анализов ДНК овец получены интересные данные о путях миграций номадов с запада [Цай Давэй, 2010, с. 298–300]. Совокупные знания позволяют говорить, что многие из так называемых «варварских» народов на северных границах Древнего Китая представляли собой протогосударственные образования, а, возможно, и государства.

Вероятно, подобные образования были и в Южной Сибири. Но необходимо подчеркнуть, что скотоводческие объединения в силу особенностей хозяйства и сурового климата в Сибири были нестабильными [Шульга П.И., 2013, с. 319–323]. По-видимому, эти «государства» периодически образовывались всего лишь на несколько десятков лет в условиях благоприятного климата. Именно в эти периоды активизировались связи и торговля. Наиболее яркий период фиксируется в III в. до н.э., по значительному количеству «царских» и «княжеских» курганов в горах и на равнине Алтая с богатым импортом из Китая и Передней Азии. Благодаря им многочисленные импортные изделия (в том числе лаковые чаши из Китая и «индийские зеркала») появились не только в царских курганах Горного Алтая и на равнине (могильник Бугры на юге Алтайского края, раскопки К.В. Чугунова), но и в рядовых погребениях каменной культуры (Новотроицкое, Рогозиха-1 и др.). Судя по материалам Новотроицкого и Быстровского некрополей [Троицкая, Бородовский, 1994], в V–III вв. до н.э. оставившее их население проживало стабильно в значительной мере благодаря торговле,

востребованной на юге и востоке пушниной, получаемой из северной таёжной зоны.

Уникальным примером построения «варварами» ди своего государства стало Чжуншань (рисунок 3). Чжуншань – государство, основанное кланом сяньной из белых ди в завершающей стадии периода Чуньцю (722–481 гг. до н.э.). История этого государственного образования длинна и местами запутана. Просуществовало оно почти от начала до конца периода Чжаньго (481–221 гг. до н.э.). Примечательно: Чжуншань относилось к «царствам, способным выставить тысячу колесниц», т.е. было достаточно крупным. Письменных сведений об этом государстве не много. В 70 и 80-х гг. XX в. некоторые вопросы о «государстве белых ди» были постепенно сняты вследствие целого ряда археологических открытий на территории провинции Хэбэй. Эти находки чаще всего относятся именно к эпохе Чжаньго. Особенно ценным стало обнаружение городища Шанлинлиншоу возле деревни Саньцзисян в уезде Пиншань (городской округ Шицзячжуан провинции Хэбэй, КНР). Колоссальный материал получен также из царского погребения, расположенного неподалёку. Оттуда происходят многочисленные предметы искусства. Артефакты дают представление о высоком уровне экономического развития царства ди. Для реконструкции же детальной экономической картины Чжуншань обнаружено недостаточно таких характеризующих вещей, как монеты, керамика, бронзовые изделия. Работ, анализирующих эти категории инвентаря из Чжуншань, мало.

Если рассматривать материал по хозяйству Чжуншань в комплексе, то выходит, что с начала периода Чжаньго (сер. V в. до н.э.) до его середины (сер. IV в. до н.э.) в ремесле, сельском хозяйстве и торговле царства, основанного народом ди, произошел стремительный скачок, сопровождавшийся положительным демографическим фоном. На раннем этапе Чжаньго существовало развитое скотоводство, что подтверждается характерными находками в погребениях. В захоронениях клана сяньной эпохи раннего Чжаньго обнаружено большое количество артефактов, характерных для кочевого быта. Например, в уезде Синтан провинции Хэбэй в погребении были найдены

тыквовидные сосуды ху с ручками, а также расписанные витым орнаментом сосуды ху с двумя кольцевидными ручками. Бронзовые изделия таких типов и их керамические подражания были удобны для транспортировки и переноски. Витой орнамент, исполненный в виде росписи или гравировки, имеет прямые аналогии в кочевом мире. К середине периода Чжаньго происходит демографический и экономический рывок на всей Центральной равнине, и кочевое хозяйство начинает на данной территории отмирать. В книге «Планы Сражающихся царств» в разделе «планы Чжуншань» пишется о ситуации среди пяти государств, случившейся в середине Чжаньго. Царство Ци проводило недружелюбную политику по отношению к царю Чжуншань, основываясь на том, что «наша страна может выставить 10000 колесниц, а Чжуншань может выставить 1000 колесниц, как же можно говорить о равенстве наших царств?» Поднимался вопрос: Чжуншань «не пара» Ци, так как, в частности, основано жунами и ди. Также внимание обращается на меньшую территорию Чжуншань. Очевидно, к тому моменту различия в способе хозяйствования и обычаях между Чжуншанем и государствами Центральной равнины были весьма заметны. В Чжуншань продолжали сохраняться обычаи, характерные для жунов и ди, что давало повод для высокомерия правителей Ци по отношению к соседу. «Варварский» элемент являлся важным фактором в распределении ролей и статусов государств, параллельно с территорией и воинским потенциалом.

С середины Чжаньго в царстве Чжуншань начинается подъём экономики, что фиксируется в т.ч. в погребальном инвентаре. Количество продовольствия закономерно возросло. Помимо развития агрикультуры, имели место охота и скотоводство. Постепенно земледелие становится краеугольным камнем хозяйства. Пока мы не можем говорить о том, что на раннем этапе скотоводство было основой экономики, однако масштабы изменений в середине периода всё равно были впечатляющими.

Ремесло в период от начала до середины Чжаньго активно развивалось организационно и технологически. Во время правления Чэнгуна (349–328 гг. до н.э.) ещё не существовало правительственного требования ставить клеймо с

именем мастера на изделия. Однако примерно к этому времени сложилась система, когда основными производителями ведало правительство, а за конкретными изготовителями осуществляли контроль надзиратели. Происходило разделение ремёсел, в том числе и официально, что было призвано улучшить качество изделий и их производство.

Присутствуют вещественные свидетельства активного развития торговли. На раннем этапе периода Чжаньго царство Чжуншань хотя и имело монеты в форме ножа, но их количество было очень невелико. К середине Чжаньго начинают проникать монеты из Чжао и Янь. Собственно, в Чжуншане начинается отливка монет «чэнбай» (основное время бытования – 380–296 гг. до н.э.). На городище Линшоу есть ряд местонахождений по несколько сотен монет. Как платёжное средство использовались имитации монет из Янь и Чжао. Очевидно, что товарно-денежные отношения с начала до середины Чжаньго очень развились. Экономика в Чжуншане в сравнении с другими удельными царствами была ничуть не хуже и развивалась вполне синхронно с соседями. В земледелии активно применялись железные орудия труда, технология обработки земли неуклонно развивалась. В целом в период Чжаньго на территории Китая происходит серьёзный прогресс в агрикультуре, исключением не стал и Чжуншань. Материалы археологических раскопок показывают: значительная часть найденных железных вещей – предметы сельскохозяйственного назначения. В Линшоу и царских погребениях с территории государства обнаружено 454 железных изделия, около ста из них связаны с земледелием. Сюда входят лопаты, мотыги, серпы и другой инвентарь. Среди находок с памятника Шицзячжуан сельскохозяйственные изделия составляют 67% от общего числа железных изделий [Цао Инчунь, 2011, с. 138]. Это показывает, что железо стало основным материалом изготовления орудий труда в царстве Чжуншань уже к IV в. до н.э. Распространение железа в период Чжаньго имело своим следствием распространение интенсивных методов сельского хозяйства. Развитие получила вспашка с помощью железной сохи, следы чего обнаружены на поселении Синьлэ (город уездного значения городского округа Шицзячжуан провинции Хэбэй) [Там

же, с. 139]. Примечательно, что царство Чжуншань отнюдь не было обделено водными ресурсами: территория имела плотную речную сеть. Письменные источники свидетельствуют о развитости ирригации и каналостроительства. К этому понуждали и природные процессы: обилие рек заставляло бороться с наводнениями. Судя по письменным данным, основным водным источником в Чжуншань была протекающая в границах государства река Хутохэ (река в совр. провинциях Шаньси и Хэбэй).

Если говорить о бронзовой металлургии, то в рамках археологии царства Чжуншань мы видим массу предметов, отлитых из бронзы, многие из которых богато украшены и покрыты инкрустацией. Найдено много литейных форм. Бронзовое литьё продолжало бытовать и, более того, развивалось в царстве Чжуншань. В погребениях Чжуншаня найден целый ряд изделий из бронзы с золотой и серебряной инкрустацией. Артефактов такого типа настолько много, что они заметны в рамках всекитайской археологии. Среди образов преобладают зооморфные: быки, олени, тигры и синкретические существа. Присутствуют сцены терзания. Позолоченные изделия встречаются в Чжуншане уже на раннем этапе Чжаньго. В Синьлэ (город уездного значения городского округа Шицзячжуан провинции Хэбэй) на памятнике Чжунтунцунь в погребении M1 обнаружена бляха в виде тигра, лицевая сторона которой покрыта позолотой. Также найдено 8 позолоченных пуговиц [Там же, с. 140]. В царских погребениях Чжуншаня есть позолоченные поясные крючки и позолоченные кинжалы.

Из этого можно сделать вывод: ещё до появления конфуцианства Китай имел достаточно эффективно работающую и привлекательную на евразийской арене систему управления, в том числе в сфере хозяйственного администрирования.

Процесс экономического развития зачастую сопровождался переходом от скотоводства к земледелию и ремеслу.

Память о некитайском происхождении царства Чжуншань достаточно долго жила у его соседей. «Родство с варварами» было поводом для упрёков в низком происхождении.

Если говорить об изучаемом нами наборе культур (янлан, маоцингоу, шацзин, таохунбала), то применение указанных выше параллелей здесь неодинаково.

«Культура» таохунбала по целому ряду параметров может быть отнесена к ранним сюнну, так что мы видим пример того, как из бесписьменной кочевой общности образуется огромная империя. Хотя таохунбала скорее группа памятников, чем археологическая культура в классическом понимании, судя по богатству памятников, у населения, оставившего могильники Алучайдэн и другие, имела место имущественная дифференциация, активно шло развитие экономики, имелись развитые эстетические представления. Все это, только на более высоком уровне, мы видим у хунну эпохи империи.

Культуры маоцингоу и янлан сложнее соотнести с каким-то конкретным государством кочевников. Так что интерпретация этих материалов очень тесно связана с параллелями из Синьцзяна и Южной Сибири. На взгляд автора, здесь уже существовало имущественное расслоение, производительные силы общества в рамках кочевого хозяйства было достаточно продуктивным, чтоб приносить в жертву значительное количество скота. Отсутствие хорошо изученных поселений усложняет точное определение уровня развития производственных отношений.

Культура шацзин, в отличие от янлана и маоцингоу, включает достаточно крупные городища, которые, впрочем, не всегда явно связаны с могильниками, на основании которых и выделена археологическая культура в её современном понимании. Так или иначе, наличие укреплений и городищ само по себе может означать, что появилась прослойка управленцев, которая знаменует образование ранней государственности. Для шацзина параллели с Южной Сибирью достаточно условны.

Уже в середине I тыс. до н.э. мы можем говорить о том, что феномен *нестабильных форм государственности кочевников*, когда одни и те же народы на различных территориях образовывали совершенно разные по форме и содержанию царства и империи, существовал. Ведь про другие племена общности

«ди» в более позднюю эпоху в таркатате, приписываемом Чжугэ Ляну, писалось: «Северные ди не живут оседло, они кочуют в поисках воды и трав, это способствует их набегам на юг. Ответные походы на север затруднены, ибо там горные хребты и пустыни, которые дают возможность для обороны. Для пропитания охотятся и пьют молоко, от холода их защищает кожаная одежда на меху, они стреляют в зверя на скаку, и этим добывают средства к существованию. Им никак не привить законы морали, победить их с помощью армии невозможно. Империя Хань не боролась с ними, на то есть три причины: ханьские солдаты являлись и воинами, и землепашцами, от этого становясь усталыми и робкими. Народы севера приходили для выпаса скота и охоты, они были оживленными и смелыми. Утомлённый не может соперничать с бодрым, робкий не в состоянии сравниться с отважным. Это первая причина отказа от боевых действий. Солдаты Хань были выносливы, могли проходить сотню ли в день, но северные народы использовали лошадей, что позволяло им преодолевать расстояние в несколько раз быстрее. Во время походов на север ханьской армии необходимо было нести с собой провизию и снаряжение, а кочевники на лошадях преследовали, так что способы перемещения был различными, нередко избирался неправильный путь для прохода войск и т.д. Это вторая причина отказа от боевых действий. Империя Хань опиралась в основном на пехоту, а северные народы – на конницу; в поле кавалерист быстрее пешего воина, и разница между их скоростью огромна. Это третья причина отказа от боевых действий. Учитывая вышеописанную ситуацию, перечислим советы по охране границ. На охрану рубежей должны быть отправлены лучшие воины и командиры, в это же время элитные войска должны быть готовы к защите. Необходимо создать обширную сеть складов с провизией, возвести систему сигнальных башен, чтобы узнавать о перемещениях врага. Когда внутренние территории врага опустеют, надо стягивать силы, чтоб, пользуясь отсутствием войск неприятеля, нанести удар. Таким образом можно одолеть врага малыми затратами, не начиная масштабной кампании расстроить планы противника» [Чжугэ Лян, 2008, с. 142]. Логическим продолжением и ярким примером существования текучих форм государственности кочевников стало



дробление Монгольской империи: хан Хубилай полностью копировал китайскую систему, а Хулагу – иранско-мусульманскую. Золотая Орда же так и осталась государством, основанным на ранних номадических принципах. Аналогично и некитайские племена степей Евразии отчасти интегрировались в китайскую политическую систему, отчасти оставались за её пределами.

### 3.3. Взаимосвязь археологических культур Северного Китая и проблема их этнической атрибуции

В отечественной археологии всё чаще ставится вопрос о сопоставлении археологических культур и этносов. Некоторые исследователи (напр., Н.Ф. Степанова) и вовсе предлагают переходить на этническую привязку памятников вместо культурной. Тут небезынтересно вспомнить: археологическая культура выделяется и характеризуется на основе археологических источников, а этнос – на письменных и эпиграфических. Регион Южной Сибири в эпоху раннего железа находился достаточно далеко от древних цивилизаций и их летописцев, так что привязка, например, всемирно известной пазырыкской культуры к народу юэчжи носит скорее гипотетический характер [Руденко, 1960, с. 339]. Точка зрения, согласно которой скифо-сибирский мир можно отождествить с народом «ди» и вовсе представляется спорной [Коновалов, 1996, с. 60–63].

В контексте проблемы весьма показателен пример истории наименования «ху». Начиная с периода Чуньцю (722–481 гг. до н.э.) и Чжаньго (481–221 гг. до н.э.), по мере того как разделённые государства Китая строили свои отношения, часть царств причисляли себя к «хуася» (истинно цивилизованным жителям Поднебесной, придерживающимся культуры Чжоу). Целью этого было, с одной стороны, занять место среди уделов Центральной равнины, с другой – противопоставить себя восточным, южным, северным и западным «варварам», обитавшим на рубежах Чжоу. До периода Чуньцю и отчасти в течение такового шло противопоставление хуася варварским народам, обобщённо именуемым

«мань, жуны, ди, и». После Чжаньго ситуация несколько изменилась. Усилилась интеграция периферийных этносов с китайцами. В то же время на севере Китая и в приграничных степных районах складывается общность скотоводов, наиболее угрожающих хуася. Эти племена вошли в историю как ху. В эпоху Западная Хань, после открытия Великого шёлкового пути народы Центральной и Западной Азии также китайцами-хуася именовались «ху». Экзоэтноним применялся и в отношении народов с запада, проживающих в период Чжоу на территории современной китайской провинции Ганьсу.

К настоящему времени на территории провинции Ганьсу (КНР) в результате археологических изысканий получен ряд изображений, трактуемых как изображения хусцев, на разного рода предметах.

1. *Изображение человеческой головы на бронзовой пике с крюком.* Найдено в захоронении раннего этапа эпохи Западная Чжоу в Байцаопо (деревня в уезде Линтай округа Пинлян провинции Ганьсу). Высота 25,5 см, ширина – 23 см. У человека высокий нос (не типичной для китайцев формы), на подбородке присутствует растительность, брови довольно густые (рисунок 73, 1).

2. *Антропоморфные погребальные статуэтки из свинца.* Обнаружены на территории Чжанцзячуань-Хуэйского автономного уезда в могильнике Сяньмацзяюань; погребение 3 (северо-западный сектор относительно погребальной камеры). Высота фигурок 7,3 см, размах рук – 5,8 см, толщина – 1,4 см. Руки «куколок» разведены, ноги в положении шага. На голове обозначена остроконечная шапка с несколько загнутым вперёд верхом. С двух сторон головного убора имеются специальные выступы для закрывания ушей. «Ушки» шапки сливаются с воротом левозападной верхней одежды с поясом. Обувь – сапоги (рисунок 73, 2).

3. *Голова антропоморфной погребальной статуэтки из свинца.* Обнаружена на территории Чжанцзячуань-Хуэйского автономного уезда в могильнике Сяньмацзяюань; погребение М3. Высота фрагмента скульптурки 2,9 см, толщина – 1,6 см. Головку увенчивает остроконечная шапка с выступами для прикрытия ушей (рисунок 73, 6).

4. *Антропоморфная погребальная статуэтка из бронзы (включает верхнюю часть туловища)*. Обнаружена на территории Чжанцзячуань-Хуэйского автономного уезда; могильник Мацзяюань, погребение М4. Высота 4 см, толщина 1,3 см. Голова в остроконечной шапке с защитными «ушками» с обеих сторон, сливающимися с воротом верхней левозападной одежды (рисунок 73, 3).

5. *Золотые личины*. В количестве 8 штук обнаружены на территории Чжанцзячуань-Хуэйского автономного уезда; могильник Мацзяюань, погребение М6. Изготовлены из достаточно тонкой золотой фольги. Нос, округлые глаза и рот лица выпуклые. Брови и усы подкрашены коричневой краской, на голове остроконечная шапка (рисунок 73, 7) [Ван Хуэй, 2013, с. 59–61].

6. *Костяная трубка*. Находится в коллекции Музея провинции Ганьсу. Поверхность трубки декорирована изображением человека и птицы. По краю изделия идёт треугольный узор. Человек стоит боком, на нём остроконечный головной убор. Одета фигура в длинную куртку и широкие шаровары, делающие ноги визуально толстыми; на талии пояс. В руках лук; поза человека, готовящегося к выстрелу (рисунок 74, 19).

При анализе характерных черт изображений хусцев на артефактах из провинции Ганьсу стоит отметить следующее:

- а) на бронзовой пике с крюком из Байцаопо представлен явно *европеоид*;
- б) две погребальные бронзовые фигурки из могильника Мацзяюань в *неглубоких* островерхих головных уборах, *верхний выступ которых направлен вперёд*;
- в) одна бронзовая статуэтка из того же могильника отличается достаточно *глубоким* головным убором;
- г) золотые личины из могильника Мацзяюань – с островерхими *неглубокими* головными уборами;
- д) человек, изображённый на костяной трубке из коллекции Музея провинции Ганьсу, в *высоком* головном уборе, несколько изогнутом в верхней части [Там же, с. 60].

Изображения людей, подобно обнаруженному на бронзовой пике с крюком из Байцаопо, а именно: с короткой бородой, округлыми глазами и высоким носом – весьма распространены на рельефах Персеполя. Судя по ним, мидийцы и персы были антропологически схожи с хусцами, погребёнными в Ганьсу (рисунок 74, 22). Важно отметить: в первом захоронении того же могильника близ деревни Байцаопо найдены *серповидный меч* (впрочем, скорее всего, вотивный) (рисунок 74, 23), *чекан* (рисунок 74, 22), *бронзовый нож*, характерной для раннескифского времени формы (рисунок 74, 24). Подобные предметы очень распространены на территории от Средней Азии до Северного Китая, по всему степному поясу Евразии. Аналогии есть и на Ближнем Востоке. Серповидный меч имеет достоверные параллели из памятников Новоассирийского царства (рисунок 74, 20). Время появления подобных мечей – примерно грань IV–III тыс. до н.э. на Ближнем Востоке (рисунок 74, 1) [Ван Хуэй, 2013, с. 62–64]. Серповидный меч имеет долгую историю использования в регионе. В Сирии, Ираке и Египте такого вида мечи были весьма популярны, потому это довольно частая археологическая находка в тех местах (рисунки 74, 2, 11; 73, 8) [Hamblin, 2006, с. 62]. *Бронзовые чеканы* появляются в границах Китая в поздний период эпохи Шан. В степях Евразии чеканы имели распространение у савроматов, саков, представителей саргатской культуры.

В Сирии на рельефе из Дэйр-эз-Зора изображены солдаты, держащие большой щит, предохраняющий их от лучников. На головах у воинов остроконечные шапки (рисунок 74, 3).

В ходе современных раскопок на городище Кюль-тепе (II тыс. до н.э.) в Турции найдена печать с изображением обожествляемого царя. Фигуру увенчивает остроконечный головной убор, подобный шапкам хусцев из Ганьсу. Из кипрского памятника археологии, датируемого XVII в. до н.э., происходят печати с изображениями в сирийской манере людей и крылатых антропоморфных фигур с островерхими шапками на головах [Ван Хуэй, 2013, с. 60–61] (рисунок 73, 18).

С конца X в. до н.э. Ассирия начала период непрерывных походов, войн и завоеваний. Результатом экспансионистской политики стало образование новой империи, включавшей всю Западную Азию и Северную Африку. В итоге оказались захваченными Египет и Месопотамия, очаги древних и великих культур. Для того чтобы показать доблесть своих войск, в столице империи Ниневии по приказу царей Ассирии изображались на рельефах и росписях охоты и пиры, военные сцены, где есть цари и воины в островерхих шапках. Во времена Ашурбанапала Второго (884–859 гг. до н.э.) была создана роспись (обнаружена на территории современного Нимруда), где мужчины в островерхих шапках пьют вино (рисунок 73, 9). Островерхие шапки венчают головы воинов, охотников и царей (рисунок 73, 16). Ко времени Тиглатпаласара III (744–727 гг. до н.э.) относятся батальные рельефы с воинами в остроконечных шапках. Примечательно, что у некоторых из них верх шапки загнут вперёд (рисунок 73, 13). При Саргоне II и Феглаффелласаре III выбивались изображения воинов в островерхих шапках, имеющих выступы для защиты ушей («с ушками») (рисунок 73, 10). Аналогии есть и в периоды правлений Сеннахериба (704–681 гг. до н.э.) (рисунок 73, 14) и Ашурбанипала (668–631 гг. до н.э.) (рисунок 73, 17).

Как видим, островерхий головной убор являлся стандартным атрибутом воина в новоассирийский период: на рельефах и росписях тому есть масса подтверждений. Можно выделить *два типа* головных уборов новоассирийского периода. *Первый* – остроконечный конусообразный, *второй* – островерхий с загнутым вперёд концом (могильник Мацзяюань, Ганьсу). До периода Саргона Второго не замечено головных уборов с выступами для закрывания ушей. Головной убор царя имел вид усечённого конуса, увенчанного шпилем. К периоду ассирийского владычества в Вавилоне относится и время Мардук-апла-иддина II (723–711 гг. до н.э.), когда власть империи дважды оказывалась свергнутой. Сейчас в Берлинском Государственном музее хранится колонна с фигурой самого Мардук-апла-иддина II, на голове которого явно виден остроконечный головной убор со свисающей от верхушки лентой (рисунок 73, 11). На образах последнего

царя Нововавилонского царства Набонида (556–539 гг. до н.э.) – тот же характерный островерхий головной убор (рисунок 73, 12).

Около 550 г. до н.э. царь Кир сверг династию в Мидии и создал империю Ахеменидов; в 539 г. до н.э. им был захвачен Вавилон, и Месопотамия была покорена. Дарий начал период территориальной экспансии Персидской империи, которая, достигнув предела, на востоке достигала Индии, на западе – Египта, северные её провинции были в Малой Азии, часть зависимых территорий также была в Юго-Восточной Европе. К материалам Персидской империи относится немало изображений людей в остроконечных шапках, в том числе на рельефах дворцов Персеполя. Примечательно: фигуры на рельефах очень похожи на находки из Ниневии. Часть запечатлённых – покорённые народы, подносящие дань. Фигуры в остроконечных шапках на ахеменидских произведениях искусства в основном не являются персами, чаще всего будучи саками. На Бехистунской надписи Дария (520–519 гг. до н.э.) в составе процессии последние персоны могут трактоваться как сакская знать, ибо имеют на головах остроконечные головные уборы. Кроме того, во дворце Дария во времена Артаксеркса I (359–338 гг. до н.э.) был выполнен рельеф, где представлен быт династии Ахеменидов; подносящие дары саки на нём снова в остроконечных шапках (рисунок 74, 4, 7) [Curtis, 2005, с. 79–80]. В коллекциях Британского музея тоже есть изображения батальных сцен (либо иллюстрирующих подношение дани), где присутствуют люди, интерпретируемые как саки, скотоводы, опять же в остроконечных шапках (рисунок 73, 19) [Там же, с. 228]. Коллекции того же музея хранят скульптурное изображение VII–V вв. до н.э. с территории Кавказа, вероятно, местного божества в остроконечном головном уборе (рисунок 74, 8).

В (IX)VIII в. до н.э. скифоидная культура стала распространяться из Монголии и Минусинской котловины в Туву, Алтай и Казахстан, на запад в район Сырдарьи, Амударьи и Аральского моря. Однако это не был односторонний процесс. На каждой территории формировался свой тип культуры, включавший особый погребальный обряд. Вещевой набор и искусство. Уже к середине VII в. до н.э. наблюдается мощное движение групп населения из Казахстана на Алтай,

Туву и опосредованно в Минусинскую котловину. В последнее время выявлено продвижение носителей тасмолинской культуры Центрального Казахстана в Синьцзян.

В музее Эрмитаж в Санкт-Петербурге хранятся материалы, происходящие из кургана Куль-Оба: скифские вещи с сильным влиянием греческих мотивов. На золотом сосуде второй половины IV в. до н.э. изображены воины в остроконечных шапках; на них куртки с узкими рукавами (левый запах) и штаны; присутствует пояс; на ногах – полусапоги. Всё это вполне вписывается в облик скифского воина. Верхушка головного убора загнута чуть вперёд, на нём имеются выступы, закрывающие уши (рисунок 74, 13) [Aruze, 2000, с. 208]. В настоящее время в коллекции того же музея содержатся находки из кургана Солоха. Это скифские вещи, отчасти выполненные в греческом стиле. Наиболее известен золотой гребень (530–490 гг. до н.э.), на котором изображены скифы с кинжалами в остроконечных головных уборах с наклонённым вперёд верхом; на них левозапахные куртки с узкими рукавами (рисунок 74, 14) [Там же, с. 223].

На территории нынешней Украины, к северу от Азовского моря в районе Бердянска, в скифском погребении рубежа V–IV вв. до н.э. найден остроконечный головной убор, обшитый треугольными золотыми украшениями; впоследствии он был реконструирован. Такие головные уборы могли быть как мужскими, так и женскими [Там же, с. 59].

Остроконечные головные уборы изначально приобрели популярность на территории Ближнего Востока в Ассирийской державе. По крайней мере, с VI в. до н.э. они распространяются среди скифов, саков и представителей ананьинской культуры на территории современной России. Около IV в. до н.э. остроконечные головные уборы попадают в степную зону Китая.

Китайский исследователь Син Итянь работой «Письменные, археологические и изобразительные материалы Китая и Евразии для изучения облика северных инородцев ху» [Син Итянь, 2011, с. 197–310] внёс существенный вклад в наше представление о хусцах. Примерно в период Западного Чжоу в северо-западной части Китая появляются «варвары ху» европеоидного типа (в том

числе с высокими носами), но характерных остроконечных головных уборов не обнаружено. После периода Сражающихся царств остроконечные головные уборы превратились в отличительную особенность племён северо-запада, пережив периоды Хань и Тан. На плоскогорьях Ганьсу в расположенном на террасе могильнике Дигэнпо найдены росписи с изображением хусцев в остроконечных головных уборах, несмотря на то, что сам могильник относится к периоду Вэй-Цзинь (220–420 гг. н.э.) (рисунок 74, 15). В могильнике Фоемяовань эпохи Тан (г. Дуньхуан в провинции Ганьсу) также воспроизведены хусцы в остроконечных шапках.

С периода Чуньцю маркирующей чертой «варваров» (жунов и ди), отличающей их от китайцев-хуася, стали растрёпанные волосы и левый запах одежды. Во время жизни Конфуция на рубеже Чуньцю и Чжаньго жуны и ди постепенно присоединялись к китайскому культурному миру; на западных по отношению к Китаю территориях их заменяют скотоводы и конники ху.

После Чжаньго характерными атрибутами в описаниях и изображениях китайцами-хуася представителей «некитайских» народов на территории Поднебесной и окрест неё аналогично становятся растрёпанные волосы, левый запах одежды, а также ряд иных деталей костюма, в значительной степени привнесённых через степной пояс из Западной Азии. В том числе – высокий остроконечный головной убор на долгое время становится отличительной особенностью «варваров», живших на рубежах китайского культурного пространства (главным образом, ху).

Иная ситуация с ранними номадами, жившими к северу от древнекитайских царств «Центральной равнины» в периоды Чуньцю (722–481 гг. до н.э.) и Чжаньго (480–221 гг. до н.э.). Из «Исторических записок» Сыма Цяня и ряда других летописных китайских источников мы можем почерпнуть целый ряд различных этнонимов, названий союзов племён и протогосударств. Представляется, что нередко эти номинации носили случайный характер, к тому же дошли до нас в китайской огласовке. В данном случае правильнее было бы говорить об экзоэтнонимах. Например, одна из известных общностей именуется «дунху». Ряд



исследователей воспринимают его как этноним. Но это слово возможно перевести с китайского языка и как «восточные варвары» – и тогда речь идёт только о конгломерате племён, близких между собой лишь географически. Можно воспринять «дунху» как «восточные ху», где «ху» есть название некоего союза племён или народа, а «восточные» – указание на определенную ветвь единой общности. Аналогичная ситуация с «линьху» («лесные ху», «лесные варвары»). Распространенные экзоэтнонимы «жун» и «ди» бытуют у китайских летописцев по крайней мере до периода Троецарствия (хотя датировка трактата, приписываемого Чжугэ Ляну очень спорна, он даже по легендарной удрежняющей версии был создан не ранее III в н.э.) [Чжугэ Лян, 2008, с. 142]. Разумеется, со времени первых свидетельств об этих народах население степей успело поменяться несколько раз, хотя бы в рамках образования и падения державы сюнну. Но китайцы продолжали использовать старые наименования. Думается, древние авторы просто не ставили перед собой «этнографических» задач. Хозяйственный, общественный, а во многом и культурный облик номадов I тыс. до н.э. был в большой степени однороден [Давыдова, 2008, с. 39–47]. Следовательно, долго жили и названия.

В рамках сопоставления и соотнесения реалий «археологическая культура – этнос» представляют интерес исследования и выводы китайских коллег об этнической принадлежности носителей культур янлан и маоцингоу. Во взглядах на этническую принадлежность носителей культуры маоцингоу исследователи из КНР относительно единодушны. Видный китайский археолог Тянь Гуанцзинь писал о том, что первый этап бытования культуры соотносится с наследием народа «ди», а второй, третий и четвертый тяготеет к племенам «лоуфань». В разделе «Жизнеописания сюнну» «Исторических записок» Сыма Цяня сообщается, что к северу от Цзинь живут линьху. К северу от Янь живут шаньжуны и дунху; они живут разрозненно, над ними множество вождей; так что даже собираясь в большую орду, надолго объединиться они не способны [Сыма Цянь, 2002. с. 323–326]. «К северу от Цзинь» – это район к югу от гор Маньхань, подножия гор Тайхан. Как раз здесь и распространялся ареал культуры

маоцингоу. От Иньшаньских гор на юге до Ордоса бытовала культура таохунбала. В «Исторических записках» (раздел «Жизнеописания сановников Чжао») говорится: на 20-м правления Улин-вана из Чжао (306 г. до н.э.) «варвары ху были выбиты до самого Юйчжуна, правитель лесных ху преподнёс коня». Юйчжун расположен на Ордосском плоскогорье; стало быть, именно там и жили лесные ху. Соответственно, в горах Маньшань жили лоуфани [У Энь, 2007, с. 318].

Сложной, малоизученной, вызывающей много вопросов остаётся тема перемещений носителей культуры маоцингоу. По многим поводам в русле проблемы можно лишь строить догадки. Согласно приводимым в работе У Эня исследованиям, умершие из широтных и меридиональных погребений отличаются по антропологическим признакам, четко выделяются восточноазиатский тип, близкий к современному населению Северного Китая, и североазиатский тип. Также отличаются черепа сюнну из Забайкалья и сюнну из провинции Цинхай. По мнению ряда китайских антропологов, черепа двух типов могил из Иньнюгоу похожи на подобные из Маоцингоу. Смешаны североазиатские и восточноазиатские черты, с преобладанием последних. А вот погребённые из могильника Госяньяоцзы имеют ряд особенностей и в целом антропологически относятся к североазиатскому типу. Напрашивается вывод: жившие у подножия гор Маньшань на севере создатели могильника Госяньяоцзы относились к северным азиатам; жившие же к югу от гор Маньшань создатели могильников Маоцингоу и Иньнюгоу по большей части являлись восточными азиатами. Хэ Цзянин при раскопках на Иньнюгоу в 1997 г. обнаружил, что (при отличающихся погребальных обрядах и инвентаре) черепа и из меридиональных, и из широтных могил имеют явные восточноазиатские черты. У погребённых по оси восток-запад заметны и северные черты [У Энь, 2007, с. 319]. Более детально вопрос не изучался.

На данный момент проблема этнической принадлежности носителей культуры маоцингоу остаётся далёкой от разрешения. Имеются явные антропологические и обрядовые расхождения в рамках одной культуры. К сожалению, пока севернее гор Маньшань исследован информативный, но только

один могильник – Госяньязцы. Он дал представительный материал исследователям, однако отобразить всю картину северной части ареала культуры один могильник, естественно, не может. Изучение Госяньязцы позволяет сделать вывод об относительной обособленности северной части ареала культуры маоцингоу. Странно то, что могильник Госяньязцы не дал пока ни предметов вооружения, ни предметов упряжи. Да и жертвенные лошади замечены только в одном месте. Группа же могильников к югу от Маньшань отражает связи в восточном направлении: не только с культурой юйхуанмяо, но и с куда более удалёнными на северо-восток общностями. Например, в провинции Хэйлуцзян, на юго-западе уезда Тайлай есть могильники Чжаньдоу и Чжуаньчан. Найдено много изделий из бронзы, в том числе игольники, трубчатые украшения, бляшки в виде соединённых бусин, украшения-колокольчики, бляхи с изображением тигра, крючки поясные, трёхлопастные и трёхгранные наконечники. Материал очень похож на тот, что обнаружен в погребениях культуры маоцингоу. Хронологически памятники тоже почти синхронны (V–III вв. до н.э.). По антропологическим данным, на двух могильниках часть умерших представляют собой смешение восточных и северных монголоидов, а часть являются восточными монголоидами в более или менее чистом виде. И, в то же время, есть явное антропологическое сходство с людьми маоцингоу [У Энь, 2007, с. 318]. Конечно, мы не берёмся утверждать, что население маоцингоу в полном составе мигрировало на северо-восток, но очевидно, что основная часть носителей маоцингоу имела широчайшие связи с населением восточных территорий. Вероятно, к концу периода Чжаньго государства Центральной равнины всё чаще стали проникать на север, коренное население интегрировалось в общество китайских царств. Другая часть населения культуры маоцингоу, жившая к северу от Маньшань, оставившая могильник Госяньязцы, очевидно, растворилась в обществе сюнну. Эта гипотеза представляется реалистичной, хотя ей пока не хватает археологических подтверждений.

Анализ археологических материалов позволяет констатировать, что культура маоцингоу тесно связана с более ранней культурой юйхуанмяо (VII–

VI вв. до н.э.), располагавшейся в 250–300 км восточнее (рисунки 1; 4–7; 44, 1). Сходство их не вызывает сомнений (рисунок 71). Умершие погребались одинаково в широтный ямах, по одному в положении вытянуто, головами на восток. Прослеживается традиция забоя жертвенных животных: лошадей, крупного рогатого скота, овец, коз, реже – свиней и собак. Следы животноводства очень явны; можно говорить о номадизме большей части населения. Есть и свидетельства занятости части населения земледелием, они могли вести полукочевой образ жизни. Особенно сильны черты оседлости в юйхуанмяо. Присутствует как керамика с сильным включением песка, так и полностью глиняная. Есть сосуды ручной лепки и сделанные на гончарном круге. Значительное сходство прослеживается как в форме сосудов (рисунок 71), так и в орнаментации (рисунки 70; 76), в частности, имеется характерный орнамент в виде двух параллельных горизонтальных полос по плечу сосуда, между которыми появляются насечки, зигзаг, а потом и волнистая линия. Найдены кольцевидные пряжки, украшения в виде колокольчиков, бляшки в виде «соединённых жемчужин», игольники и прочее (рисунок 71). В поздних погребениях юйхуанмяо, например, в могильнике Бэйсиньбао М1, найден бронзовый кинжал с двойными головками хищных птиц, что напрямую соотносится с кинжалами «антенного типа» из Маоцингоу. Из М22 могильника Юйхуанмяо и М4 могильника Ганцзыбао происходят кинжалы, навершия которых вполне можно отнести к типу кинжалов «измененного антенного типа». Прямые аналогии мы видим в Маоцингоу М60. В Маоцингоу М55 обнаружен кинжал с кольцевидным навершием. Точно такие же были в Ганцзыбао М15. При раскопках возле города Чжанцзякоу найдены кинжалы, имеющие характерную форму и орнамент на рукояти в виде треугольников [У Энь, 2007, с. 317]. Прямые аналогии можно без труда обнаружить в уезде Синхэ на памятнике Гоулитоу. Уезд Синхэ прилегает к провинции Хэбэй, связан с районом Чжанцзякоу. Интенсивность культурных контактов, таким образом, не подлежит сомнению.

Близость культур юйхуанмяо и маоцингоу прослеживается и в искусстве. Очень похожи пряжки, украшения в виде колокольчиков, бляшки в виде

«соединенных жемчужин», игольники, украшения в виде двойных птичьих голов, сцены терзания в качестве значимого мотива в искусстве и др. Вместе с тем наблюдаются и различия, которые были обусловлены, как хронологическими изменениями, так и в присутствии черт культур шацзин и янлан. Принявших активное участие в формировании культуры маоцингоу. Поэтому имеются определённые расхождения в жертвоприношениях животных, форме и устройстве могил, погребальном обряде, хозяйстве, изделиях из керамики и металлов, в искусстве.

Изучение культуры янлан в КНР начато сравнительно недавно, в России пока нет обобщающих публикаций. Есть мнение, что материалы культуры янлан схожи с материалами могильника Фуфэнлюоцзя из окрестностей Луншаня в провинции Шэньси. Могильник этот традиционно связывается с цзянжунами, бывшими долгое время вассалами Цзинь в эпоху Чуньцю. Большая часть погребений цзянжунов имеет подбой, усопший лежит на спине вытянуто головой на восток. Найденные бронзовые игольники и украшения в форме колокольчика почти одинаковы с находками из памятников культуры янлан. Погребения цзянжунов датируются более ранним периодом, чем Янлан, но явная связь их не может быть проигнорирована. В то же время нельзя забыть о возможных связях с культурой каяо. Действительно, культура каяо является куда более неоднородной по своей сути, но расположенные в бассейне реки Хуаншуй могильники культуры каяо также имеют следы обильных жертвоприношений лошадей, овец, собак и крупного рогатого скота. Среди инвентаря найдены топоры с проушинами, копья, ножи, колоколообразные украшения, изображения птиц, украшения головного убора с дерущимися волками и собаками. Всё это очень близко материалам культуры янлан. Есть мнение, что культура янлан могла быть тесно связана с «Восемью государствами западных жунов» эпохи Чуньцю. Некоторые специалисты считают, что связи культуры янлан следует искать среди цюяньжунов. Часть учёных, изучив письменные источники по «Восьми государствам западных жунов» и примерно локализовав их, полагают, что царства западных жунов располагались в Гуюане (племена учжи) и Циньяне

(племена ицуй) [У Энь, 2004, с. 542–547]. Хотя вышеперечисленные мнения различны, опираясь на «Исторические записки» и «Историю династии Хань», можно сказать, что носители культуры янлан сильно отличались как от предков сюнну, так и от общности дунху.

Культура янлан соседствует с расположенными в центральной и южной частях Внутренней Монголии ранее упомянутыми культурами маоцингоу и таохунбала. С этими общностями имеются как сходства, так и существенные расхождения. Различия по большей части лежат в сфере погребального обряда и строения могилы. Разнообразные подбойи являются отличительной чертой погребений в Ганьсу и Цинхае с раннего периода. С эпохи неолита до бронзового века погребения баньшаньского типа, мачанского типа и культуры хошаогоу, а также культур циззя и каяо нередко оснащались подбойями. Поэтому очевидно, что погребальный обряд янлан имел глубокую традицию в регионе. Можно говорить о преемственности и тесных связях между сменяющимися друг друга культурами северо-запада. Одним из ярких погребальных отличий памятников янлан от синхронных маоцингоу и таохунбала является то, что ноги усопшего на дне ямы располагаются выше головы, а сам он как бы «смещён» относительно жертвенных животных в подбойи. Биметаллические кинжалы, поясная фурнитура, оформленная в зверином стиле, головные украшения лошади в форме листка или башмачка, бронзовые зеркала и изделия из кости с резьбой несут индивидуальные черты. С другой стороны, изображения птиц, в том числе сдвоенных птичьих головок, головок зверей, кольцевидные пряжки, кинжалы, чеканы, удила и псалии очень напоминают аналогичные категории инвентаря маоцингоу и таохунбала. Фигурки лежащих копытных широко представлены как в таохунбала, так и в янлан. Логично предположить наличие тесных и постоянных связей носителей культуры янлан и культур таохунбала и маоцингоу. Поселений, соотносимых с культурой янлан, пока не выявлено. Нет и материальных свидетельств земледелия из погребений. Погребальный инвентарь, как и сам погребальный обряд, свидетельствуют о полукочевом скотоводстве на то время. Для сложения кочевого хозяйства требовался ряд факторов. Одним из важнейших является

постепенная смена климата с тёплого и влажного на сухой и холодный примерно в середине I тыс. до н.э. [Тэн Минью, 2010, с. 242–243]. Естественно, что в результате таких сдвигов земледелие не могло оставаться основным видом хозяйственной деятельности. Постепенно общество всё более приближалось к номадизму, минуя стадию полукочевников-полуземледельцев. Это прямо противоположно процессу, происходящему в юйхуанмяо, где население постепенно оседало [Ян Цзяньхуа, 2004, с. 124–127]. Сложение мощной земледельческой цивилизации в бассейне Хуанхэ также способствовало скотоводческой специализации населения северо-запада из-за возможности товарного обмена. Найденные в памятниках культуры янлан биметаллические кинжалы, изображения драконов и детали повозок нередко несут следы явного влияния со стороны государств Центральной равнины. Очевидно, что торговые и политические связи носителей культуры янлан с древнекитайскими царствами имели место и постоянно развивались.

Можно констатировать: культура таохунбала по ряду признаков тяготеет к западной культуре янлан; маоцингоу – к культуре юйхуанмяо на востоке. Стоит отметить особенность черт хозяйства юйхуанмяо. Погребальный обряд янлан и маоцингоу суть вариации одного ритуала.

Упомянутая выше культура юйхуанмяо, хотя и вынесена за рамки нашего исследования, очень интересна в связи с этническими привязками. В том числе это пример относительно непротиворечивого положительного решения вопроса: к кому приписывали носителей культуры жители Центральной равнины в VI–II вв. до н.э. Главная причина – северо-восточные территории получили большее отражение в письменных китайских источниках, чем ареалы янлан и маоцингоу. Сама культура получила своё название по могильнику Юйхуанмяо в уезде Яньцин города Пекин. Китайские исследователи относят к ней более 30 могильников и несколько поселений, выявленных в гористой местности к северу от г. Пекин, на значительной по размерам площади – 400 км с запада на восток и 200 км с юга на север. Представительные материалы получены на 14 могильниках, но значительные раскопки производились только на девяти:

Хушихапаотайшань (35 погребений), Панцзябаобаймяо (108 погребений), Ганьцзыбао (21 погребение), Сяобайян (48 погребений), Лишугоумэнь (56 погребений), Лунцинсябее (12 погребений) [У Энь, 2007; и др.], а также на расположенных неподалёку друг от друга в горах Цзюньдушань могильниках Юйхуанмяо (400 погребений), Хулугоу (150 погребений) и Силянгуан (41 погребение). Материалы трёх последних памятников опубликованы в шести томах, что позволяет составить о них целостное представление [Пекинский городской институт культурного наследия, 2007; 2010]. Самые крупные (элитные) могилы имели в верхней части характерную трапециевидную форму и достигали в длину 3,5 м, а в глубину – 2,5–3 м. В верхней или средней частях могил иногда устраивались уступы для перекрытия. На дне могил обычно фиксировалось обложенное деревом узкое прямоугольное в плане углубление шириной до 50–60 см, где укладывался один умерший в положении на спине, вытянуто, головой на восток. В головах, вплотную к черепу, ставился крупный керамический (в элитных погребениях – бронзовый) сосуд. Остальной инвентарь располагался также рядом с погребённым. В верхней части могилы над головой усопшего часто находились обращённые к востоку черепа и кости ног лошадей, а также черепа крупнорогатого скота, овец и собак. Ориентация умерших в юйхуанмяо постепенно менялась с ВЮВ на ВСВ. Интересно, что на вышеупомянутых могильниках Хулугоу и Силянгуан умершие укладывались на северо-восток, а в более поздних могилах - даже в северный сектор [Пекинский городской институт культурного наследия, 2010. рисунки 2, 268]. По-видимому, в культуре юйхуанмяо изменение ориентации умершего с восточной на северную является хронологическим признаком, как это зафиксировано и в Синьцзяне на крупном могильнике Чаухугоу-4 [Шульга П.И., 2010а, рисунки 3, 5].

В оформлении части бронзовых и керамических изделий в юйхуанмяо прослеживается влияние соседствовавших китайских земледельческих культур [Пекинский городской институт культурного наследия, 2010, с. 567]. Много общего с ними и в погребальном обряде (грунтовые могильники, одиночные захоронения, вытянутое положение умерших, северо-восточная или восточная



ориентация, подхоронения черепов животных и др.), однако эти черты были характерны и для ряда других культур Северного Китая, начиная с эпохи бронзы.

Культура юйхуанмяо имеет сходство с соседствовавшей культурой «верхнего слоя Сяцзядянь», соотносимой с дунху (располагалась к северо-востоку), которая также относится китайскими исследователями к основным кочевым скотоводческим культурам VIII–II вв. до н.э. степного пояса Северного Китая. «Носители этих культур северного Китая являлись древними племенами наездников, поэтому с точки зрения расовой принадлежности и традиционных представлений несложно выделить некоторые общие черты: монголоидность всех трёх племён; выбор территории для устройства могильников близ рек на солнечных склонах холмов; жертвенные церемонии; бронзовая утварь больших размеров, характерная для Средней Хуанхэ.» [Пекинский городской институт культурного наследия, 2010, с. 568]. Соглашаясь с вышесказанным, отметим, что данные культуры не были синхронными и формировались последовательно. Культура «верхнего слоя Сяцзядянь» наиболее ранняя и едва ли существовала позже первой половины VII в. до н.э. Памятники типа юйхуанмяо в основном относятся к VI в. до н.э., а культура ордосских бронз – к концу VI–III вв. до н.э. Следует добавить, что женские захоронения в юйхуанмяо имеют полные аналогии в дворцовых памятниках Забайкалья, датируемых в рамках VII – первой половины VI вв. до н.э. [Шульга П.И., 2010б]. Несмотря на близость расположенным рядом культурам, могильники типа Юйхуанмяо справедливо относятся китайскими исследователями к особой археологической культуре, обычно датируемой периодом Чуньцю (VIII–VI вв. до н.э.).

Китайские специалисты склонны связывать культуру юйхуанмяо с племенами горных жунов («шаньжунов»), обитавших у северных окраин древнекитайского царства Янь. В пользу этого приводят ряд свидетельств из китайских письменных источников [Пекинский городской институт культурного наследия, 2010, с. 565–566]. Основу Янь составляло земледельческое население северной части Северо-Китайской равнины. Природно-климатические условия гор и равнины в значительной мере определяли и сохраняли традиционные типы

хозяйства: на равнине жили земледельцы, а в горах – скотоводы и охотники. Заметим, что в могильниках культуры юйхуанмяо пока не найдено каких-либо надписей, способных пролить свет на этническую принадлежность населения, оставившего некрополи. Согласно традиционным представлениям историков и соответствующим картам, занимаемая культурой юйхуанмяо территория находилась в границах государства Янь уже в первой половине периода Чуньцю (VIII–VII вв. до н.э.). Однако археологических свидетельств тому нет. Отдавая должное работе китайских исследователей, обратим внимание на проблемность идентификации археологических культур с этническими образованиями. Критерии их выделения различны, а потому в рамках одной культуры может быть несколько этносов, и наоборот – в рамках одного этноса может быть несколько археологических культур, выделенных на основании особенностей погребальных и поселенческих комплексов. Согласно вышеуказанным историческим сведениям, горные жуны представляли собой жившие к северу от Янь скотоводческие племена, временами объединявшиеся между собой для нападения (возможно, и защиты) на довольно богатые земледельческие государства. По большей части «жунами» древние летописцы называли грозные орды внезапно нападавших кочевников, образ жизни и этнические различия которых они представляли лишь в общих чертах. В этом случае можно говорить о собирательном значении этого названия. Но факт существования населения культуры юйхуанмяо в рамках царства Янь, рядом с его столицей на протяжении 100–150 лет, однозначно указывает, что в северных царствах Китая кочевников знали довольно хорошо, и под названиями типа «жуны», «сюнну» часто могли пониматься конкретные племенные объединения.

Около 800 г. кочевники (в том числе «жуны») неоднократно нападают на Западное Чжоу. В начале VII в. до н.э. (около 679 г. до н.э.) зафиксировано нашествие жунов на Янь, которое, как считалось, «послужило причиной упадка Янь». Примерно через 15 лет (в 664 г. до н.э.) происходит новое нашествие жунов, остановить которое Янь смогло только с помощью царства Ци. Как видим, массивное давление кочевников на северные границы китайских государств

приходится на конец IX – первую половину VII в. до н.э. Согласно расширенной датировке, ранние памятники культуры юйхуанмяо появляются с 900–850 гг. до н.э. [Пекинский городской институт культурного наследия, 2010, с. 569; и др.]. Это вполне соотносится со сведениями о времени действий жунов на этой территории. Однако, по нашим данным и мнению некоторых исследователей [Кан Ин Ук, 2011, с. 92], достоверно относящиеся к культуре юйхуанмяо могильники начинают формироваться не ранее конца VII вв. до н.э. Относимый к ранним памятникам эталонный могильник Юйхуанмяо достаточно уверенно датируется в рамках VI в. до н.э. (около 600–500 гг. до н.э.). Таким образом, племена, оставившие культуру юйхуанмяо, начинают погребать своих умерших примерно через 50 лет после ставших известными крупными вторжениях горных жунов. Столица царства Янь располагалась в г. Цзи на месте современного Пекина, всего лишь в 70–80 км от г. Яньзин, у которого сосредоточено большое количество могильников, включая крупнейший – Юйхуанмяо. Сама же граница ареала культуры проходит примерно в 40 км от Пекина. Очевидно, что в VI в. до н.э. царство Янь находилось в мирных отношениях с горными племенами. В противном случае из-за постоянных военных столкновений кочевники не могли бы погребать своих умерших на могильнике Юйхуанмяо в течение 100–150 лет. Непотревоженность даже самых богатых захоронений в Юйхуанмяо однозначно указывает, что с конца VII в. до н.э. данная территория не захватывалась иноплеменниками, поскольку в обычаях кочевников того времени было осквернение и ограбление могил предков побеждённых врагов. Можно предположить, что горные племена находились в какой-то форме необременительной зависимости от Янь, поставляя земледельцам скот в обмен на зерно и другие товары. Соответственно, найденные в погребениях их знати бронзовые (в том числе ритуальные) сосуды были получены в результате обмена, а не грабительских нападений на храмы. В начале V в. до н.э. количество захоронений на могильниках культуры юйхуанмяо резко сокращается. Существенно меняется погребальный обряд и керамика, в жертвенниках

появляются кости свиньи, что рассматривается как показатель оседания кочевников, восприятия ими культуры соседних земледельцев.

Итак, культура юйхуанмяо, по-видимому, сформировалась племенами горных жунов, прекративших набеги и уже с конца VII в. до н.э. мирно занимавшихся скотоводством и охотой в рамках горной области царства Янь. Вместе с тем, эта заселённая сильными племенами буферная зона защищала земледельцев Янь от внезапных вторжений других кочевников. В период Чжаньго территория культуры юйхуанмяо на 250–300 км к северу от Пекина была охвачена укреплённой стеной, что, видимо, также указывает на её принадлежность царству Янь и в более раннее время.

Исходя из интерпретации археологических источников, мы можем проследить, сколь обширными были связи различных кочевых общностей Южной Сибири и Северного Китая меж собой, степень влияния на них Центральной равнины. Разумеется, за различиями в погребальном обряде стояло и разделение на племена, этносы, протогосударства и т.д. В силу вышеперечисленных причин, соотнесение археологических культур с «этнонимами» летописей должно производиться весьма осторожно. Нам неизвестна форма и степень развития самоидентификации «северных варваров». Ввиду этого попытки рисовать карты с ареалами той или иной общности, а затем сопоставлять с археологическими культурами, чтобы в конце отождествить те или иные памятники с «дунху» или «горными жунами», на наш взгляд, являются дискуссионными. В то же время, работа только в рамках археологических источников без привлечения летописей была бы искусственным сужением материала.

#### 3.4. Искусство как источник изучения материальной и духовной культуры населения Северного Китая V – нач. II вв. до н.э.

Практически во всех скотоводческих культурах скифского облика, распространённых в VIII–II вв. до н.э. в степях Евразии от Дуная и до Китая, широко бытовали изображения фантастических и обожествляемых существ,

тракуемых исследователями как «символ воинской доблести», «божество», «дух загробного мира». Специфичность этих образов, имеющих прямые аналогии в культурах земледельческих государств Передней и Средней Азии, Греции и Китая, всегда привлекала археологов, историков и искусствоведов. Только в России вопрос о скифо-сибирском зверином стиле затрагивается уже в тысячах публикаций. Предметы искусства одной только пазырыкской культуры VI–III вв. до н.э. подробно рассматривались в работах С.И. Руденко, М.П. Грязнова, Л.Л. Барковой, В.Д. Кубарева, Н.В. Полосьмак, Л.С. Марсадолова, Д.В. Черемисина и многих других исследователей. Анализу звериных образов Западного края и Ордоса посвящены, например, труды Э. Банкер [Bunker, 1997], А.А. Ковалева [1999] и Хань Цзянье [2007, 2008]. Тем не менее общепринятой классификации этих существ не сложилось, сохраняется несходство мнений в вопросах терминологии, нет единого взгляда на семантику образов, вопрос о сложении скифо-сибирского искусства и его эволюции также далёк от разрешения.

Современная археология предлагает использовать язык звериных образов как дополнительный хронологический маркёр и признак межкультурных взаимодействий. Этот аспект актуален для изучения археологии Северного Китая. Хотя исследователи из КНР традиционно широко используют для датировки керамические и бронзовые сосуды, не выработаны непротиворечивые схемы эволюции наконечников стрел, конской упряжи и поясной фурнитуры – основных хронологических позиций для раннего железного века. Работа в этом направлении активно ведётся [Шао Хуэйцю, 2005, с. 96–114; Цзин Чжунвэй, 2013, с. 297–324], в то же время недооценивается возможность определения времени сооружения археологических памятников по предметам искусства. В связи с этим представляется своевременным через контекст эволюции и трансформаций основных образов звериного стиля раннего железного века (тигр, орёл, олень, гриф (грифон) говорить об изобразительной специфике Северного Китая V–III вв. до н.э., а также об этнокультурных взаимодействиях ранних кочевников этого

региона и о месте населения Северного Китая среди других культур скифо-сибирского мира.

В мифоэпических представлениях (прежде всего – в ареале от Средней Азии на северо-западе до Китая и Индокитая на юго-востоке) тигр выступает как царь зверей и хозяин леса. В Китае тигр почитался не только как царь зверей, но и как борец с демонами болезней. Великие мудрецы-чародеи устрашители демонов нередко изображаются восседающими на тиграх.

У многих народов выработан целый этикет общения с тигром (нивхи, малайцы, суматранцы, бенгальцы). Тигр у представителей многих культур связан с первопредком. Вероятно, следы трансформировавшихся тотемических представлений можно видеть в соотнесении белого тигра с западом и осенью, а также в представлениях о звездном дворце Байху [Бидерманн 1996, с. 267]. Стоит отметить, что в раннем железном веке ареал обитания тигра был существенно шире, нежели теперь. Последний тигр на Алтае был убит в XIX в., а туранские тигры в нижнем течении Амударьи были уничтожены только в середине XX в.

Некоторые исследователи (например, Е.В. Переводчикова) считают необоснованным разделение изображений «кошачьего хищника» на видовые группы (лев, пантера, барс, тигр), так как сами изготовители предметов не подразумевали этого [Переводчикова, 1994, с. 42–44]. Во многом с этим можно согласиться. При анализе будем оперировать лишь теми изображениями, что более или менее несут характерные признаки «тигра»: окрас шкуры, пропорции тела и т.д. (рисунки 33; 41; 42; 67).

На территории Синьцзяна находки изображений тигров, главным образом – на деревянных ведрах, происходят из раннескифского могильника Янхай-2 [Лю Сюэтан, 2009, с. 318; Шульга, 2010а, рисунки 41; 46]. В Северном Китае сложно выделить подобный единый центр. Достаточно реалистичные изображения тигров можно встретить в захоронении Чэньянчуаньцунь культуры янлан, а также в культуре таохунбала (погребение М2 могильника Сигоупань), захоронениях Няньфанцюй, Шихуэйгоу, Алучайдэн [Хань Цзянье, 2008, с. 314–315]. В рамках культуры таохунбала изображения тигров в основном представлены сценами

терзания. Подобная тенденция прослеживается и в находках Янлана (рисунки 33; 41; 42). Примечательно, что эти изображения очень похожи на артефакты из Минусинской котловины [Богданов, 2006, с. 158]. Аналогии можно обнаружить практически по всему скифо-сибирскому миру, но подобные, в основном, характерны для Саяно-Алтая (рисунок 77). Встречаются и образы тигра без жертвы. Д.В. Черемисин, исследовавший семантику изображений хищников, небезосновательно предположил, что данные композиции имели своей целью уподобление усопшего тигру [Черемисин, 2008, с. 53–56].

В скифской изобразительной традиции тигр, как и ряд других зверей, имеет важную особенность. В раннескифское время синкретических образов в зверином стиле единицы [Шульга Д.П., 2011, с. 132–134]. Появляются они не ранее VII в. до н.э. Но если образ несинкретичного орла полностью исчезает из искусства, то тигры (без смешения с каким-либо другим животным) с колоды из Башадарского кургана сосуществуют с туэктинским «рогатым тигром» (ок. 450 г. до н.э.). Хотя это мифическое животное не представлено широко в Северном Китае, именно в нём наиболее ярко видна синкретичность не только образов оленя и тигра, но и более глубинное смешение животного с растением. Из-за своих ветвистых, древоподобных, периодически обновляющихся рогов, символизировавших омоложение жизни, новорожденность и ход времени, рогатый тигр может быть сопоставлен с копытными грифонами, вероятно, копирует и часть их семантики. Один образ, который мы можем назвать если не «рогатым тигром», то «рогатым кошачьим», присутствует в культуре таохунбала [Хань Цзянье, 2008, с. 316].

### *Грифон и орёл*

К настоящему времени не только для наиболее изученных алтайских, но и распространившихся на большой территории скифских «грифонов» единой классификации и системы понятий не сложилось. Предлагаемая схема разграничения различных видов «грифонов» – ещё один шаг в этом направлении. При этом автор исходил из уже имеющихся схем и терминов. Изменение заключается в выделении одного, как выясняется, значимого элемента изображений – звериного уха, указывающего хронологические и этнокультурные

изменения в скифской среде. Из всех имеющихся изображений «грифонов» в Северном Китае можно выделить группы.

1. Орлы без уха, гребня и хохолка, вышедшие из раннескифского времени. Они представлены головками или полными изображениями хищной птицы.
2. Мифический орёл – головка или полное изображение хищной птицы с ухом, но без хохолка и гребня.
3. Орлы-грифоны с телом хищной птицы имеют ухо, хохолок и, как правило, гребень.
4. Грифоньи головки – головки хищной птицы с гребнем, хохолком и ухом. Их стоит выделить в отдельную категорию, поскольку древний мастер мог предполагать как тело орла, так и льва.
5. Различные синкретичные варианты на базе головки грифона (грифо-слоны, грифо-волки и др.).
6. Копытные грифоны.
7. Грифоны орлиные и львиные с головами орла или льва.

Стоит отметить, что после вытеснения образа орла синкретичные существа разных видов могли сосуществовать. Примером тому служит находка в кургане М012 могильника Дунхэйгоу в Синьцзяне изображений рогатых грифонов и мифических орлов, относящихся, казалось бы, к разным этапам смешения образов зверя и хищной птицы.

По устоявшемуся мнению, в образе скифского грифа (грифона) слились образы двух почитаемых с древности животных: царя птиц – орла и царя зверей – льва. Некоторые исследователи считают, что в этом образе отразились представления ещё об одном широко известном животном: грифе-падальщике [Кубарев, 1991].

Очевидно, что образ грифа (грифона) сложился в результате слияния представлений обо всех вышеуказанных животных. Можно отметить, что в сложившихся образах пяти животных (орёл, гриф, лев, леопард, тигр) есть много общих черт. Некоторые из них характерны, в свою очередь, для грифона.

1. Все они являются ездовыми животными богов и героев.



2. Все, за исключением грифа, наделяются высшими человеческими качествами, а такие, как лев и леопард, даже удостоены сравнения с Иисусом Христом. С глубокой древности орёл и лев являлись символами силы, отваги, быстроты и натиска. Именно так они трактуются в геральдике.

3. Отчасти по этой причине носить шкуру указанных кошачьих и перья орла могли только избранные («Витязь в тигровой шкуре» и др.).

4. Кошачьи и орёл осмысливались как солярные животные, связанные с образом солнца и света или олицетворяющие его.

5. Некоторым из них (лев, орёл) присущи охранительные функции.

Все эти характеристики воплотились в образе грифонов. Это сильные, храбрые, стремительные, способные летать существа, достойные представлять военизированное общество скифов. Грифоны есть стражи сокровищ и легендарной страны блаженных – гипербореев (Геродот и др.). По мнению ряда исследователей, например, А. Соловьева, головные уборы носителей пазырыкской культуры с головками грифонов могли породить легенды о «стерегущих золото грифах» [Соловьев, 2003, с. 60]. Грифон (гриф) – олицетворение солнца и золота. Это ездовое животное богов. По преданиям, считавший себя сыном бога Александр Македонский пытался на грифонах преодолеть границу небес [Бидерманн, 1996, с. 63]. В более позднее время христиане с грифонами связывали даже вознесение на небо Иисуса Христа [Там же, с. 63]. При сравнении указанных черт грифона с его прообразами очевидно, что на первом месте стоит орёл. Действительно, в Северном Китае, на Алтае и у причерноморских скифов появлению грифона предшествовал образ обожествляемого мифического орла [Погребова, 1948, с. 67; Черников, 1965, с. 58; Полосьмак и др., 1994, с. 8]. Подтверждается это несомненным преобладанием в пазырыкской культуре, которая дала наиболее представительный материал по скифо-сибирскому звериному стилю, изображений с телом орла, а не кошачьего. Многие исследователи считают образ орла и его модификации (наличие уха) оригинальным творчеством скифов. Что же касается грифона с телом кошачьего хищника, то это, прежде всего, заимствование из Передней Азии [Переводчикова,

1994, с. 132]. Из них наиболее редко встречаются львиные грифоны. Образ живущего в природе грифа в грифоне наименее заметен. Однако некоторые учёные считают мрачную сторону этой птицы значимой и даже определяющей. Так, В.Д. Кубарев связывает грифона с преисподней и смертью [Кубарев, 1991, с. 159], а Л.С. Марсадолов видит в грифоне ужасное всеразрушающее существо из параллельного мира духов, представляющее большую опасность даже и для ныне живущего человека [Марсадолов, 1996].

Немалое место среди изображений занимают стилизованные формы. Если понимать под стилизованным изображением «грифона» выполненный в условной манере образ существа, то можно выделить десятки разновидностей. До недавнего времени считалось, что основное количество стилизованных изображений «грифона» представлено головками без туловища. Однако позже были выделены грифоны с хвостами, что позволило по-новому взглянуть на происхождение и содержание этих образов.

Некоторые из стилизованных изображений грифонов распознаются легко, другие – сложнее. Завитки грифоньих головок помещаются на концы рогов и хвостов, превращаются в «растительный орнамент» или в общечеловеческие символы вроде спирали, свастики и других. Последовательность в переходах и превращениях животных в растительные орнаменты и наоборот была отмечена С.И. Руденко и Н.В. Полосьмак на массовом материале из мерзлотных курганов Пазырыка и Укока. Распространённый в скифо-сибирском искусстве «асимметричный листок» довольно широко представлен и у ранних кочевников Северного Китая [Хань Цзянь, 2008, с. 316].

По мнению многих учёных, стилизация – это процесс всё большего упрощения реалистичного изображения. Однако в искусстве Алтая, Сибиряка и Северного Китая V в. до н.э. одновременно встречаются «реалистичные» и стилизованные изображения одних и тех же существ. Аналогичная картина наблюдается в самых ранних курганах пазырыкской культуры – Башадара и Туэжты [Руденко, 1953; 1960] – и даже в раннескифских курганах VII вв. до н.э. на начальном этапе формирования скифо-сибирского звериного стиля. Упрощение

изображения, как правило, означало усложнение содержания образа. Например, посредством схематизации реалистичный образ лося может превращаться в трилистник. В трилистник или лотос переходит и грифон. Однако при этом предполагался и обратный процесс – превращение лотоса (цветка) в лося или грифона. Процесс изменения (превращения) некоторых образов в ряде случаев вернее называть не «стилизацией», а *трансформацией*. Если проанализировать эти и другие стилизованные изображения, то выяснится, что, несмотря на тесную взаимосвязь между ними и хорошо заметную трансформацию, образующиеся промежуточные формы (например, различные варианты асимметричного листка) были стабильны.

Рассмотрим одну линию развития (по Н.В. Полосьмак). Грифон превращается в лотос (цветок), и, наоборот – из лотоса рождается грифон, при этом образуются символы переходного типа: «грифоно-лотосы» (рисунок 81, 1–5) [Полосьмак и др. 1994, рисунок 66]. В искусстве пазырыкцев Алтая образы с одновременно присутствующими чертами лотоса (цветка) и грифона есть во Втором Пазырыкском кургане, где по краю войлочного ковра на узорах чашелистики лотоса представлены двумя стилизованными головками орлов, т.е. орлы являются лоном для рождения божественного лотоса. Подобные стилизованные изображения есть и в Синьцзяне, и в Ганьсу, и в Нинся-Хуэйском АР.

В культурах Востока лотос, как и грифон, олицетворял силу, принадлежность к богам и солнцу. О солярном значении орлов и грифонов говорилось неоднократно. А относительно цветка лотоса нужно отметить, что розетка – изображение распустившегося лотоса или цветка, у многих народов являлась солярным символом, т.е. уподоблялась солнцу. Очень схожа функция грифона как лошади богов и лотоса как ладьи богов. По мифам, ладья, которую Гелиос дал Гераклу для совершения одного из подвигов, была в форме лотоса [Мифы народов мира, 1997, с. 72].

Более того, на Востоке лотос символизировал рождение, место зарождения жизни, бессмертие и воскресение. Так, бог солнца с головой хищной птицы – Ра в Египте родился, по некоторым мифам, из цветка лотоса. Сам творец Мира –

индийский бог Брахма также родился из лотоса [Бидерманн, 1996, с. 152]. В буддийском раю, по некоторым легендам, люди, подобно богам, рождаются на цветке лотоса [Мифы народов мира, 1997, с. 71–72].

Таким образом, в нашем распоряжении имеется значительное количество данных, указывающих на близость, а иногда, возможно, и на совпадение образов грифона и лотоса в верованиях и в искусстве скифоидных культур Азии.

Интересны два промежуточных изображения между грифоном и лотосом, представляющие собой два варианта широко распространённых стилизованных изображений свернувшегося в спираль грифона (орла), называемого асимметричным листком. Эти спиралевидные варианты напоминают также зерно с пробившимся ростком. Если исходить из общепризнанного понимания спирали как символа «прихода и ухода, рождения и смерти, восхода и захода, возникновения и умирания» [Голан, 1993, с. 70–71; Бидерманн, 1996, с. 259–260], то можно предположить, что располагающееся между образами грифона и лотоса (цветка) промежуточное изображение спирали-ростка символизирует фазу перерождения (превращения) грифона в лотос (цветок) и наоборот. В этом случае изображения можно трактовать по направлению вправо как фазу исчезновения грифона и рождения лотоса, первоначально преобразующегося в семя с ростком (вспомним значение спирали). По направлению справа налево мы видим обратный процесс. В Египте цветок лотоса служил своеобразным «телепортом», при помощи которого умершие перемещались из мира живых в западную загробную страну, «рождаясь» там из лотоса. Возможна и другая постановка вопроса. Не есть ли это способ рождения грифона из лотоса, и перед нами односторонняя трансформация? Ведь, как отмечалось выше, в Индии и в Египте лотос являлся символом рождения жизни из ила (из хаоса и неживой материи), символом духовного начала и искусства. Однако более предпочтительным видится первое предположение о взаимной трансформации.

*Копытный грифон и «дракон»*

В отличие от «классических» скифских грифонов, группа копытных грифонов (грифо-олений) и «драконов» имела в своей основе помимо хищной птицы травоядное животное (олень, лошадь).

Олень играл в произведениях звериного стиля особую роль. «Олень с подогнутыми ногами, посвящённый Великой Богине, получил самостоятельное значение, был осмыслен как изображение тотема скифов» [Членова, 1967, с. 195]. Н.Л. Членова говорит о распространении оленьих мотивов далеко на восток с VI–V вв. до н.э., связывая его со скифским влиянием, и отмечая, что в послескифскую эпоху изображения оленей вновь почти полностью исчезают на этом пространстве [Там же]. Действительно, Минусинская котловина и Алтай дают интересный материал. В Первом Пазырыкском кургане на одной из захороненных лошадей была маска, увенчанная оленьими рогами, сделанными из кожи. Конь сменил оленя, но представление о том, что последний должен сопровождать человека в загробный мир, осталось. И тотемное значение оленя, и его роль проводника в загробный мир – всё это чрезвычайно важно и подтверждает трактовку данного образа как воплощения культурного героя. По В.И. Абаеву, скифы толковали оленя как своё тотемное животное, чем и объясняется его популярность в искусстве. В.И. Абаев сопоставляет термин «саки» с осетинским «sag» – «олень» (от иранского Saka – «развилка», «ветвь», «сук», «рог»). Ярким примером оленного тотемизма служит саамская легенда о Мяндаше – человеко-олене. Следует вспомнить и об оленьих рогах Цернунна, и о хеттском «боге на олене» Рунда.

В погребении M012 могильника Дунхэйгоу в Синьцзяне были обнаружены изображения грифонов-олений на бляхах. Стоит заметить, что ни одно из изображений не было целостно воспринято китайскими исследователями. Примечательно: на прямоугольных бляхах кошачий хищник терзает копытного грифона, что не характерно для подобных изображений. На территории Сибири существует только одна аналогия борьбы рогатого грифона с другим хищником. Происходит оно из Катанды. Впрочем, стоит отметить, что тело катандинского мифического животного принадлежит явно не копытному, а хищнику.

В Забайкалье и Северном Китае также присутствуют редкие изображения борьбы. В то же время, копытные грифоны с татуировок Пазырыка-2 имеют характерный для сцен терзания «вывернутый зад», хотя их противник не изображён. Отождествление грифо-оленья то с хищником, то с травоядным, безусловно, связано с превалированием тех или иных черт в синкретичном мифическом существе.

В Северном Китае и Синьцзяне различные группы образов звериного стиля подвергались китайскому воздействию. В СУАР влияние Центральной равнины видно на изображениях двух голов «драконов» из погребения M012 могильника Дунхэйгоу. Стоит отметить условность данных китайскими авторами прорисовок. Но, даже несмотря на это, видно, что образы носят явный отпечаток китайского влияния в изобразительном искусстве. Нижняя челюсть мифического животного загибается вниз. Ото лба идёт загибающийся кверху рог-хобот. Возможно сопоставление с изображениями из Объездного-1, где на пластинах были вырезаны «слоно-грифоны», семантика и происхождение которых пока не ясны [Телегин, Бородовский, 2005; Бородовский, Телегин, 2007]. Но сам факт привнесённости композиции извне сомнений практически не вызывает. В культурах таохунбала и янлан такие образы не замечены, но здесь присутствуют нехарактерные для скифо-сибирского искусства черты изображения кошачьих [Шульга Д.П., 2008, с. 140–145].

Погребальная керамика в памятниках Северного в середине VI в. до н.э. меняется не так резко, как на Саяно-Алтае, и потому на основе керамического комплекса трудно делать определения хронологического характера. Остальной вещевой комплекс также не всегда позволяет исследователям выстроить непротиворечивую схему эволюции изделий различных категорий. Таким образом, роль традиционных для раннего железного века хронологических маркеров несколько ослабевает. Разделение памятников по принципу синхронности с периодами Чуньцю и Чжаньго для Северного Китая представляется весьма относительным, хотя предметы китайского импорта и проникают сюда едва раньше, чем обнаруживаются в пазырыкской культуре или

Синьцзяне. С учётом изложенного, важным с точки зрения хронологической атрибуции становится изучение несущих черты скифо-сибирского звериного стиля артефактов с зооморфными образами из археологических памятников с территории Северного Китая в сравнении с материалами из Синьцзяна и Саяно-Алтая. Это помогает сделать непротиворечивые выводы по поводу хронологической и культурной принадлежности погребальных объектов Северного Китая.

## Заключение

Работы над диссертационным исследованием проведены автором в соответствии с утверждённым планом. На начальном этапе была собрана необходимая литература по теме диссертации, в том числе около восьмидесяти публикаций на китайском языке, которые полностью или частично были переведены на русский язык. В результате был обработан крупный блок материалов (тексты и иллюстрации) по скифоидным культурам Северного Китая, неизвестных или мало известных русскоязычным исследователям.

В диссертационном исследовании рассмотрены подходы, методики и точки зрения китайских археологов по затрагиваемым темам и направлениям. Отмечены произошедшие в последнее время положительные изменения, в том числе заметно усилившийся интерес археологов КНР к истории «северных варваров». Существенной переработке подверглась и хронологическая составляющая. В Китае датировка памятников I тыс. до н. э. традиционно производилась по бронзовым и керамическим копиям. В последнее время круг используемых хронологических маркёров расширяется за счёт других категорий инвентаря – зеркал, оружия, поясной и сбруйной фурнитуры [Цзин Чжунвэй, 2013; Шао Хуэйцю, 2005]. Всё более активно применяются и естественнонаучные методы, а также мультидисциплинарный подход.

В ходе анализа материалов древних письменных исторических источников была получена значимая информация по теме исследования, а также рассмотрена проблема достоверности письменных источников и правомерности их использования. Дело в том, что в китайской исторической науке (как в «западной» и российской) имеется несколько подходов к письменным источникам древности – от гиперкритики до безоглядного доверия. В отечественной номадистике нередко на веру принимаются абсолютно все тезисы древнекитайских летописцев, в том числе об отсутствии у «варваров» стационарных поселений и земледелия, поскольку они «постоянно кочуют за водой и травой», Критичный обзор



имеющихся письменных и археологических источников не позволяет принять эти односторонние заключения. Данный вопрос рассмотрен в предлагаемой диссертации в разделе по хозяйству населения Северного Китая в раннем железном веке, где приведены результаты анализа свидетельств наиболее объективных китайских летописей и исторических трудов.

Особое внимание уделено чрезвычайно сложной проблеме интерпретации «этнонимов», содержащихся в китайских письменных источниках, а также проблеме соотнесения археологических культур с этносами древних летописей. Необходимо признать их условность, поскольку согласно китайской традиции одно и то же название могло столетиями использоваться для обозначения «варваров», проживавших к северу или к западу от Поднебесной, несмотря на происходившие там смены этносов. При этом частота использования того или иного названия «варваров» далеко не всегда отражала реалии. Например, одна из известных общностей северо-восточных варваров в источниках именуется «дунху». Ряд исследователей воспринимают его как этноним. Но это слово можно перевести с китайского языка и как «восточные варвары» – тогда речь идет только о конгломерате племен, близких между собой лишь географически. Можно воспринять «дунху» как «восточные ху», где «ху» есть название некоего союза племен или народа, а «восточные» – указание на определенную ветвь единой общности. Аналогичная ситуация с «линьху» («лесные ху», «лесные варвары»). Распространенные экзоэтнонимы «жун» и «ди» бытуют у китайских летописцев с эпохи Западной Чжоу (IX в. до н. э.) до периода Троецарствия (хотя отнесение трактата, приписываемого Чжугэ Ляну, к эпохи Троецарствия более чем спорно, книга даже по легендарной удрежняющей версии была создана не ранее III в. н.э.) [Чжугэ Лян, 2008. С. 142]. Разумеется, со времен первых свидетельств об этих народах население степей успело поменяться несколько раз, хотя бы в рамках образования и падения державы сюнну.

Чаще всего это были политонимы, и частота их появления и использования в источнике зависела отнюдь не от исследовательского интереса летописца, а от полезности или опасности того или иного кочевого объединения для Поднебесной.

Из этого следует, что содержание, вкладываемое древними летописцами в сообщения о «варварах», могло существенно отличаться от реального и должно восприниматься критически современными исследователями, что, конечно же, не отменяет полезности такого рода письменных свидетельств. В российской археологии всё чаще дискутируется вопрос о сопоставлении археологических культур и этносов, поскольку связь между ними, как правило, малодоказуемая, даже при наличии письменных свидетельств о проживании на той или иной территории определённого «народа» или племени. Известно, что фиксируемая археологами материальная культура и даже погребальный обряд одного этноса может существенно различаться. И наоборот, различные этносы могут иметь очень близкую материальную культуру и погребальную обрядность. Согласно же сложившейся в Китае традиции, все археологические культуры северных варваров соотносятся с тем или иным этнонимом, зафиксированным в письменных источниках. По нашему мнению, общие описания степени сплочённости кочевых масс из древнекитайских исторических трудов, с одной стороны, дают ценные свидетельства современников; с другой, по описанным выше причинам, мало сопоставляемы с той или иной археологической культурой.

В диссертации рассмотрены три крупнейшие археологические культуры Северного Китая VI–III вв. до н. э.: шацзин, янлан и маоцингоу. Они отличаются однородностью памятников в рамках ареалов культур, стабильностью и длительностью существования, определённой территорией распространения. При этом для маоцингоу достоверно устанавливается преемственность с более ранней культурой юйхуанмяо. В ходе работы над диссертационным исследованием, установлено, что в районе озера Дайхай группы населения с культурой юйхуанмяо обитали уже в VII в. до н. э. Следовательно культура маоцингоу формировалась не одномоментно в результате разовой миграции с востока носителей культуры юйхуанмяо. Очевидно, что население с культурой типа юйхуанмяо обитало в районе оз. Дайхай уже на раннем этапе этой культуры. Именно они могли составлять часть загадочных «северных» кочевников, с которыми до конца этапа №3 поддерживали связи жители в Юйхуанмяо. Судя по

имеющимся материалам, культура маоцингоу формировалась в районе оз. Дайхай не только за счёт мигрантов с востока и юга, а на основе уже проживавшего там населения с культурой типа юйхуанмяо. Причиной тому благоприятные и сравнительно стабильные природно-климатические условия и относительная изолированность региона. В сравнении с ними культуры Южной Сибири, расположенные на проходных путях и в более суровом природном окружении, за исключением тагарской в Минусинской котловине, выглядят мозаичными, довольно неоднородными и относительно нестабильными образованиями, существовавшими непродолжительное время (1–3 столетия). Достаточно сказать, что только в Алтайском крае для VI–III вв. до н. э. многими исследователями выделяются памятники четырёх археологических культур раннего железного века (староалейская, быстринская, пазырыкская, каменная), а также их локальные варианты. Уверенно установить их преемственность с предшествующими культурами не удаётся.

Вместе с тем, в Северном Китае (северная часть Ордоса) к настоящему времени выявлено значительное количество разнородных погребальных памятников так называемой культуры таохунбала, датируемых с IV по II вв. до н. э. Большинство из них представлено богатыми коллекциями из разрушенных или не документированных археологами элитных погребений с неустановленным погребальным обрядом и без антропологического материала. По всей видимости, эти погребения оставлены представителями разных этнических групп, непродолжительно проживавших на данной территории в переходное время – III начало II вв. до н. э. На это, в частности, указывает наличие изделий с чертами хуннского облика II–I вв. до н. э. С учётом всего вышеуказанного и принятых в России критериев, группа памятников «таохунбала» пока не может считаться археологической культурой. В настоящую диссертационную работу эти материалы включены как источник аналогий, а также с целью объективного учёта всех основных культурных образований VI–III вв. до н. э. в Северном Китае. В противном случае правомерно мог возникнуть вопрос, почему богатые коллекции

выполненных в зверином стиле изделий, опубликованные во многих альбомах и каталогах, не нашли отражения в обобщающем диссертационном исследовании.

Хозяйственный и политический уклад носителей археологических культур Северного Китая в эпоху раннего железа выполнен на основе всестороннего изучения археологических материалов с привлечением комментариев древнекитайских авторов. По находкам жертвенных животных в захоронениях видно, что скотоводство занимало значительное место у носителей культур янлан и маоцингоу. Вместе с тем, редкая встречаемость костей домашних животных в погребениях культуры шацзин, скорее свидетельствует об особенностях погребального обряда, а не о слабом развитии скотоводства, что подтверждается материалами поселенческих комплексов. Результаты полученной реконструкции хозяйства кочевников эпохи ранних кочевников подтверждаются материалами позднего средневековья, по которому имеется значительное количество информации из письменных источников. Такой подход может считаться корректным, поскольку изменения в хозяйстве кочевников за этот период были сравнительно небольшими. Значительно меньше данных для социально-политических реконструкций общества кочевников VI–III вв. до н. э., поскольку в отличие от большинства культур скифского мира и царств Китая, захоронения кочевников Северного Китая слабо дифференцированы по размерам погребально-поминальных конструкций и инвентарю. Показательно, что в распространённых на огромной территории длительно существовавших культурах маоцингоу, янлан и шацзин нет ни одного элитного захоронения, многократно превосходившего по трудозатратам и инвентарю рядовые. Различия между ними сравнительно небольшие, и, по большей части, выражаются в количестве помещаемых в могилу черепов и костей жертвенных животных (янлан, маоцингоу). В культуре шацзин различий ещё меньше, поскольку жертвенных животных в могилы, как правило, не помещали. Тем не менее, определённая социальная дифференциация в кочевой среде «варваров» фиксируется уже в VI в. до н.э. как по археологическим данным, так по письменным источникам.

Каждой главе и разделу соответствует целый набор промежуточных выводов.

В очередной раз в настоящее время работы найдено подтверждение предположению о двух «провинциях» («общностях») скифо-сибирского мира. В одну из них может быть включены археологические культуры европеоидов Синьцзяна, Казахстана, западной части Южной Сибири до Тувы и Западной Монголии включительно. В другую – культуры монголоидов Северного Китая, Забайкалья, Центральной и Восточной Монголии. Культуры Минусинской котловины по ряду причин занимали между ними промежуточное положение уже с эпохи поздней бронзы. Сходство культур внутри этих общностей гораздо выше, чем за пределами. В Ганьсу, Нинся или Внутренней Монголии отсутствует представительный поселенческий материал. Потому иногда вынужденно приходилось интерпретировать материалы Северного Китая через призму лучше исследованных (в плане поселений) культур Южной Сибири.

Скифоидные культуры, представители которых жили на территории современного Ганьсу, в автономных районах Нинся и Внутренняя Монголия, образовывали самую восточную «провинцию» скифского мира. При этом артефакты культур янлан, маоцингоу, общности таохунбала, «дворцовцев» Забайкалья, юйхуанмяо резко отличаются от материалов археологических культур Западного Края, Казахстана и Горного Алтая, хотя общескифские элементы, несомненно, присутствуют. Рубеж между центральноазиатской и восточной общностями пролегал примерно по современной границе Синьцзяна и Ганьсу. Об этом свидетельствует тот факт, что материалы из восточных областей Синьцзяна, например, могильника Дунхэйгоу, резко отличаются от не столь территориально далёкого Янлана по целому ряду признаков. В их числе погребальный обряд, керамические изделия, степень китайского влияния, а также антропологические характеристики и прочее. Можно говорить о существенных различиях в системах хозяйствования в Западном крае с одной стороны, и во Внутренней Монголии, Ганьсу, Нинся-хуэйском АР – с другой, в раннем железном веке. Доказательством тому может служить обилие и разнообразие керамических изделий в Синьцзяне, при крайней скудности находок подобного рода в Северном Китае. Также в этой связи вспоминается обнаружение в погребении М2069 могильника Янхай-2

культивируемой виноградной лозы на перекрытии сруба. Это косвенно может говорить о заметном сельскохозяйственном компоненте у населения Западного края в раннем железном веке, чего мы не видим в материалах, описанных в диссертационном исследовании по Северному Китаю.

Общие итоги диссертационного исследования подтвердили следующие тезисы:

1). На основе материала погребений раннего железного века с территории Северного Китая (совр. Ганьсу, Нинся-Хуэйский АР, АР Внутренняя Монголия) разграничены и охарактеризованы памятники трёх археологических культур: маоцингоу, янлан и шацзин. Так называемая археологическая культура таохунбала, напротив, является группой разнородных памятников. Установлено, что культура маоцингоу формируется в районе озера Дайхай преимущественно на основе культуры юйхуанмяо с участием расположенных к югу от Ордоса и в Ганьсу культур янлан и шацзин.

2). Скифоидные культуры Северного Китая в VI–III вв. до н. э. традиционно с эпохи бронзы поддерживали тесные связи в меридиональном направлении с кочевниками Монголии, Забайкалья, и, опосредованно, с Минусинской котловиной. Контакты в западном направлении с населением современного Синьцзяна до эпохи Цинь (т.е. до II в. до н. э.) практически не фиксируются. В частности, не выходила на запад за пределы Ганьсу и культура шацзин.

3). В течение VI–IV вв. происходило неулонное продвижение сельскохозяйственного населения царств Хуася в северном и западном направлениях, к III в. до н. э. вытеснявшего и ассимилировавшего скотоводческое население с наиболее плодородных земель в районе Ганьсу, Ордоса и

4). На границах государств Центральной китайской равнины (ЦКР) в VI–IV вв. до н. э. существовало несколько полуварварских государств типа Чжуньшань, служивших передаточным звеном между ЦКР и степью, и оказывавших заметное влияние на эти стороны.

5). Хозяйство носителей культур маоцингоу и янлан, судя по археологическим, и, косвенно, письменным источникам, в основном базировалось

на скотоводстве. Культура шацзин имела более выраженный земледельческий компонент в экономике. Во всех трех культурах наблюдалось социальное и имущественного неравенство.

Выполненное диссертационное исследование является первым обобщающим трудом в данной области, и на данном этапе позволяет в известной мере закрыть последнее «белое пятно» на карте скифского мира. Изложенные материалы, равно как и выводы, будут неизбежно пополняться и корректироваться по мере новых раскопок в КНР, публикации материалов изысканий и последующего перевода их на русский язык.

## Библиографический список

Абсалямков, М.Б. О типах жилищ на тагарских и тагарско-таштыкских поселениях / М.Б.Абсалямков // Археология Южной Сибири. – Кемерово, 1977. – Вып. 9. – С. 34–42.

Акишев, К.А. Курган Иссык. Искусство саков Казахстана / К.А.Акишев. – М.: Искусство, 1978. – 132 с.

Алкин, С.В. К вопросу о связи культуры плиточных могил Забайкалья и культур эпохи раннего металла внутренней Маньчжурии / С.В.Алкин // Евразийское культурное пространство: Актуальные проблемы археологии, этнологии, антропологии. – Иркутск, 2010. – С. 4–11.

Барфилд, Т. Дж. Опасная граница: кочевые империи и Китай (221 г. до н.э. – 1757 г. н.э.) / Т.Дж.Барфилд; пер. с англ. Д.В.Рухлядева, В.Б.Кузнецова; науч. ред. и пред. Д.В.Рухлядева. – СПб., 2009.

Бейсенов, А.З. Коргантасские погребения конца I тыс. до н.э. Центрального Казахстана и проблема изучения головных внутримогильных жертвенников / А.З.Бейсенов // 100 лет гуннской археологии. Номадизм прошлое, настоящее в глобальном контексте и исторической перспективе. Гуннский феномен. – Улан-Удэ, 1996. – Ч. 1. – С. 89–94.

Бидерманн, Г. Энциклопедия символов / Г.Бидерманн; пер. с нем. И. Свенцицкой – М.: Республика, 1996. – 335 с.

Богданов, Е.С. Образ хищника в пластическом искусстве кочевых народов Центральной Азии (скифо-сибирская художественная традиция) / Е.С.Богданов. – Новосибирск: Изд-во Института археологии и этнографии СО РАН, 2006. – 240 с.

Бородовский, А.П. Древний резной рог Южной Сибири (эпоха палеометалла) / А.П.Бородовский. – Новосибирск: Изд-во Института археологии и этнографии СО РАН, 2007. – 176 с.

Бородовский, А.П. Многослойный поселенческий комплекс Муны-1 эпохи палеометаллов на Нижней Катунь (вопросы культурогенеза и инфильтрации



древнего населения в условиях горной среды) / А.П.Бородовский // Древности Алтая. Известия лаборатории археологии. – Горно-Алтайск: Изд-во Горно-Алтайского государственного университета, 2001. – N 7. – С. 56–67.

Бородовский, А.П. Роговые украшения седла скифского времени с Приобского плато / А.П.Бородовский, А.Н.Телегин // Археология, этнография и антропология Евразии. – Новосибирск, 2007. – N 2 (30). – С. 52–62.

Варёнов, А.В. Датировка оружия, изображённого на оленних камнях монголо-забайкальского типа и проблема археологических памятников ранних Сюнну / А.В.Варёнов // 100 лет гуннской археологии. Номадизм прошлое, настоящее в глобальном контексте и исторической перспективе. – Улан Удэ, 1996. – Ч. 1. – С. 3–6.

Варёнов, А.В. Керамика могильника Цзяохэ (Яр-Хото) в Турфанской впадине в Восточном Туркестане / А.В.Варёнов, И.А.Бауло // Проблемы археологии, этнографии, антропологии Сибири и сопредельных территорий. – Новосибирск: Изд-во Института археологии и этнографии СО РАН, 2003. – Т. 9. – С. 294–298.

Варёнов, А.В. Парадоксы скифских памятников Ордоса и проблема происхождения культуры сюнну / А.В.Варёнов // Евразия: культурное наследие древних цивилизаций: сборник научных статей. – Новосибирск, 2004. – Вып. 3. Парадоксы археологии. – С. 150–163.

Варёнов, А.В. Погребальные памятники скифо-сакского времени на юге Внутренней Монголии / А.В.Варёнов // Вестник Новосибирского государственного университета. Серия: История, филология. – 2010. – Т. 9. – Вып. 4: Востоковедение. – С. 39–46.

Варёнов, А.В. Погребальные памятники скифо-сакского времени на южном склоне гор Яшьшань, в Нинься и Ганьсу / А.В.Варёнов // Вестник Новосибирского государственного университета. Серия: История, филология. – 2011. – Т. 10. – Вып. 4: Востоковедение. – С. 27–35.

Варёнов, А.В. Чуцзяюй – комплекс с «карасукским» ножом в уезде Шилоу пров. Шаньси в северном Китае / А.В.Варёнов // Сохранение и изучение

культурного наследия Алтайского края: материалы Всероссийской научно-практической конференции. – Барнаул: Азбука, 2006. – Вып. 15. – С. 167–172.

Ведянин, С.Д. Грунтовый могильник Староалейской культуры Обские Плёсы 2 / С.Д.Ведянин, А.Л.Кунгуров // Погребальный обряд древних племён Алтая. – Барнаул: Изд-во Алтайского государственного университета, 1996. – С. 88–114.

Волков, В.В. Бронзовый и ранний железный век Северной Монголии / В.В.Волков. – Улан-Батор: Изд-во АН МНР, 1967. – 148 с.

Галданова, Г.Р. Закаменские буряты: Историко-этнографические очерки (Вторая половина XIX – первая половина XX в.) / Г.Р.Галданова. – Новосибирск: Наука СО, 1992. – 173 с.

Голан, А. Миф и символ / Голан А.; – М.: Русслит, 1993. – 375 с.

Грач, А.Д. Древние кочевники в центре Азии / А.Д.Грач. – М.: Наука, ГРВЛ, 1980. – 256 с.

Гришин, Ю.С. Памятники неолита, бронзового и раннего железного веков лесостепного Забайкалья [текст]: историческая литература / Ю.С.Гришин // АН СССР, Институт археологии. – М.: Наука, 1981. – 203 с.

Давыдова, А.В. Художественная бронза сюнну: Новые открытия в России / А.В.Давыдова, С.С.Миняев. – СПб.: Издательский Дом «ГАМАС», 2008. – 120 с.

Кан, Ин Ук. Распространение звериного стиля в I тыс. до н.э. на территории провинции Ляонин (КНР) и Корейского полуострова в связи с культурой бронзовых скрипковидных кинжалов / Ин Ук Кан // «Terra Scythica»: материалы международного симпозиума «Terra Scythica». – Новосибирск: Изд-во Института археологии и этнографии СО РАН, 2011. – С. 82–96.

Кирюшин, Ю.Ф. Могильник раннего железного века Староалейка-II / Ю.Ф.Кирюшин, А.Л.Кунгуров // Погребальный обряд древних племён Алтая. – Барнаул: Изд-во Алтайского государственного университета, 1996. – С. 115–134.

Киселёв, С.В. Древняя история Южной Сибири / С.В.Киселёв. – М.: Изд-во АН СССР, 1951. – 642 с.

Кляшторный, С.Г. Степные империи древней Евразии / С.Г.Кляшторный, Д.Г.Савинов. – СПб.: Филологический факультет Санкт-Петербургского государственного университета, 2005. – 346 с.

Ковалёв, А.А. Древнейшие датированные памятники скифо-сибирского звериного стиля (тип Наньшаньгэнь) / А.А.Ковалёв // Древние культуры Центральной Азии и Санкт-Петербург. – СПб.: РИЦ «Культ-информ-пресс», 1998. – С. 122–131.

Ковалёв, А.А. О связях населения Саяно-Алтая и Ордоса в V–III веках до н.э. / А.А.Ковалёв // Итоги изучения скифской эпохи Алтая и сопредельных территорий. – Барнаул: Изд-во Алтайского государственного университета, 1999. – С. 75–82.

Ковалёв, А.А. О происхождении оленных камней западного региона / А.А.Ковалёв // Археология, палеоэкология и палеодемография Евразии. – М.: ГЕОС, 2000. – С. 138–180.

Ковалёв, А.А. О происхождении хунну / А.А.Ковалёв // Центральная Азия и Прибайкалье в древности. – Улан-Удэ; Чита: Изд-во Бурятского государственного университета. 2002. – С. 103–131.

Козинцев, А.Г. Антропологический состав и происхождение населения тагарской культуры / А.Г.Козинцев. – Л.: Наука, 1977. – 144 с.

Комиссаров, С.А. Всадники Синьцзяна / С.А.Комиссаров; отв. ред. С.В.Данилов, П.Б. Коновалов // Древние кочевники Центральной Азии (история, культура, наследие): материалы международной научной конференции. – Улан-Удэ: Изд-во БНЦ СО РАН, 2005. – С. 116–118.

Комиссаров, С.А. Изучение «оленных камней» в японской археологии / С.А.Комиссаров, М.В.Семёнова // Вестник Новосибирского государственного университета. Серия: История, филология. – 2012. – Т. 11. – Вып. 3: Археология и этнография. – С. 37–41.

Комиссаров, С.А. Комплекс вооружения культуры верхнего слоя Сяцзядянь / С.А.Комиссаров // Военное дело древнего населения Северной Азии. – Новосибирск: Наука, 1987. – С. 39–53.

Комиссаров, С.А. Культура Каяо (сопоставительный анализ) / С.А.Комиссаров, А.И.Соловьев // Вестник Новосибирского государственного университета. Серия: История, филология. –2009. – Т. 8. – Вып. 3. – С. 152–160.

Комиссаров, С. А. Циньская черепица с рисунками в «зверином стиле» / С.А.Комиссаров, О.А.Хачатурян, Д.В.Черемисин // Проблемы археологии, этнографии, антропологии Сибири и сопредельных территорий: материалы итоговой сессии Института археологии и этнографии СО РАН 2009 года. – Новосибирск: Изд-во Института археологии и этнографии СО РАН, 2009. – Т. 15. – С. 297–301.

Коновалов, П.Б. О происхождении и ранней истории Хунну / П.Б.Коновалов // 100 лет гуннской археологии. Номадизм прошлое, настоящее в глобальном контексте и исторической перспективе. Гуннский феномен. – Улан-Удэ, 1996. – Ч. 1. – С. 58–63.

Кубарев, В.Д. Курганы Уландрыка / В.Д.Кубарев. – Новосибирск: Наука СО, 1987. – 299 с.

Кубарев, В.Д. Курганы Юстыда / В.Д.Кубарев. – Новосибирск: Наука СО, 1991. – 190 с.

Кубарев, В.Д. Пазырыкская культура (курганы Чуи и Урсула) / В.Д.Кубарев, П.И.Шульга. – Барнаул: Изд-во Алтайского государственного университета, 2007. – 282 с.

Кычанов, Е.И. История приграничных с Китаем древних и средневековых государств (от гуннов до маньчжуров) / Е.В.Кычанов. – 2-е изд., испр. и доп. – СПб.: Петербургское лингвистическое общество, 2010. – 364 с.

Ларичев, В.Е. О происхождении культуры плиточных могил Забайкалья / В.Е.Ларичев // Археологический сборник. – Улан-Удэ: Бурят. кн. изд-во, 1959. – Т. 1. – С. 63–73.

Лубо-Лесниченко, Е.И. Китай на Шёлковом пути (Шёлк и внешние связи древнего и раннесредневекового Китая) / Е.И.Лубо-Лесниченко. – М.: Вост. лит., 1994. – 326 с.: илл.

Малая энциклопедия Забайкалья: Археология. – Новосибирск: Наука, 2011. – 368 с.

Марсадолов, Л.С. История и итоги изучения археологических памятников VIII–IV веков до н.э. (от истоков до начала 80-х годов XX века) / Л.С.Марсадолов. – СПб., 1996. – 100 с.

Мартынов, А.И. Скифо-сибирский мир – степная скотоводческая цивилизация V–II вв. до н.э. / А.И.Мартынов // Скифо-сибирский мир. – Кемерово, 1989. – Ч. 1. – С. 5–12.

Миняев, С.С. К хронологии и периодизации скифских памятников Ордоса / С.С.Миняев // Проблемы хронологии и периодизации археологических памятников Южной Сибири. – Барнаул, 1991. – С. 122–124.

Мифы народов мира. Энциклопедия: в 2-х т. – М.: Рос. энциклопедия, 1997. – Т. 1. – 671 с.

Мифы народов мира. Энциклопедия: в 2-х т. – М.: Российская энциклопедия, 1997. – Т. 2. – 917 с.

Молодин, В.И. Ещё раз о китайских источниках по эпохе бронзы и необходимости критического к ним отношения / В.И.Молодин, С.А.Комиссаров, А.И.Соловьев; отв. ред. А.П.Деревянко, В.И.Молодин // Проблемы археологии, этнографии, антропологии Сибири и сопредельных территорий: материалы годовой сессии Института археологии и этнографии СО РАН 2005 г. – Новосибирск: Изд-во Института археологии и этнографии СО РАН, 2005. – Т. 11. – Ч. I. – С. 394–399.

Молодин, В.И. Культуры гуннского времени на плоскогорье Укок (Южный Алтай). The Cultures of the Hunnic Times on the Ukok Plateau / В.И.Молодин, Д.В.Черемисин // 100 лет гуннской археологии. Номадизм: прошлое, настоящее в глобальном контексте и исторической перспективе. Гуннский феномен: тезисы доклада международной конференции. – Улан-Удэ, 1996. – Ч. I. – С. 47–49.

Молодин В.И. Мультидисциплинарный анализ носителей пазырыкской культуры (археология, антропология, генетика) / В.И.Молодин, А.Г.Ромашенко,

М.И.Воеводин, Т.А.Чикишева // Скифы и сарматы в VII–III вв. до н.э.: палеоэкология, антропология и археология. – М., 2000. – С. 59–60.

Молодин, В.И. Население Горного Алтая в эпоху раннего железного века как этнокультурный феномен: происхождение, генезис, исторические судьбы (по данным археологии, антропологии, генетики) / В.И.Молодин, М.И.Воевода, Т.А.Чикишева, А.Г.Ромашенко, Н.В.Полосьмак, Е.О.Шульгина, М.В.Нефедова, И.В.Куликов, Л.Д.Дамба, М.А.Губина, В.Ф.Кобзев // Интеграционные проекты СО РАН. –Новосибирск: Изд-во СО РАН, 2003. – Вып. 1. – 286 с.

Новгородова, Э.А. Древняя Монголия (Некоторые проблемы хронологии и этнокультурной истории) / Э.А.Новгородова. – М.: Наука. Гл. ред. вост. лит., 1989. – 384 с.

Новгородова, Э.А. Центральная Азия и карасукская проблема / Э.А.Новгородова. – М.: Наука. ГРВЛ, 1970. – 191 с.: илл.

Переводчикова, Е.В. Язык звериных образов: Очерки искусства евразийских степей скифской эпохи / Е.В.Переводчикова. – М.: Издательская фирма «Восточная литература» РАН, 1994. – 206 с.: илл.

Погребова, Н.Н. Грифон в искусстве Северного Причерноморья в эпоху архаики / Н.Н.Погребова // КСИИМК. – 1948. – Вып. 22. – С. 62–67.

Полосьмак Н.В. «Стерегищие золото грифы» (ак-алахинские курганы) / Н.В. Полосьмак - Новосибирск: ВО «Наука». Издательская фирма. 1994. – 125 с.

Полосьмак, Н.В. Всадники Укока / Н.В.Полосьмак. – Новосибирск: ИНФОЛИО-пресс, 2001. – 336 с.: илл.

Полосьмак, Н.В. Некоторые аналогии погребениям в могильнике у деревни Даодуньцзы и проблема происхождения сюннуской культуры / Н.В.Полосьмак // Китай в эпоху древности. – Новосибирск: Наука СО, 1990. – С. 101–107.

Полторацкая, В.Н. Могильник Берёзовка-I / В.Н.Полторацкая // АСГЭ. – 1961. – Вып. 3. – С. 74–88.

Постнова, Т.А. К проблеме хронологии культуры Хунну / Т.А.Постнова // 100 лет гуннской археологии. Номадизм прошлое, настоящее в глобальном

контексте и исторической перспективе. Гуннский феномен. – Улан-Удэ, 1996. – Ч. 1. – С. 55–58.

Пшеничнюк, А.Х. Филипповка: Некрополь кочевой знати IV века до н.э. на Южном Урале / А.Х.Пшеничнюк. – Уфа: Институт истории, языка и литературы Уфимского научного центра РАН, 2012. – 280 с.: илл.

Руденко, С.И. Культура населения Горного Алтая в скифское время / С.И.Руденко. – М.; Л.: Изд-во АН СССР, 1953. – 402 с.: илл.

Руденко, С.И. Культура населения Центрального Алтая в скифское время / С.И.Руденко. – М.; Л.: Изд-во АН СССР, 1960. – 350 с.: илл.

Савинов, Д.Г. Могильник Бертек-33 / Д.Г.Савинов // Древние культуры Бертекской долины (Горный Алтай, плоскогорье Укок). – Новосибирск, 1994. – С. 39–49.

Слюсаренко, И.Ю. Дендрохронологическое датирование археологических памятников скифской эпохи Алтая / И.Ю. Слюсаренко. – Новосибирск, 2010. – 34 с.

Соловьев, А.И. Оружие и доспехи. Сибирское вооружение: от каменного века до средневековья / А.И.Соловьев. – Новосибирск: ИНФОЛИО-пресс, 2003. – 224 с.

Сутягина, Н.А. История изучения памятников культуры Шацзин (провинция Ганьсу, КНР). Теория и практика археологических исследований / Н.А.Сутягина. – Барнаул, 2008а. – С. 133–137.

Сутягина, Н.А. Наборный пояс в культуре Шацзин (по материалам некрополей провинции Ганьсу, КНР) / Н.А.Сутягина // Всероссийский археологический съезд. – Суздаль, 2008б. – С. 76–78.

Сыма Цянь. Исторические записки: Ши цзи. [В 9 т.]. Т. 8 / Пер. с кит. Р.В. Вяткина и А.М. Карапетьянца, коммент. Р.В. Вяткина, А.Р. Вяткина и А.М. Карапетьянца, вступ. ст. Р.В. Вяткина. / Сыма Цянь — М.: Вост. лит., 2002. 510 с.

Таскин, В.С. Материалы по истории древних кочевых народов группы дунху / В.С. Таскин. – М.: Наука. 1984. 486 с.

Телегин, А.Н. Резные роговые украшения седла скифского времени с Приобского плато / А.Н.Телегин, А.П.Бородовский // Проблемы археологии, этнографии, антропологии Сибири и сопредельных территорий. – Новосибирск: Изд-во Института археологии и этнографии СО РАН. 2005. – Т. 11. – Ч. 1. – С. 470–475.

Томилов, Н.А. Этноархеология и метод конструирования этнографо-археологических комплексов / Н.А.Томилов // Методика комплексных исследований культур и народов Западной Сибири. – Томск, 1995. – С. 179–181.

Троицкая, Т.Н., Бородовский А.П. Большереченская культура лесостепного Приобья / Т.Н.Троицкая, А.П.Бородовский. – Новосибирск, 1994. – 184 с.

Федорович, Б.А. Природные условия аридных зон СССР и пути развития в них животноводства / Б.А.Федорович // Очерки по истории хозяйства народов Средней Азии и Казахстана. – М.: Наука, 1973. – С. 207–222.

Фролов, Я.В. Некоторые проблемы в изучении памятников, датированных VI–V вв. до н.э. в Барнаульско-Бийском Приобье / Я.В.Фролов // Итоги изучения скифской эпохи. – Барнаул: Изд-во Алтайского государственного университета, 1999. – С. 211–219.

Фролов, Я.В. Погребальный обряд населения Барнаульского Приобья в VI в. до н.э. – II в. н.э. (по данным грунтовых могильников) / Я.В.Фролов. – Барнаул: Азбука, 2008. – 479 с.: илл.

Хаврин, С.В. Карасукская проблема? / С.В.Хаврин // Петербургский археологический вестник. – СПб., 1994. – Вып. 8. – С. 104–113.

Худяков, Ю.С., Кочевая цивилизация Восточного Туркестана / Ю.С.Худяков, С.А.Комиссаров. – Новосибирск: Новосибирский государственный университет, 2002. – 156 с.

Худяков, Ю.С. Особенности этнокультурогенеза кочевников Восточного Туркестана в древности и средневековье / Ю.С.Худяков, С.А.Комиссаров; отв. ред. В.С.Бойко. // Россия, Сибирь и Центральная Азия: взаимодействие народов и культур: материалы IV международной научно-практической конференции. – Барнаул: Изд-во Аз Бука, 2003. – Вып. 4. – С. 314–321.



Цыбиктаров А.Д. Культура плиточных могил Монголии и Забайкалья / А.Д. Цыбиктаров. – Улан-Удэ: Изд-во Бурятского госуниверситета, 1998. – 288 с., ил.

Черемисин, Д.В. Искусство звериного стиля в погребальных комплексах рядового населения пазырыкской культуры: Семантика звериных образов в контексте погребального обряда / Д.В.Черемисин. – Новосибирск: Изд-во Института археологии и этнографии СО РАН, 2008. – 136 с.

Черников, С.С. Загадка золотого кургана / С.С.Черников. – М.: Наука, 1965. – 192 с.

Членова Н.Л. О степени сходства компонентов материальной культуры в пределах «Скифского мира» / Н.Л.Членова // Петербургский археологический вестник. – СПб., 1993. – Вып. 7. – С. 49–77.

Членова, Н.Л. Происхождение и ранняя история племён тагарской культуры / Н.Л.Членова. – М.: Наука, 1967. – 300 с.

Чугунов, К.В. Датировка Больших Пазырыкских курганов – новый виток старой дискуссии / К.В.Чугунов // Охрана и изучение культурного наследия Алтая. – Барнаул, 1993. – Ч. 1. – С. 167–169.

Шульга, Д.П. К вопросу о стилизованных изображениях грифона (по материалам Алтая и прилегающих территорий Китая) / Д.П.Шульга // Теория и практика археологических исследований. – Барнаул: Изд-во Алтайского государственного университета, 2008. – Вып. 4. – С. 137–145.

Шульга, Д.П. Опыт использования артефактов, оформленных в виде образов хищных птиц, для определения времени создания археологических памятников раннего железного века Синьцзяна (по материалам могильника Дунхэйгоу) / Д.П.Шульга, М.Кальбинур // Вестник Новосибирского государственного университета. – Новосибирск, 2011. – С. 132–136.

Шульга, П.И. Конское снаряжение ранних кочевников Минусинской котловины (по материалам Минусинского музея им. Н.М.Мартьянова) / П.И.Шульга. – Новосибирск: Новосибирский государственный университет, 2013. – 149 с.

Шульга, П.И. Конское снаряжение VIII–V вв. до н.э. в восточной части Евразии / П.И.Шульга // Всадники Великой степи: традиции и новации: труды филиала Института археологии им. А.Х.Маргулана в г. Астана. – Астана: Издательская группа ФИА им. А.Х.Маргулана в г. Астана, 2014. – С. 248–263.

Шульга, П.И. Могильник скифского времени Локоть-4а / П.И.Шульга. – Барнаул: Изд-во Алтайского государственного университета, 2003. – 204 с.: илл.

Шульга, П.И. Новотроицкий некрополь / П.И.Шульга, А.П.Уманский, В.А.Могильников. – Барнаул: Изд-во Алтайского государственного университета, 2009. – 329 с.

Шульга, П.И. О хронологии и культурной идентификации памятников VIII–VI вв. до н.э. Забайкалья и Северного Китая / П.И.Шульга // Древние культуры Монголии и Байкальской Сибири: материалы международной научной конференции. – Улан-Удэ: Изд-во Бурятского государственного университета, 2010б. – С. 135–140.

Шульга П.И. О хронологии могильника Юйхуанмяо (Китай) / П.И.Шульга, Д.П.Шульга, Е.А.Гирченко // Проблема археологии, этнографии, антропологии Сибири и сопредельных территорий. материалы итоговой сессии Института археологии и этнографии СО РАН 2011 года. – Новосибирск: Изд-во Институт археологии и этнографии СО РАН, 2012. – Т. XVIII. – С. 316–325.

Шульга, П.И. Об истоках погребального обряда хунну / П.И.Шульга // Древние культуры Монголии и Байкальской Сибири: материалы международной научной конференции. – Иркутск: Изд-во Иркутского государственного технического университета, 2011. – Вып. 2. – С. 389–398.

Шульга, П.И. Происхождение скифоидной культуры маоцингоу (Северный Китай) / П.И.Шульга, Д.П.Шульга, Е.А.Гирченко // Проблемы археологии, этнографии, антропологии Сибири и сопредельных территорий: материалы итоговой сессии Института археологии и этнографии СО РАН. – Новосибирск: Изд-во Института археологии и этнографии СО РАН, 2014. – Т. 20. – С. 321–324.

Шульга, П.И. Синьцзян в VIII–III вв. до н.э. (Погребальные комплексы. Хронология и периодизация) / П.И.Шульга. – Барнаул: Изд-во Алтайского государственного технического университета, 2010а. – 238 с.

Шульга, П.И. Топография древних поселений Горного Алтая и методика их поиска / П.И.Шульга. // Охрана и исследование археологических памятников Алтая. – Барнаул, 1991. – С. 155–159.

Шульга, П.И. Хозяйство племен Горного Алтая в раннем железном веке / П.И.Шульга // Археологические и фольклорные источники по истории Алтая. – Горно-Алтайск: ГАНИИЯЛ, 1994. – С. 48–60.

Яблонский, Л.Т. Вооружение раннесарматского воина (по материалам Филипповского-1 могильника) / Л.Т.Яблонский, И.В.Рукавишникова // Вооружение сарматов: региональная типология и хронология. – Челябинск: Изд-во Южно-Уральского государственного университета, 2007. – С. 16–23.

Ван, Хуэй. Ганьсу фасяньдэ лянчжоу шицидэ «ху жэнь» синсян [王辉. 甘肃发现的两周时期的“胡人”形象//考古与文物] Найденные в провинции Ганьсу изображения «варваров ху» эпохи Чжоу / Хуэй Ван // Каогу юй вэньу. – 2013. – N 6. – С. 59–68.

Ван, Цюаньцзя. Лундэ сян чуту дэ сюнну вэньу [王全甲. 隆德县出土的匈奴文物 // 考古与文物] Находки изделий сюнну в уезде Лундэ / Цюаньцзя Ван // Каогу юй вэньу. – 1990. – N 2. – С. 44–48.

Вэй, Цзянь. Лянчэн госянь яоцзы муди [魏坚. 凉城崞县窑子墓地 // 考古学报] Могильник Госянь яоцзы в уезде Лянчэн / Цзянь Вэй // Каогу сюэбао. – 1989. – N 1. – С. 57–81.

Гэн, Чжицян. Нинся Пэньян сян Чжанцзецунь чунцю чжаньго муди [耿志强、樊军、杜李平、杨宁国、陈风娟. 宁夏彭阳县张街村春秋战国墓地 // 考古] Могильник Чжанцзецунь в уезде Пэньян периода Чуньцю-Чжаньго / Чжицян Гэн, Цзюнь Фань, Липин Ду, Нинго Ян, Фэнцзюан Чэнь // Каогу. – 2002. – N 8. – С. 14–24.

Институт археологии и культурного наследия Внутренней Монголии. Нэймэнгу Лянчэнсянь Синьдяньцзы муди фацзюэ цзяньбао [内蒙古文物考古研究所。内蒙古凉城县新店子墓地发掘简报 // 考古] Отчет о раскопках могильника Синьдяньцзы в уезде Лянчэн Внутренней Монголии // Каогу, 2009а. – Вып. 3. – С. 3–14.

Институт археологии и культурного наследия Внутренней Монголии. Нэймэнгу Лянчэнсянь Синьчжоуяоцзы муди фацзюэ цзяньбао [内蒙古文物考古研究所。内蒙古凉城县忻州窑子墓地发掘简报 // 考古] Отчет о раскопках могильника Синьчжоуяоцзы в уезде Лянчэн Внутренней Монголии // Каогу, 2009б. – Вып. 3. – С. 28–48.

Институт археологии и культурного наследия Внутренней Монголии. Нэймэнгу Лянчэнсянь Сяошуан гучэн муди фацзюэ цзяньбао [内蒙古文物考古研究所。内蒙古凉城县小双古城墓地发掘简报 // 考古] Отчет о раскопках могильника у городища Сяошуан в уезде Лянчэн Внутренней Монголии // Каогу, 2009в. – Вып. 3. – С. 15–27.

Институт археологии и материальной культуры пров. Хэнань. Синьчжэн Сияци Дунчжоу муди [河南省文物考古研究所编。新郑西亚斯东周墓地] Могильник эпохи Восточной Чжоу Сиясы (городской уезд Синьчжэн, провинция Хэнань). – Чжэнчжоу: Дасян чубаньшэ, 2012. – 264 с.: илл.

Институт археологии Китайской академии общественных наук. Чжунго каогусюэ. Лян чжоу цзюань [中国考古学。两周卷] Археология Китая: период Чжоу. – Пекин: Чжунго шэхуэй кэсюэ чубань, 2004. – 563 с.

Институт археологии и культурного наследия Синьцзяна. Шаньшаньсянь Янхай эрхао муди фацзюэ цзяньбао [新疆文物考古研究所。鄯善县洋海二号墓地发掘简报 // 新疆文物] Отчёт о раскопках могильника Янхай-2 в уезде Шаньшань // Культурное наследие Синьцзяна. – Урумчи, 2004. – N 1 (N 73). – С. 28–49.

Институт археологии и культурного наследия пров. Ганьсу. Юнчан Сиган Чайваньган: Шацзин вэньхуа муцзан фацзюэ баогао [甘肃省文物考古研究所。永昌西崗柴湾崗: 沙井文化墓葬发掘报告] Сиган и Чайваньган в уезде Юнчан: отчет о

раскопках захоронений культуры Шацзин. – Ланьчжоу: Ганьсу жэньминь чубаньшэ, 2001. – 270 с.

Институт археологии и культурного наследия Внутренней Монголии. Нэймэнгу Хэлингээр синьдяньцзы муди фацзюэ цзяньбао [内蒙古文物考古研究所。内蒙古和林 格尔新店子墓地发掘简报//考古] Отчет о раскопках могильника Синьдяньцзы в уезде Хорингер Внутренней Монголии // Каогу. – 2009. – Вып. 3. – С. 3–14.

Ли, Шуйчэн. Шацзин вэньхуа яньцзю [李水城。沙井文化研究 // 国学研究] Исследование материалов культуры Шацзин / Шуйчэн Ли // Госюэ яньцзю. – Пекин, 1994. – Т. 2. – С. 493–523.

Ло, Фэн. Нинся Гуюань Шилацунь фасянь ицзо чжаньгому [罗丰。宁夏固原石喇村发现一座战国墓 // 考古学集刊] Отчет с раскопок могильника эпохи Чжаньго – Шилацунь в уезде Гуюань, Нинся / Фэн Ло // Каогу сюэцзикань. – 1983. – Вып. 3. – С. 20–34.

Ло, Фэн. Нинся Гуюань цзиннянь фасянь дэ бэйфанси цинтунци [罗丰, 钟侃, 韩孔乐。宁夏固原近年发现的北方系青铜器 // 考古] Северные бронзы, найденные в последние годы в уезде Гуюань, Нинся / Фэн Ло, Кунлэ Хань // Каогу. – 1990. N 5. – С. 403–414.

Лю, Дэчжэнь. Ганьсу Циньян Чуньцзю Чжаньго муцзан дэ цинли [刘得祯, 许俊臣。甘肃庆阳春秋战国墓葬的清理 // 考古] Исследование захоронений периода Чуньцзю–Чжаньго в уезде Циньян провинции Ганьсу / Дэчжэнь Лю, Цзюньчэнь Сюй. // Каогу. – 1988. – N 5. – С. 413–423.

Лю, Сюэтан. Синьцзян шицян цзунцзюэ яньцзю [刘学堂。新疆史前宗教研究] Изучение доисторической религии Синьцзяна / Сюэтан Лю. – Пекин: Миньцзю чубаньшэ, 2009. – 378 с.

Пекинский городской институт культурного наследия. Цзюньдушань муди: Юйхуанмяо [北京市文物研究所编。军都山墓地: 玉皇庙] Могильники в горах Цзюньдушань: Юйхуанмяо / – Пекин: Вэньчу чубаньшэ, 2007. – 1660 с.: 449 табл. (в 4 т., на кит. языке).

Пекинский городской институт культурного наследия. Цзюньдушань муди: Хулугоу юй Силянгуан [北京市文物研究所编。军都山墓地：.葫芦沟与西梁洗] Могильники в горах Цзюньдушань: Хулугоу и Силянгуан. – Пекин: Вэнь У чубаньшэ, 2010. – 850 с.: 114 табл. (в 2 т., на кит. языке).

Пу, Чаофу. Юнчан Саньцзяочэн юй Гэмодунь Шацзин вэньхуа ицунь [蒲朝绂, 庞跃先。永昌三角城与蛤蟆墩沙井文化遗存 // 考古学报] Памятники культуры Шацзин в Саньцзяочэн и Хамодунь у. Юнчан, пров. Ганьсу / Чаофу Пу, Юэсянь Пан // Каогу сюэбао. – 1990. – N 2. – С. 205–237.

Син, Итянь. Хуавэй синьшэн – хуасянши, хуасян чжуань юй бихуа [邢义田. 画为心声 – 画像石、画像砖与壁画] Изображения в каменных барельефах, погребальных рельефах и стенных росписях / Итянь Син, – Пекин: Чжунхуа шуцзюй, 2011. – С. 724.

Сыма, Цянь Исторически записки: Ши цзи в 9 т. / Цянь Сыма; пер. с кит. Р.В.Вяткин и А.М.Карапетьянца, коммент. Р.В.Вяткина, А.Р.Вяткин и А.М.Карапетьянца, вступ. ст. Р.В.Вяткина. – М.: Вост. лит., 2002. – Т. 8. – 510 с.

Сюй, Баолинь. Чжунго биншу тунцзе. [许保林. 中国兵书通览. 解放军出版社] Обзор книг по китайскому военному искусству / Баолинь Сюй. – Пекин: Цзефаньцзюньчучубаньшэ, 2002. – 182 с.

Сюй, Чэн. Дунчжоу шици дэ жунди цинтун вэньхуа [许成, 李进增。东周时期的戎狄青铜文化 // 考古学报] Бронзовая культура жунов и ди в период Восточного Чжоу / Чэн Сюй, Цзиньцзэн Ли // Каогу сюэбао. – 1993а. – N 1. – С. 1–11.

Сюй, Чэн. Нинся Гуюань Янлан вэньхуа муди [许成, 李进增, 卫忠, 韩小忙, 延世忠。宁夏固原杨郎青铜文化墓地 // 考古学报] Могильник бронзовой культуры Янлан в у. Гуюань, Нинся / Чэн Сюй, Цзиньцзэн Ли, Чжун Вэй, Сяоман Хань, Шичжун Янь // Каогу сюэбао. – 1993б. – N 3. – С. 13–56.

Тэн, Минью. Гудайцихоу шицзянь юй вэньхуа цзянь гуанси дэ цзай сыкао [滕铭予。古代气候事件与古代文化间关系的再思考// 边疆考古研究] К вопросу о

связях между климатическими изменениями в древности и археологическими культурами / Минью Тэн // Археологические исследования приграничья. – 2010. – N 9. – С. 238–246.

Тянь, Гуанцзинь. Таохунбала дэ сюнну му [田广金。桃红巴拉的匈奴墓 // 考古学报] Сюннуский могильник – Таохунбала / Гуанцзинь Тянь // Каогу сюэбао. – 1976. – N 1. – С. 138–142.

Тянь, Гуанцзинь. Алучайдэн фасяньдэ цзинь иньци. [田广金，郭素新。阿鲁柴登发现的金银器 // 鄂尔多斯式铜器] Золотые и серебряные предметы, найденные в могильнике Алучайдэн / Гуанцзинь Тянь, Сусинь Го. // Бронзы ордосского стиля – Пекин: Вэньу, 1986. – 402 с.

Тянь, Гуанцзинь. Нэймэнгу чанчэн дидай бутун ситун каогусюэ вэньхуадэ фэньбу цюйной цзи сяньху инсян [田广金。内蒙古长城地带不同系统考古学文化的分布区域及相互影响 // 中国生存环境历史演变规律研究] Исследования взаимного влияния культур, сопредельных с районом Великой стены, во Внутренней Монголии / Гуанцзинь Тянь // Чжунго шэнцунь хуаньцин лиши яньбянь гуйлюй яньцзю (Исследование исторического развития условий жизни в Китае). – 1993. – N 1. – С. 123–126.

Тянь, Гуанцзинь. Нэймэнгу чжуньгээрци юйлунтай дэ сюнну му [田广金。内蒙古准格尔旗玉隆太的匈奴墓 // 考古] Сюннуское погребение Юлунтай аймака Чжунгээр во Внутренней Монголии / Гуанцзинь Тянь // Каогу. – 1977. – N 2. – С. 366–371.

У, Энь. Янлан вэньхуа // Чжунго каогусюэ. Лян чжоу цзюань [乌恩。杨郎文化 // 中国考古学。两周卷]. Культура Янлан / Энь У // Археология Китая. – Пекин: Чжунго шэхуэй кэсюэ чубань, 2004. – С. 540–548.

У, Энь. Бэйфан цаюань каогусюэ вэньхуа яньцзю цинтун шидай чжи цзаоци теци шидай [乌恩岳斯图。北方草原考古学文化研究:青铜时代至早期铁器时代] Исследование археологических культур северных степей: с эпохи бронзы до раннего железного века / Энь У. – Пекин: Кэсюэчубаньшэ, 2007. – 386 с.

У, Энь. Бэйфан цао юань каогусюэ вэньхуа бицзяо яньцзю – цинтун шидай чжи цаоци сюнну шици [乌恩岳斯图。北方草原考古学文化比较研究—青铜时代至早期匈奴时期] Сравнительные исследования археологических культур северных степей: С эпохи бронзы до периода ранних сюнну / Энь У. – Пекин: Кэсюэчубаньшэ, 2008. – 364 с.

У, Энь. Бэйфан цаоюань каогу сюэвэньхуа яньцзю цинтун шидай жи цаоци теци шидай [乌恩。北方草原考古学文化研究青铜时代至早期铁器时代] // Исследование северных степных археологических культур бронзового и раннего железного веков. / Энь У. – Пекин: Кэсюэ чубаньшэ, 2004. – Т. 3. – С. 357–386.

У, Энь. Бэйфан цаоюань каогу сюэвэньхуа яньцзю цинтун шидай жи цаоци теци шидай [乌恩。北方草原考古学文化研究青铜时代至早期铁器时代] // Исследование северных степных археологических культур бронзового и раннего железного веков / Энь У. – Пекин: Кэсюэ чубань, 2004. – Т. 3. – С. 357–386.

У, Энь. Лунь вого бэйфан гудай дунъю вэньши дэ юаньюань [乌恩。论我国北方古代动物纹饰的渊源 // 考古与文物] Происхождение древних украшений северной части Китая, орнаментированных в зверином стиле / Энь У // Каогу юй вэньбу. – 1984. – N 4. – С. 46–59.

Хань, Цзянье. Синьцзяндэ цинтун шидай хэ цаотецишидай вэньхуа [韩建业。新疆的青铜时代和早铁器时代文化] Культуры Синьцзяна бронзового и раннего железного века / Цзянье Хань. – Пекин: Вэньбу чубаньшэ, 2007. – 128 с.: илл.

Хань, Цзянье. Чжунгосибэй дицзюй сяньцинъ шицидэ цзыжань хуаньцзин юй вэньхуа фачжань [韩建业。中国西北地区先秦时期的自然环境与文化发展] Природная среда и культурное развитие Северо-Западного Китая до эпохи Цинь / Цзянье Хань. – Пекин: Вэньбу чубаньшэ, 2008. – 484 с.

Цай, Давэй, Чжунго мяньян циуаньдэ фэньцзы каогусюэ яньцзю [蔡大伟, 汤卓炜, 陈全家, 韩璐, 周慧。中国绵羊起源的分子考古学研究 // 边疆考古研究] Молекулярные исследования возникновения домашних овец в Китае по археологическим материалам / Давэй Цай, Чжовэй Тан, Циуаньцзя Чэнь, Лу Хань,



Хуэй Чжоу // Археологические исследования приграничных регионов. – Пекин: Кэсюэ чубаньшэ, 2010. – С. 291–300.

Цао, Инчунь. Фэйюэ юй тунбу Чжуншань го цзинци фачжань тедань фэньси [曹迎春. «飞跃»与«同步»中山国经济发展特点分析//河北师范大学学报] Стремительный скачок и «шаг в ногу» – анализ особенностей экономического развития царства Чжуншань / Инчунь Цао // журнал Хэбэйского педагогического университета. – 2011. – Т. 34. – N 4. – С. 137–140.

Цзин, Чжунвэй. Чоцэ динчи бяюй дисянь и гунюань цянь эрцянь цзи чжи цянь сань шицзи чжун сифан юй мацзи бицзяо яньцзю [井中伟. 鞍策、钉齿镢与镮銜—公元前二千纪至前三世纪中西方御马器比较研究 // 考古学报] Стрекала, псалии с шипами и удила – исследование средств управления лошастью в Китае со второго тысячелетия до н.э. по 3 в. до н.э. / Чжунвэй Цзин // Каогу. – 2013. – Вып. 3. – С. 297–324.

Цзян, Лу. Бэйфан дицюй сихань цзаоци муцзан яньцзю. [将璐. 北方地区西汉早期墓葬研究 // 边疆考古研究] Исследования погребений эпохи Западная Хань в Северном Китае / Лу Цзян // Археологические исследования приграничья. – 2010. – N 9. – С. 126–137.

Цуй, Лимин. Нэймэнгу Юйхэсянь гоулиitou сюннуму [崔利明. 内蒙古兴和县沟理头匈奴墓 // 考古] Сюннуское погребение в Гоулиitou уезда Юйхэ во Внутренней Монголии / Лимин Цуй // Каогу. – 1994. – N 5. – С. 473.

Чжоу, Синхуа. Нинся Чжунвэйсянь Ланвоцзыкэн дэ цинтун дуаньцзянь муцюнь [周兴华. 宁夏中卫县狼窝子坑的青铜短剑墓群 // 考古] Бронзовые кинжалы могильника Ланвоцзыкэн в уезде Чжунвэй, Нинся / Синхуа Чжоу // Каогу. – 1989. – N 11. – С. 971–980.

Чжугэ, Лян. Чжугэ Лян биншу. [诸葛亮. 诸葛亮宾书] Военная книга Чжугэ Ляна / Лян Чжугэ. – Пекин: Яньшань чубаньшэ, 2008. – 322 с.

Чжун, Кань. Нинся наньбу чуньцю чжаньго шици дэ цинтун вэньхуа [钟侃, 韩孔乐. 宁夏南部春秋战国时期的青铜文化] Культура бронз периода Чуньцю-

Чжаньго в южной части Нинся / Кань Чжун, Кунлэ Хань. – Пекин: Вэньчубаньшэ, 1985. – 253 с.

Чжун, Кань. Нинся Чжундин сянь цинтун дуаньцзянь му цинли цзяньбао. [钟侃。宁夏中宁县青铜短剑墓清理简报 // 考古] Краткое сообщение о раскопках могилы с бронзовым кинжалом в у. Чжуннин, Нинся / Кань Чжун // Каогу. – 1987. – N 9. – С. 773–777.

Чжун, Кань. Нинся Пэнпу Юйцзячжуан муди [钟侃, 陈晓桦。宁夏彭阳于家庄墓地 // 考古学报] Могильник Юйцзячжуан в волости Пэнпу уезда Гуюань, Нинся / Кань Чжун, Сяохуа Чэн, Шичжун Янь // Каогу сюэбао. – 1995. – N 1. С. 79–107.

Чэнь, Лян. Шаньшань Субэйси муцзан жэньгу яньцзю [陈靓。鄯善苏贝希墓葬人骨研究鄯善县洋海二号墓地发掘简报 // 新疆文物] Изучение костных останков людей с могильника Субэйси в Шаньшане / Лян Чэнь // Культурное наследие Синьцзяна Урумчи. – 1998. – N 4 (N 52). – С. 65–78.

Шао, Хуэйцю. Сяньцинъ шици бэйфан дицюй цзиньшу масянь яньцзю [邵会秋。先秦时期北方地区金属马衔研究 // 边疆考古研究] Исследование металлических удиц доцинъской эпохи Северного региона Китая / Хуэйцю Шао // Археологические исследования приграничья. – Пекин: Кэсюэчубаньшэ, 2005. – С. 96–114.

Ян, Нинго. Нинся Пэнянсянь цзиннянь чуту дэ бэйфанси цинтунци [杨宁国, 祁悦章。宁夏彭阳县近年出土的北方系青铜器 // 考古] Северные бронзы, найденные в последние годы в у. Пэньян, Нинся / Нинго Ян, Юэчжан Ци // Каогу. 1999. – N 12. – С. 28–38.

Ян, Цзяньхуа. Чуньцю Чжаньго шици Чжунго бэйфан вэньхуадай дэ синчэн [杨建华。春秋战国时期中国北方文化带的形成]. Формирование археологических культур северного пояса Китая в периоды Чуньцю и Чжаньго / Цзяньхуа Ян. – Пекин: Вэньчубаньшэ, 2004. – 219 с.

Янь, Шичжун. Нинся Люйпинцунь фасянь ицзо дунжоу му [延世忠。宁夏吕坪村发现一座东周墓 // 考古] Захоронение эпохи Восточного Чжоу в Люйпинцунь, Нинся / Шичжун Янь // Каогу. – 1992а. – N 5. – С. 469–470.

Янь, Шичжун. Нинся сицзи фасянь ицзо цинтун шидай муцзан [延世忠、李怀仁。宁夏西吉发现一座青铜时代墓葬 // 考古] Захоронение бронзового века в д. Сицзи, Нинся / Шичжун Янь, Хуайжэнь Ли // Каогу. – 1992б. – N 6. – С. 573–575.

Andersson, J.G. Researches into the prehistory of the Chinese / J.G.Andersson., Stockholm: BMFEA, 1943. – 304 p.

Aruze, J. The Golden Deer of Eurasia Scythian and Sarmatian Treasure from the Russian Steppes / Joan Aruze. – N.Y.: Yale University Press, 2000.

Bell-Fialkoff, A. The role of migration in the history of the Eurasian Steppe: Sedentary civilization vs. «barbarian» and nomad / A.Bell-Fialkoff. – N.Y.: Palgrave, 2000. – 356 p.

Bunker, E.C. Ancient bronzes of the Eastern Eurasian Steppes. / E.C. Bunker. – N.Y.: Arthur M. Sackler Foundation, 1997. – 373 с.

Bunker, E.C. The Chinese artifacts among the Pazyryk finds / E.C. Bunker // Source. Notes in the History of Art. – 1991. – V. 10. – N 4. – P. 20–24.

Curtis, J. Forgotten empire. The world of Ancient Persia / John Curtis, Tallis N. – L.: The British Museum Press, 2005.

Golden Deer: The Golden Deer of Eurasia: Scythian and Sarmatian Treasures from the Russian Steppes / Ed. J. Aruz et al. – N. Y.: Metropolitan Museum of Art; New Haven: Yale University Press, 2000.

Hamblin, W.J. Warfare in the Ancient Near East to 1600 BC / W.J.Hamblin – N.Y.: Routledge P., 2006.

Hsu, Yiu-Kang. Archaeological Investigations of Xiongnu-Hun Cultural Connections / Yiu-Kang Hsu // Open Dissertations of University of Minnesota. URL:

<http://conservancy.umn.edu/handle/11299/101715> (дата последнего обращения 20.09.2015).

Kwang-Chih, Chang. The archaeology of ancient China / Chang Kwang-Chih // Fourth edition, revised and enlarged. – New Haven and L.: Yale University Press, 1986. – 450 pp.

Molodin, V.I., On the Studies of Historical Cultural Landscapes of the South of the Gorny Altai / V.I.Molodin, I.V.Oktyabrskaya, D.V.Cheremisin // 100 лет гуннской археологии. Номадизм: прошлое, настоящее в глобальном контексте и исторической перспективе. Гуннский феномен: тезисы доклада международной конференции. – Улан-Удэ, 1996. – Ч. I. – С. 163 – 164.

Rawdson, J. Carnelian Beads, Animal Figures and Exotic Vessels: Traces of Contact between the Chinese States and Inner Asia, c. 1000–650BC / J. Rawdson // Archaeologie in China. – 2010. – V. 1: Bridging Eurasia. – P. 1–42.

Rawson, J. Miniature Bronzes from Western Zhou tombs at Baoji in Shaanxi Province, Radiance between Bronzes and Jades / J.Rawson // Archaeology, Art and Culture of the Shang and Zhou Dynasties, Taipei. – Institute of History and Philology, Academia Sinica, 2013. – P. 23–66/

Salmony A. Sino-Siberian Art in the Collection of C. T. Loo / A. Salmony. – P.: C. T. Loo Publisher, 1933. – 119 p.

Graber katalog Maoqinggou // Maoqinggou. Ein eisenzeitliches Graberfeld in der Ordos-Region (Innere Mongolei) / Nach der Veröffentlichung von Tian Guanjin und Guo Suxin beschr. und komm.T.O. Hollmann und G.W. Kossack u. Mitarb.. Mainz am Rhein. 1992. 127 s.

Kovalev, A. «Karasuk-Dolche», Hirschsteine und die Nomaden der chinesischen Annalen im Altertum // Maoqinggou. Ein eisenzeitliches Graberfeld in der Ordos-Region (Innere Mongolei) / Nach der Veröffentlichung von Tian Guanjin und Guo Suxin beschr. und komm.T.O. Hollmann und G.W. Kossack u. Mitarb.. Mainz am Rhein. 1992. S. 46–87 // (Materialien zur Allgemeine und Vergleichende Archaologie: Bd. 50).

Čugunov K., Parzinger H., Nagler A. Der skythenzeitliche Fürstengurgan Aržan 2 in Tuva. Archäologie in Eurasien 26. Steppenvölker Eurasiens 3. Mainz: Verlag Philipp von Zabern, 2010. 330 S., 289 Abb., 153 Taf.

## Приложение 1

### Подписи к рисункам

**Рисунок 1.** Схема расположения скифоидных археологических культур в Центральной Азии.

1 – ареал пазырыкской культуры (втор. полов. VI–III вв. до н. э.); 2 – территория, предположительно заселявшаяся в V–III вв. до н. э. племенами, близкими пазырыкцам; 3 – тагарская культура; 4 – уюкско-саглынская культура (втор. полов. VI–III вв. до н. э.); 5 – основной ареал культуры плиточных могил (по: Цыбиктаров, 1998); 5а – дворцовая культура (VII–VI вв. до н. э.) (по: Малая энциклопедия ..., 2011, с. 110–111); 6–11 – места наибольшей концентрации памятников скифоидных археологических культур «варваров» IX–III вв. до н. э. на территории Китая: 6 – культура верхнего слоя Сяцзядянь (около IX–VII вв. до н. э.); 7 – культура юйхуанмяо (VII–VI вв. до н. э.); 8 – культура маоцингоу (конец VI–III вв. до н. э.); 9 – «культура» таохунбала (VI–III вв. до н. э.); 10 – культура янлан (VI–III вв. до н. э.); 11 – культура шацзин (VI–IV вв. до н. э.).

**Рисунок 2.** Схема связей царств древнего Китая и торговых путей в раннем железном веке и средневековье (по: Лубо-Лесниченко, 1994, рисунок 116). ЦКР – Центральная Китайская равнина.

**Рисунок 3.** Карта расположения царств древнего Китая в период Чжаньго.

**Рисунок 4.** Районы расположения скифоидных памятников Северного Китая VII–III в. до н. э. (по: Bunker, 2007, с. 33; Варёнов, 2011; и др.): I – район расположения памятников культуры маоцингоу и памятников типа таохунбала, юг Внутренней Монголии и плато Ордос; II – район расположения памятников культуры юйхуанмяо, горы Яньшань; III – район расположения памятников культуры янлан, центр и юг Нинся-Хуэйского автономного района; IV – район расположения памятников культуры шацзин, центральная часть провинции Ганьсу.

**Рисунок 5.** Схема расположения скифоидных могильников в Северном Китае (по: Bunker, 1997, с. 33): 1 – зона №1 (памятники типа янлан); 2 – зона №2 (памятники типа таохунбала); 3 – зона №3 (памятники типа маоцингоу); 4 – зона №4 (памятники типа юйхуанмяо).

**Рисунок 6.** Схема расположения могильников скифоидной культуры юйхуанмяо (по: Пекинский городской институт...2007; Варёнов, 2011; и др.): 1 – Юйхуанмяо; 2 – Хулугоу; 3 – Силянгуан; 4 – Баймяо; 5 – Сяобайян; 6 – Паотайшань; 7 – Лишигоумэнь; 8 – Бэйсиньбао.

**Рисунок 7.** Схема расположения скифоидных могильников культуры маоцингоу и памятников типа таохунбала (по: Варёнов, 2010; и др.): 1 – Маоцингоу; 2 – Инъюгоу; 2а – Синьчжоуяоцзы; 2б – Сяошуангучэн; 3 – Госяньяоцзы; 4 – Сяоцзы; 4а – Синьдяньцзы; 5 – Гоулитоу; 6 – Сиюань; 7 – Хулусытай; 8 – Шуйцзяньгоумэнь; 9 – Таохунбала; 10 – Гунсухао; 11 – Алучайдэн; 12 – Сигуопань; 13 – Юйлунтай; 14 – Шихуэйгоу; 15 – Суцзигоу; 16 – Баохайшэ; 17 – Минъаньмуду; 18 – Няньфанцзюй; 19 – Налиньгаоту; 20 – Лицзяпань; 21 – Лаолунчи; 22 – Чжунгоу.

**Рисунок 8.** 1 – схема расположения скифоидных памятников культуры янлан в уезде Гуюань Нинся-Хуэйского автономного района (1 – Мачжуан, 2 – Юйцзячжуан); 2, 3 – схема расположения могильников Сиган и Чайваньган культуры шацзин (по: Варёнов, 2011; и др.).

**Рисунок 9.** Культура шацзин. План могильника Сиган (без масштаба).

**Рисунок 10.** Культура шацзин. Могильник Сиган. Могила М140 типа 1 с боковым подбоем. А – план и разрез. Инвентарь: 1 – бирюзовые бусы (4 шт.); 2 – костяные бусины (2 шт.); 3 – круглая золотая пластинка; 4 – часть кожаного пояса (?) с четырьмя бронзовыми обоями на ремешках; 5 – фрагмент кожаной одежды; 6 – украшения верхнего слоя пояса, бронзовые бляшки в виде протом лошадей (14 шт.), бронзовое кольцо с двумя обоями; 7 – бронзовые S-видные бляшки среднего слоя кожаного пояса (25 шт.); 8 – украшения верхнего слоя кожаного пояса, бронзовые трёхсекционные бляшки (2 шт.), бронзовые S-видные трёхсекционные бляшки (6 шт.), бронзовые трубчатые украшения (3 шт.),

бронзовая поясная пряжка; 9 – подвесные (?) бронзовые кольцо, изделие с кольчатым навершием (нож ?) и зеркало; бронзовые пуговицевидные бляшки в виде «головой зверя» (2 шт.); 11 – бронзовая пуговицевидная бляшка (вероятно, часть поясной бляшки); 12 – бронзовый нож (по: Институт археологии и культурного наследия пров. Ганьсу..., 2001, рисунок 4–6).

**Рисунок 11.** Культура шацзин. Могильник Сиган. Могила М56 типа 2 с продольными уступами. А – план и разрез. Инвентарь: 1 – бронзовое колечко; 2 – бирюзовая подвеска; 3 – агатовая бусина; 4 – бронзовые бляшки в виде «куколки» (2 шт.); 5 – бронзовые бляшки с зубчатой центральной частью (в виде «летучей мыши») (3 шт.); 6 – шестисекционная бляшка; 7 – бронзовые пластинчатые бляшки с отверстиями (2 шт.); 8 – бронзовые поясные шестисекционные бляшки («застёжки») (2 шт.); 9 – бронзовые трубчатые обоймы (4 шт.); 10 – бронзовый нож; 11а – кожаный чехол с костяной иглой, 11б – бронзовый игольник с остатками бронзовой иглы; 12 – бронзовое украшение прямоугольной формы; 13 – бронзовое кольцо (2 шт.); 14 – бронзовая обломанная трёхсекционная бляшка; 15 – бронзовое шило; 16 – бронзовое зеркало с остатками кожаного футляра (по: Институт археологии и культурного наследия пров. Ганьсу..., 2001, рисунок 15).

**Рисунок 12.** Культура шацзин. Могильник Сиган. Керамическая посуда (по: Институт археологии и культурного наследия пров. Ганьсу..., 2001).

**Рисунок 13.** Культура шацзин. Могильник Сиган. Бронзовые ножи и остатки ножен (по: Институт археологии и культурного наследия пров. Ганьсу..., 2001).

**Рисунок 14.** Культура шацзин. Могильник Сиган. Инвентарь: Шилья (1–15), бронзовый наконечник стрелы (16), железные ножи и лемех плуга (17–21), бронзовая поясная фурнитура (22–32) (по: Институт археологии и культурного наследия пров. Ганьсу..., 2001).

**Рисунок 15.** Культура шацзин. Могильник Сиган. Инвентарь: бронзовые украшения одежды и поясные бляшки (по: Институт археологии и культурного наследия пров. Ганьсу..., 2001).

**Рисунок 16.** Культура шацзин. Могильник Чайваньган. А – могила М72, план и разрез. Инвентарь: 1 – керамический сосуд; 2 – бусы из кости (2 шт.); 3 –



бирюзовая подвеска; 4 – бронзовые трубчатые обоймы (по плану одна); 5 – бронзовое кольцо; 6 – бронзовые шестисекционные бляшки (14 шт.); 7 – S-видные бляшки (14 шт.); 8 – бронзовые трёхсекционные бляшки (3 шт.); 9, 10 – большая и малая бронзовые пряжки; 11 – бронзовый нож плохой сохранности; 12 – бронзовая бляшка в виде лошади; 13 – обломанная пластинчатая бронзовая бляшка с отверстиями; 14 – бронзовое изделие прямоугольной формы; 15 – каменный оселок (по: Институт археологии и культурного наследия пров. Ганьсу..., 2001, рисунок 42).

Б – могила М53, план и разрез. Инвентарь: 1 – бронзовые кольца (3 шт.); 2 – бронзовые трёхкольчатые переходники (2 шт.); 3 – бронзовая круглая поясная бляха; 4 – бронзовые трубчатые пронизки (8 шт.); 5 – ажурная бронзовая подквадратная бляшка; 6 – бронзовая бляха с кольцом; 7 – бронзовая шестисекционная бляшка; 8 – бронзовая прямоугольная бляшка с отверстиями; 9 – бронзовая бляшка с зубчатой средней частью; 10 – костяные (?) стержневидные изделия; 11 – бронзовая розетка; 12 – бусины из белого камня (по: Институт археологии и культурного наследия пров. Ганьсу..., 2001, рисунок 43).

**Рисунок 17.** Культура шацзин. Могильник Чайваньган. Могила М4. А – план и разрез. Инвентарь: 1 – керамический сосуд; 2 – бронзовая серьга; 3 – костяные бусы (7 шт.); 4 – бронзовая выпуклая бляха с петелькой; 5 – бронзовые кольца (3 шт.); 6 – малые бронзовые трубочки (3 шт.); 7 – бронзовый кинжал; 8 – бронзовый нож; 9 – бронзовое украшение с двумя выпуклостями; 10 – бронзовые S-видные бляшки с тремя бугорками (2 шт.); 11 – бронзовая трёхсекционная бляшка; 12 – бронзовое украшение подпрямоугольной формы; 13 – бронзовая бляшка с двумя парами бугорков на концах и зубчатой серединой; 14 – бронзовая бляшка с одиночными бугорками на концах и зубчатой серединой; 15 – бронзовые выпуклые бляшки (2 шт.); 16 – бронзовое украшение в виде «головы зверя»; 17 – бронзовые шестисекционные бляшки (10 шт.); 18 – бронзовая поясная пряжка (по: Институт археологии и культурного наследия пров. Ганьсу..., 2001, рисунок 44).

**Рисунок 18.** Культура шацзин. Могильник Чайваньган. А – Могила М50. План и разрез. Инвентарь: 1 – золотая серьга; 2 – бирюзовые бусы (2 шт.); 3 – костяные

бусины (3 шт.); 4 – бронзовые шестисекционные бляшки (2 шт.); 5 – бронзовые пластинчатые бляшки в виде «летучей мыши» (2 шт.); 6 – бронзовые кольца (6 шт.); 7 – бронзовое зеркало; 8 – бронзовые изделия (4 шт.); 9 – бронзовая поясная пряжка; 10 – бронзовый нож; 11 – бронзовая S-видная бляшка; 12 – бронзовые бляшки с зубчатой средней частью (2 шт.); 13 – череп барана в заполнении могилы (по: Институт археологии и культурного наследия пров. Ганьсу..., 2001, рисунок 50).

Б – кинжалы, ножи и шилья из других могил. Железо – 13; остальное – бронза (по: Институт археологии и культурного наследия пров. Ганьсу..., 2001, рисунок 60).

**Рисунок 19.** Культура шацзин. Могильник Чайваньган. Керамические сосуды (по: Институт археологии и культурного наследия пров. Ганьсу..., 2001, рисунок 58).

**Рисунок 20.** Культура шацзин. Могильник Чайваньган. Бронзовые украшения одежды и поясная фурнитура (по: Институт археологии и культурного наследия пров. Ганьсу..., 2001).

**Рисунок 21.** Культура шацзин. Могильник Чайваньган. Бронзовые поясные пряжки (1–10), зеркала (11–13) и колокольчики (14–27) (по: Институт археологии и культурного наследия пров. Ганьсу..., 2001).

**Рисунок 22.** Культура шацзин. Могильник Чайваньган. Бронзовые украшения одежды и пояса (по: Институт археологии и культурного наследия пров. Ганьсу..., 2001).

**Рисунок 23.** Культура янлан. Могильник Юйцзячжуан, планы могил M2, M15 и M20. Могильник Чжанцзецунь, план могилы M2 (по: У Энь, 2007, и др.).

**Рисунок 24.** Культура янлан. Могильник Чжуннин. План могилы M2 (A): 1 – бронзовый проушной топор; 2 – малый керамический ковш; 3 – бирюзовые бусины (9 шт.); 4–7 – бронзовые части головного украшения лошади (10 шт.) и две пары удил (на плане не указаны); 8 – роговые наконечники стрел (16 шт.); 9 – бронзовое зеркало; 10, 14, 17 – круглые бронзовые украшения; 11, 15, 16 – бронзовые кинжалы; 12, 13 – бронзовые ножи; 18 – керамический сосуд. Помимо этого, в M2 были найдены не указанные на плане бронзовая поясная пряжка №19 (рис. 24. – 13), колокольчик №20; бронзовое коническое изделие №21 длиной 3,7

см (рис. 24. – 5), два бронзовых наконечника стрел №№22, 23 (рис. 24. – 3), два бронзовых зеркала, в т.ч. №24 (рис. 24. – 20), а также каменный оселок №27 (рис. 24. – 6). Инвентарь из М2 (1–24) и М1 (25–33). Масштаб разный. Бронза – 1–3, 5, 7–22, 25–30, 32, 33; керамика – 23, 24; кость (рог) – 4; камень – 6, 31 (по: Чжун Кань, 1987).

**Рисунок 25.** Культура янлан. Бронзовые изделия из могильников Чжанцзецунь (1–23), Байцаовацунь (24–32), Байча (33–38) (по: Ян Нинго и др., 1999).

**Рисунок 26.** Культура янлан. Бронзовые изделия из могильника Сицзи. Масштаб разный (по: Янь Шичжун и др., 1992б).

**Рисунок 27.** Культура янлан. Могильник Ланвоцзыкэн: план-схема расположения исследованных захоронений (А), бронзовые изделия (1–38), керамика (39–46) (по: Чжоу Синхуа, 1989).

**Рисунок 28.** Культура янлан. Бронзовые изделия из могильников Сяньмацунь (1–14), Дяньва (15–21) и других (22–29) (по: Ян Нинго, Ци Юэчжан, 1999а).

**Рисунок 29.** Культура янлан. Могильник Миюаньцунь. Бронзовые изделия (по: Ян Нинго, Ци Юэчжан, 1999б).

**Рисунок 30.** Культура янлан. Типы керамических сосудов (А) и бронзовое оружие (Б).

Для А: Нидинцунь (1, 6), Юйцзячжуан (2, 3, 4, 5).

Для Б: Мачжуан (2, 9, 10), Миюаньцунь (14), Мяоцуйцунь (11), Нидинцунь (17), Сяньмацунь (6, 16). Мачжай (1), Лигоу (3), Самэньцунь (4, 8), Ванцзяпин (5), Янва (7), Гучэн (12, 13), Чжанцзецунь (7), находка в уезде Гуюань (15). Бронза – 1–8, 10–17; бронза, железо – 9 (по: У Энь, 2007).

**Рисунок 31.** Культура янлан. А – бронзовые чеканы, игольники (шильники), ножи. Б – изделия из железа. Для А: Мяоцуйцунь (1, 3), Миюаньцунь (2), Сяньмацунь (4), Юйцзячжуан (5, 6, 9), Чжанцзецунь (7, 10), Мачжуан (8, 11, 12, 14), Ляньхуа (13).

Для Б: Мачжуан (1–7) (по: У Энь, 2007).

**Рисунок 32.** Культура янлан. Бронзовые детали конского снаряжения. Мачжуан (1, 2, 4, 5, 12, 13), Чжанцзецунь (3, 10), Миюаньцунь (6), Юаньцзя (7, 8), Нидинцунь (9, 14), Сяньмацунь (11) (по: У Энь, 2007).

**Рисунок 33.** Культура янлан. Предметы искусства. Сцены терзания. Погребение Янлан в уезде Гуюань (1), Чэньянчуаньцунь (2, 7), Байянлиньцунь (3), Яохэцунь (4), Шантайцунь (5), Мачжуан (6, 8, 9), Самэньцунь (11), Гучэн (13), уезд Циньань (14), Ванцзяпин (15) (по: У Энь, 2007; и др.).

**Рисунок 34.** Культура янлан. Поясные пряжки, бабочковидные поясные бляшки и украшения. Мяоцуюцунь (1), Юйцзячжуан (2, 9, 16), Чжанцзецунь (3, 4, 13, 17), Юйцяоцунь (5), Мачжуан (6, 7, 8), Шантайцунь (10), Самэньцунь (11, 12), Чэньянчуаньцунь (14), Сяньмацунь (15), Миюаньцунь (18, 19) (по: У Энь, 2007; и др.).

**Рисунок 35.** Памятники «культуры» таохунбала. Карта-схема расположения могильника Таохунбала (1). Планы могил М1 и М2 (2, 3) Инвентарь из могилы М1: 1 – керамический сосуд; 2 – бронзовый чекан; 3 – бронзовый черешковый наконечник стрелы; 4 – бронзовое шило; 5–9 – бронзовые сбруйные бляхи (не менее 12 шт.); 10 – бронзовые удила с кольчатými внешними окончаниями (в одно окончание вставлен псалий №26); 11 – бронзовая ручка кисти (?); 12 – железный нож; 13 – бронзовая поясная пряжка; 14 – бронзовые кольцевидные пронизки; 15, 16 – бронзовые бабочковидные бляшки двух типов; 17 – бляшки в виде морды зверя с ушами; 18 – бронзовые орнаментированные пуговицевидные бляшки двух типов; 19 – бронзовое кольцо; 20, 21 – два подпрямоугольных в сечении бронзовых игольника; 22 – рифлёные трубочки (не менее 2 шт.); 23 – бронзовые пуговицевидные бляшки; 24 – четырёхсекционные бляшки; 25 – трубчатый костяной распределитель с четырьмя отверстиями; 26 – деревянный псалий в окончании удил; 27 – деревянный брусок.

Инвентарь из могилы М2: 1 – каменный сосуд (кружка); 2 – керамический сосуд; 3 – бронзовое навершие посоха (?); 4, 5 – бронзовые кольца; 6 – бронзовая поясная пряжка; 7 – бронзовые рифлёные трубочки; 8 – бронзовые пуговицевидные бляшки; 9 – миниатюрный железный нож; 10 – роговое изделие (сосуд ?); 11 –

костяное изделие в виде бабочки; 12, 13, 15 – несколько крупных изделий из кости; 14 – костяное кольцо; 16 – бирюзовая бусина; 17 – цилиндрические каменные бусины; 18 – костяные бусины. (по: Тянь Гуанцзинь, Го Сусинь, 1986; У Энь, 2007).

**Рисунок 36.** Памятники «культуры» таохунбала. Могильник Таохунбала. Инвентарь из могилы М1: 1, 2 – игольники; 3, 4 – рифлёные трубочки; 5 – четырёхсекционная блишка; 6 – шило; 7–10 – каменные бусины; 11 – кольчатая пронизка; 12 – бляшка в виде личины; 13, 14 – орнаментированные бляшки; 15, 16 – бронзовые бабочковидные бляшки; 17 – орнаментированное кольцо; 18, 19 – сбруйные бляхи; 20 – трубчатый костяной распределитель с четырьмя отверстиями; 21 – сбруйная (?) пронизка; 22 – бронзовая ручка кисти (деталь сбруи); 23 – керамический сосуд. Бронза – 1–6, 11–19, 22; кость (рог) – 20, 21; керамика – 23; камень – 7–10 (по: Тянь Гуанцзинь, Го Сусинь, 1986; У Энь, 2007).

**Рисунок 37.** Памятники «культуры» таохунбала. Инвентарь из могилы М1 в Гунсухао (1–12), а также из могил М2 (19–22), М5 (14–18) и М6 (13) могильника Таохунбала: 1–5 – кинжал, нож, чекан, кельт, «долото»; 6 – шило; 7 – сбруйная бляха; 8, 9 – бабочковидная и пуговицевидная бляшки; 10 – коническое изделие; 11, 12, 21, 22 – сосуды; 13 – бляшка в виде личины; 14 – нож; 15–17 – игольники; 18 – бляшка с изображениями лошадей; 19 – поясная пряжка; 20 – навершие посоха (?). Бронза – 1–10, 13–20; керамика – 11, 12, 21, 22 (по: Тянь Гуанцзинь, Го Сусинь, 1986; У Энь, 2007).

**Рисунок 38.** Памятники «культуры» таохунбала. Сводные таблицы инвентаря: А – керамические и ритуальные бронзовые сосуды (1–4), детали конского снаряжения (5–14), Таохунбала (1, 2, 5, 8, 9, 11, 12), Баохайшэ (3, 4), Шихуйгоу (7, 13, 14), Гунсухао (10), Икэчжоумэн (6). Бронза – 3, 4, 6, 7, 9–14; бронза, дерево – 5; керамика – 1, 2; кость (рог) – 8.

Б – оружие и другие предметы снаряжения воина: кинжалы (1–3), наконечники стрел (4, 5), ножи (6–8), чеканы (9, 10), «долото» (11), кельты (12, 13), шило (14), игольники (15–18), меч и ножны (19, 20). Бронза – 1–18; железо, золото – 19, 20.

Гунсухао (1, 9, 11), Хулусытай (2), Сигоупань (3–6, 20, 21), Таохунбала (7, 14, 15, 16–18), Баохайшэ (8, 13), Юйлунтай (10) (по: Тянь Гуанцзинь, Го Сусинь, 1986; У Энь, 2007, др.). Масштаб разный.

**Рисунок 39.** Памятники «культуры» таохунбала. Карта-схема расположения могильников Сигоупань и Суцзыгоу (А). Золотые пластины с изображениями из могильника Сигоупань (по: Тянь Гуанцзинь, Го Сусинь, 1986, с. 356). Масштаб разный.

**Рисунок 40.** Памятники «культуры» таохунбала. Могильник Сигоупань. Бронзовые изделия (по: Тянь Гуанцзинь, Го Сусинь, 1986, с. 360). Масштаб разный.

**Рисунок 41.** Памятники «культуры» таохунбала. Золотые украшения в зверином стиле. Могильники Сигоупань (1, 2, 7, 15, 16, 18, 19), Алучайдэн (3–6, 8–13), Няньфанцюй (17). Золото, серебро, бронза. (по: Тянь Гуанцзинь, Го Сусинь, 1986; У Энь, 2007; и др.). Масштаб разный.

**Рисунок 42.** Памятники «культуры» таохунбала. Предметы, украшенные в зверином стиле. Алучайдэн (1, 2, 9, 11), Шихуйгоу (3, 7, 16), Налингаоту (6, 8, 10, 12–14), Сигоупань (4, 15) (по: Тянь Гуанцзинь, Го Сусинь, 1986; У Энь, 2007; и др.). Масштаб разный.

**Рисунок 43.** Памятники «культуры» таохунбала. Сводная таблица предметов звериного стиля. Икэчжоумэн (1, 2, 13, 16), Таохунбала (3, 4, 6, 7, 10–12, 14, 17, 18), Хулусытай (5), Баохайшэ (19), Лицзяпань (9, 15), Сигоупань (22, 25), Суцзыгоу (20, 23, 24), Ваэртугоу (21, 27, 28), Юйлунтай (26, 29) (по: Тянь Гуанцзинь, Го Сусинь, 1986; У Энь, 2007; и др.). Масштаб разный.

**Рисунок 44.** 1 – Схема перемещения населения в VII–IV вв. до н. э. культур кочевников Монголии (а), верхнего слоя Сяцзядянь (б), юйхуанмяо (с), шацзин (d), янлан (е): 1 – культуры Монголии; 2 – культура верхнего слоя Сяцзядянь; 3 – культура юйхуанмяо; 4 – культура маоцингоу; 5 – культура янлан; 6 – культура шацзин.

2, 3 – карты расположения могильников Синьчжоуяоцзы, Сяошуангучэн и Синьдяньцзы культуры маоцингоу в районе озера Дайхай (2, 3 – по: Институт археологии и культурного наследия Внутренней Монголии, 2009а; и др.).

**Рисунок 45.** Культура маоцингоу. Памятники у оз. Дайхай. План могильника Синьдяньцзы (А). Планы и разрезы могил из Синьдяньцзы М9 (Б), М36 (В) и М37 (Г) (по: Институт археологии и культурного наследия Внутренней Монголии, 2009а).

**Рисунок 46.** Культура маоцингоу. Памятники у оз. Дайхай. Могильник Синьдяньцзы. Инвентарь. Золото – 10, 19; бронза – 1–9, 12, 15, 17, 18, 20, 21; нефрит – 11; кость – 13, 14, 16 (по: Институт археологии и культурного наследия Внутренней Монголии, 2009а). Мелким шрифтом указаны номера могил, из которых происходят предметы.

**Рисунок 47.** Культура маоцингоу. Памятники у оз. Дайхай. Могильник Синьдяньцзы. Инвентарь. Золото – 17; бронза – 2–4, 7–16; камень – 1; нефрит – 20, 21; раковина – 19; кость – 5, 6, 18 (по: Институт археологии и культурного наследия Внутренней Монголии, 2009а). Мелким шрифтом указаны номера могил, из которых происходят предметы.

**Рисунок 47а.** Сравнительная таблица погребального обряда и инвентаря из могильников Синьдяньцзы и Юйхуанмяо. Масштаб разный.

**Рисунок 48.** Культура маоцингоу. Памятники у оз. Дайхай. План могильника Синьчжоуяоцзы (А). Планы и разрезы могил из Синьчжоуяоцзы М10 (Б), М18 (В), М19 (Г). Могила М10: 1 – керамический сосуд; 2, 3 – украшения из раковин; 4 – бронзовая бляшка с изображением головки хищной птицы; 5–14 – бронзовые поясные бляшки; 15 – бронзовая застёжка; 16–18 – бронзовые трубочки. Могила М18: 1 – бронзовые пуговицевидные бляшки; 3 – бронзовая поясная пряжка; 5, 6 – костяные ворворки. Могила М19: 1 – керамический сосуд; 2–7 – бронзовые бляшки с изображением головок хищной птицы (по: Институт археологии и культурного наследия Внутренней Монголии, 2009б).

**Рисунок 49.** Культура маоцингоу. Памятники у оз. Дайхай. Планы и разрезы могил М33 (А), М50 (Б), М28 (В). Могила М33: 1 – керамический сосуд; 2, 7 –

раковины каури; 3, 4 – бусины из агата; 5, 6 – бусины из бирюзы; 8, 9, 17, 18 – бронзовые трубочки и пронизки; 10–15, 19–25 – поясные бляшки; 16, 26, 27 – бронзовые кольца; 28 – бронзовая застёжка.

Могила М50 – 1 – керамический сосуд; 2 – низка каменных буин; 3, 5, 8–17 – бронзовые бляшки; 4, 7 – бронзовая пуговицевидная бляшка; 6 – бронзовое кольцо.

Могила М28: 1 – керамический сосуд; 2, 3, 9, 13, 17, 22, 24, 25, 33–36 – бронзовые пуговицевидные бляшки; 4–8, 10–12, 14, 15, 18, 31, 32 – бронзовые трубочки и пронизки; 16, 45 – пронизки с двумя отверстиями; 19–21, 23, 26, 28–30, 39–41, 44 – бабочковидные и другие бляшки с изображениями хищных птиц; 27 – бронзовая поясная пряжка; 37, 38 – бронзовые кольца; 42 – бронзовое пуговицевидное украшение; 43 – костяная ворворка (по: Институт археологии и культурного наследия Внутренней Монголии, 2009б).

**Рисунок 50.** Культура маоцингоу. Памятники у оз. Дайхай. Могильник Синьчжоуяоцзы. Бронзовые изделия (по: Институт археологии и культурного наследия Внутренней Монголии, 2009б). Цифрами сверху изображений указаны номера могил, из которых они происходят.

**Рисунок 51.** Культура маоцингоу. Памятники у оз. Дайхай. Могильник Синьчжоуяоцзы. Инвентарь. Бронза – 1–18; кость – 19, 20, 22, 27, 29; раковина каури – 21; раковина жемчужница – 23; 25, 28 – агат; 26 – бирюза; камень – 24 (по: Институт археологии и культурного наследия Внутренней Монголии, 2009б). Цифрами сверху изображений указаны номера могил, из которых они происходят.

**Рисунок 52.** Культура маоцингоу. Памятники у оз. Дайхай. Могильник Синьчжоуяоцзы. Инвентарь. Бронза – 1–14; керамика – 15–30 (по: Институт археологии и культурного наследия Внутренней Монголии, 2009б). Цифрами сверху изображений указаны номера могил, из которых они происходят.

**Рисунок 53.** Культура маоцингоу. Памятники у оз. Дайхай. План могильника Сяошуангучэн (А). Планы и разрезы могил М2, М5, М7 и М13 (Б–Д) (по: Институт археологии и культурного наследия Внутренней Монголии, 2009в).



**Рисунок 54.** Культура маоцингоу. Памятники у оз. Дайхай. Могильник Сяошуангучэн. Инвентарь. Бронза – 1–14; кость (рог) – 15–19; агат – 20; бирюза – 21; камень – 22 (по: Институт археологии и культурного наследия Внутренней Монголии, 2009в).

**Рисунок 55.** Культура маоцингоу. Памятники у оз. Дайхай. Могильник Сяошуангучэн. Инвентарь. Золото – 6; бронза – 1–5, 7–11; керамика – 12–16 (по: Институт археологии и культурного наследия Внутренней Монголии, 2009в).

**Рисунок 56.** Культура маоцингоу. План могильника Маоцингоу (по: Тянь Гуанцзинь, Го Сусинь, 1986).

**Рисунок 57.** Культура маоцингоу. Могильник Маоцингоу. Могила М6. План (А), инвентарь. Бронза – 3–8, 11–15; железо – 1; рог – 2 (по: Тянь Гуанцзинь, Го Сусинь, 1986; Graberkatalog Maoqinggou, 1992).

**Рисунок 58.** Культура маоцингоу. Могильник Маоцингоу. Могила М3. План и фрагмент плана (А, Б). Инвентарь из могил М12, М17 и М22. Бронза – 3–6, 9–12; керамика – 1, 7 (по: Тянь Гуанцзинь, Го Сусинь, 1986; Graberkatalog Maoqinggou, 1992).

**Рисунок 59.** Культура маоцингоу. Могильник Маоцингоу. Могила М43. План и фрагмент (А, Б). Инвентарь. Бронза – 1–5; керамика – 6 (по: Тянь Гуанцзинь, Го Сусинь, 1986; Graberkatalog Maoqinggou, 1992).

**Рисунок 60.** Культура маоцингоу. Могильник Маоцингоу. Могила М38. План (А). Инвентарь. Железо – 1–4 (по: Тянь Гуанцзинь, Го Сусинь, 1986; Graberkatalog Maoqinggou, 1992).

**Рисунок 61.** Культура маоцингоу. Могильник Маоцингоу. Могила М59. План (А). Инвентарь. Бронза – 2–9; керамика – 10 (по: Тянь Гуанцзинь, Го Сусинь, 1986; Graberkatalog Maoqinggou, 1992).

**Рисунок 62.** Культура маоцингоу. Могильник Маоцингоу. Могила М60. План (А, Б). Инвентарь из могил М60 и М61. Бронза – 2–10, 12–15; керамика – 11 (по: Тянь Гуанцзинь, Го Сусинь, 1986; Graberkatalog Maoqinggou, 1992).

**Рисунок 63.** Культура маоцингоу. Могильник Маоцингоу. Могила М58. План (А). Инвентарь. Бронза – 2–6; керамика – 1 (по: Тянь Гуанцзинь, Го Сусинь, 1986; Graberkatalog Maoqinggou, 1992).

**Рисунок 64.** Культура маоцингоу. Могильник Маоцингоу. Могила М10: план и фрагмент (А, Б), инвентарь (1–14). Инвентарь из могилы М55 (15–25). Бронза – 1–7, 9–11, 15–23 (по: Тянь Гуанцзинь, Го Сусинь, 1986; Graberkatalog Maoqinggou, 1992).

**Рисунок 65.** Культура маоцингоу. Могильник Маоцингоу. Могилы с северной ориентацией умерших М25 и М21. Инвентарь из М21 (по: Тянь Гуанцзинь, Го Сусинь, 1986; Graberkatalog Maoqinggou, 1992).

**Рисунок 66.** Культура маоцингоу. Предметы вооружения. Бронза – 1–4, 6–8, 2–14, 16–18; железо – 5, 9–11, 19, 20; кость – 15 (по: Тянь Гуанцзинь, Го Сусинь, 1986; У Энь, 2007; и др.).

**Рисунок 67.** Культура маоцингоу. Поясная фурнитура из бронзы: бабочковидные бляшки и концевые бляхи (по: Тянь Гуанцзинь, Го Сусинь, 1986; У Энь, 2007; и др.).

**Рисунок 68.** Культура маоцингоу. Поясная фурнитура из бронзы: пряжки, крючки и бляшки (по: Тянь Гуанцзинь, Го Сусинь, 1986; У Энь, 2007; и др.).

**Рисунок 69.** Культура маоцингоу. Игольники, подвески и детали конского снаряжения (15–19). Бронза – 1–14, 18, 19; кость (рог) – 15–7 (по: Тянь Гуанцзинь, Го Сусинь, 1986; У Энь, 2007; и др.).

**Рисунок 70.** Культура маоцингоу. Керамические сосуды (по: Тянь Гуанцзинь, Го Сусинь, 1986; У Энь, 2007; и др.).

**Рисунок 71.** Сравнительная таблица погребального обряда и инвентаря из могильников Юйхуанмяо и Маоцингоу (по: Тянь Гуанцзинь, Го Сусинь, 1986; Цзюньдушань муди, 2007).

**Рисунок 72.** Сравнительная таблица поясов из Казахстана, Алтая и Северного Китая (могильники Юйхуанмяо и Маоцингоу) (по: Шульга П.И., 2010а).

**Рисунок 73.** Материалы к разделу по древним ху, обитавшим в I тыс. до н. э. на территории Северного Китая (по: Ван Хуэй, 2013).

**Рисунок 74.** Материалы к разделу по древним ху, обитавших в I тыс. до н. э. на территории Северного Китая (по: Ван Хуэй, 2013).

**Рисунок 75.** Могильник Шаолинюань, планы погребений и инвентарь. Бронза – 4–8; керамика – 9–13 (по: Шульга П.И., 2011).

**Рисунок 76.** Планы погребений, типичных для культур юйхуанмяо, маоцингоу и янлан (1, 4, 8, 9). Керамические сосуды из могильников Юйхуанмяо (2, 3) и Маоцингоу (5–7).

**Рисунок 77.** Сравнительная таблица деталей поясной фурнитуры (1–9, 12–25) и копытных грифонов (10, 11, 26–29): 1–3 – Фирсово-14 (по: Фролов, 1999); 2 – Обские Плёсы-2 (по: Ведянин, Кунгуров, 1996); 4 – Берёзовка-1 (по: Полторацкая, 1961); 5 – Бурла (по: Фролов, 2008); 6 – Башадар-2 (по: Руденко, 1960); 7 – Бердск (по: Фролов, 2008); 8, 9 – Староалейка-2 (по: Кирюшин, Кунгуров, 1996); 10, 11 – Пазырык-2, Катанда (по: Руденко, 1953, 1960); 12–14, 17–20 – Ордос (по: У Энь, 2007); 21, 22 – Байянлинь, Шихуйгоу (по: Ковалёв, 1999); 15, 16, 23–25 – Ганьсу (по: Институт археологии и культурного наследия пров. Ганьсу..., 2001); 26 – Налиньгаоту (по: Ковалёв, 1999); 27 – Северный Китай (по: Богданов, 2006); 28, 29 – Дунхэйгоу (по: Шульга П.И., 2010).

**Рисунок 78.** Копытные грифоны Саяно-Алтая, Северного Китая и Синьцзяна IV–III вв. до н. э. (по: Шульга П.И., 2010): 1 – Ак-Алаха-3; 2, 5 – Пазырык-2; Верх-Кальджин-2; 4 – Локоть-4а; 6 – Катанда; 7 – Монголия, случ. находка; 8 – Северный Китай, случ. находка; 9 – Забайкалье (?), случ. находка; 10–12 – Северный Китай (Налиньгаоту, Сигоупань).

(1, 3 – по: Полосьмак, 2001, рис. 151; 2, 5 – по: Руденко, 1953, рис. 82, 83; 4 – по: Шульга П.И., 2003а, рис. 36; 6 – по: Руденко, 1960, рис. 151,к; 7–9 – по: Богданов, 2006, табл. XL, 5; LIV, 1, 4; 10–12 – по: Ковалёв, 1999, рис. 2. – 1–3; 13–16 – по: Шульга П.И., 2010а).

**Рисунок 79.** Сравнительная таблица деталей сбруи (2–8, 10–16) и орнаментов (1, 9) IV–III вв. до н. э. из Синьцзяна (могильник Цзяохэ Гоубэй) (1–8) и Алтая (9–16) (по: Шульга П.И., 2010а).

**Рисунок 80.** Варианты изображений орлов и грифонов (по: Шульга Д.П., 2008).

**Рисунок 81.** Стилизованные изображения орлов и грифонов (по: Шульга Д.П., 2008).

## **Приложение 2**

### **Иллюстрации**

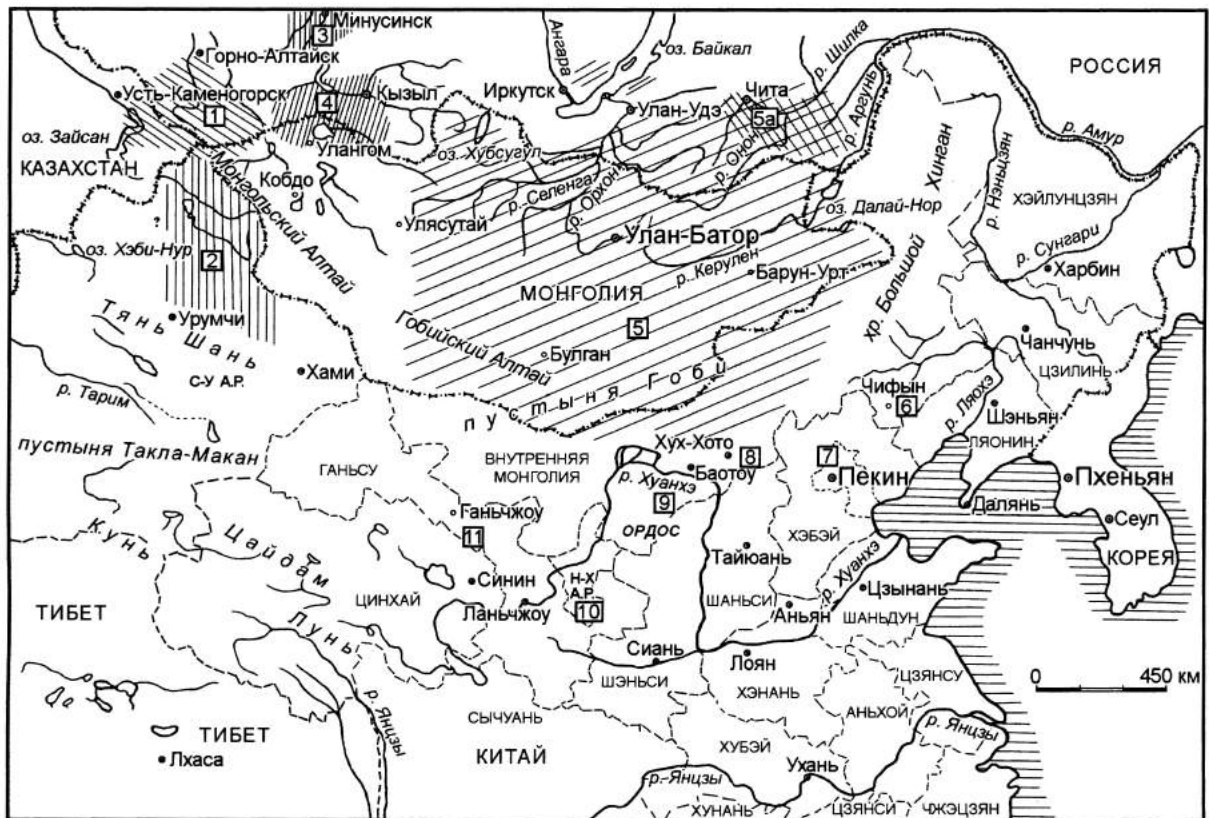

**Рисунок 1.** Схема расположения скифоидных археологических культур в Центральной Азии.

1 – ареал пазырыкской культуры (втор. полов. VI–III вв. до н. э.); 2 – территория, предположительно заселявшаяся в V–III вв. до н. э. племенами, близкими пазырыкцам; 3 – тагарская культура; 4 – уюкско-саглынская культура (втор. полов. VI–III вв. до н. э.); 5 – основной ареал культуры плиточных могил (по: Цыбиктаров, 1998); 5а – дворцовая культура (VII–VI вв. до н. э.) (по: Малая энциклопедия ..., 2011, с. 110–111); 6–11 – места наибольшей концентрации памятников скифоидных археологических культур «варваров» IX–III вв. до н. э. на территории Китая: 6 – культура верхнего слоя Сяцзядянь (около IX–VII вв. до н. э.); 7 – культура юйхуанмяо (VII–VI вв. до н. э.); 8 – культура маоцингоу (конец VI–III вв. до н. э.); 9 – «культура» таохунбала (VI–III вв. до н. э.); 10 – культура янлан (VI–III вв. до н. э.); 11 – культура шацзин (VI–IV вв. до н. э.).

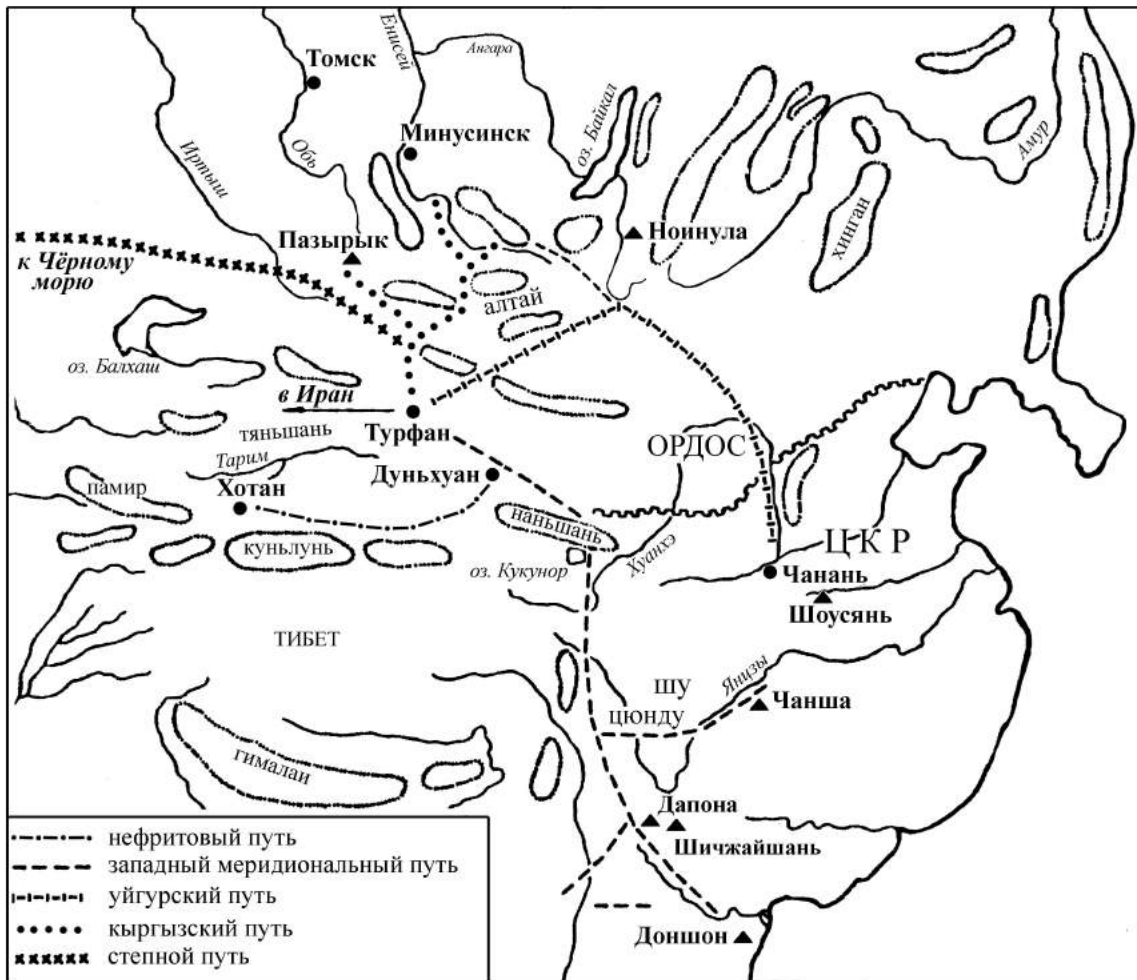

**Рисунок 2.** Схема связей царств древнего Китая и торговых путей в раннем железном веке и средневековье (по: Лубо-Лесниченко, 1994, рисунок 116). ЦКР – Центральная Китайская равнина.



Рисунок 3. Карта расположения царств древнего Китая в период Чжаньго.





**Рисунок 4.** Районы расположения скифоидных памятников Северного Китая VII–III в. до н. э. (по: Bunker, 2007, с. 33; Варёнов, 2011; и др.).

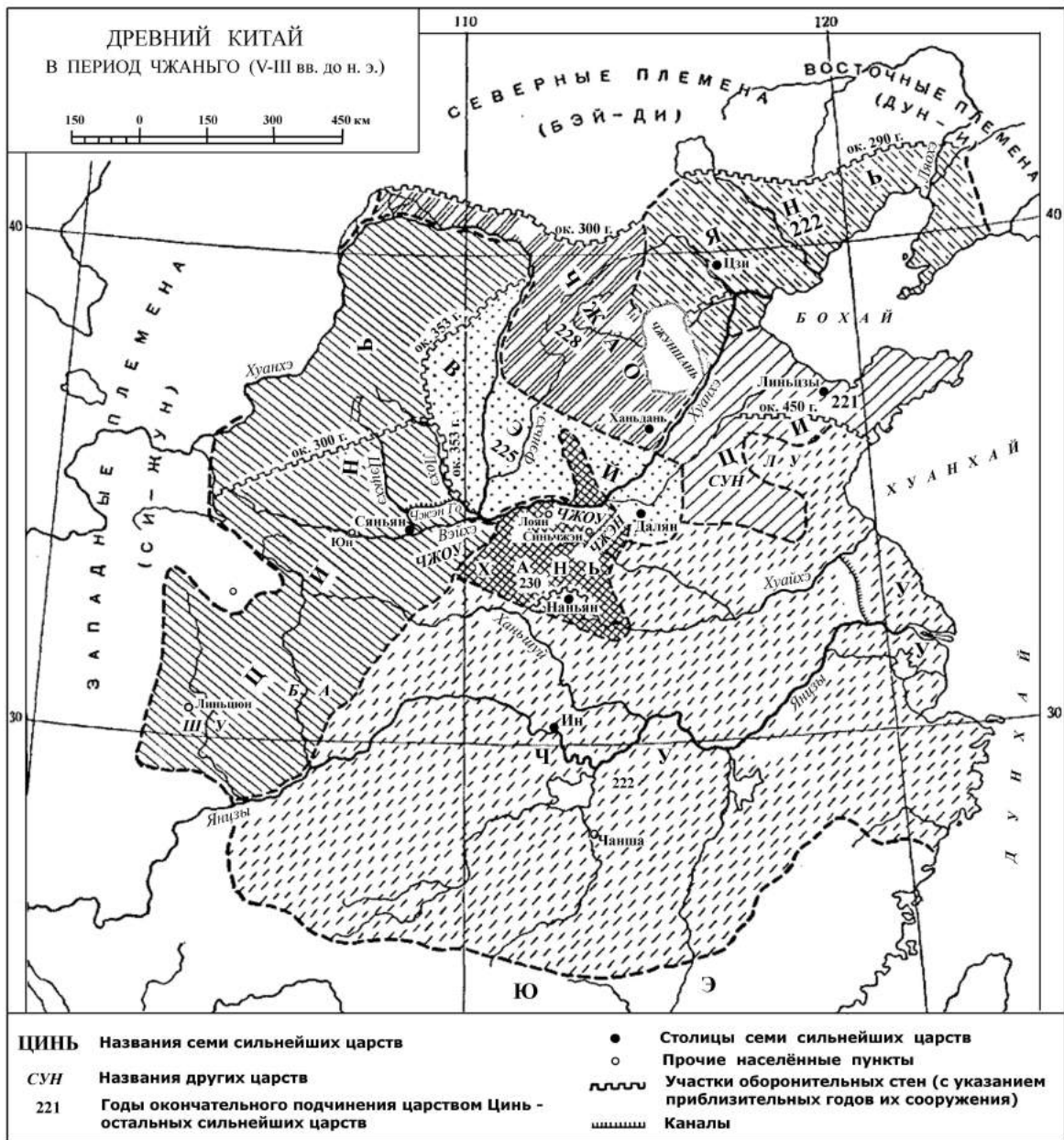
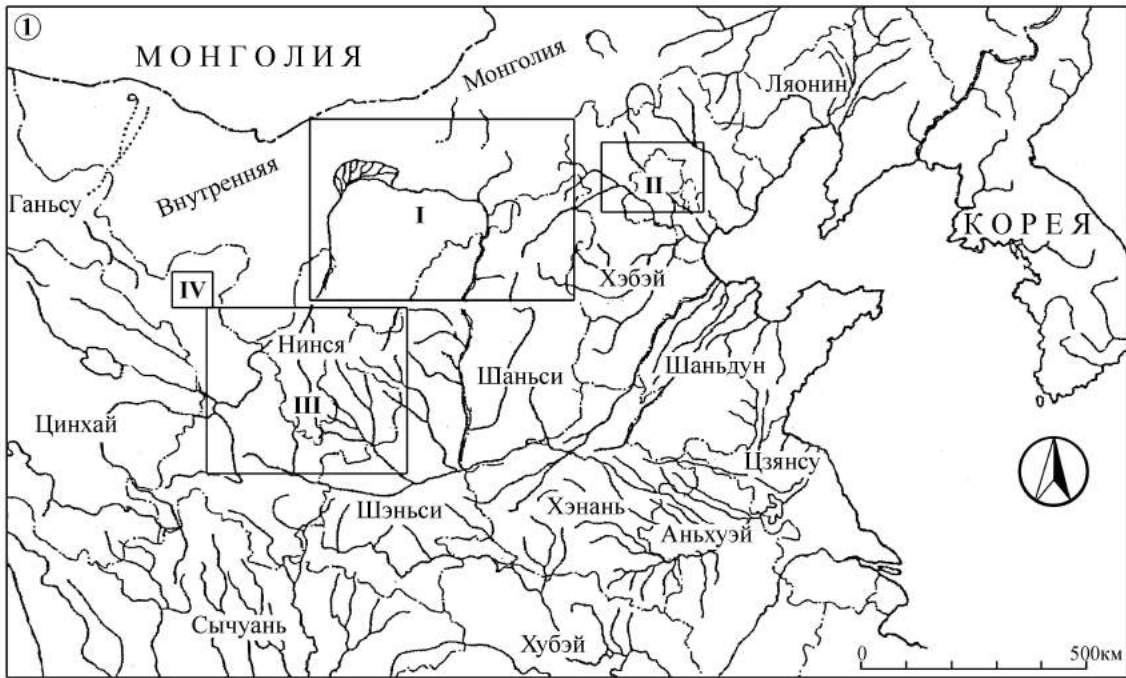

**Рисунок 5.** Схема расположения скифоидных могильников в Северном Китае (по: Bunker, 1997, с. 33): 1 – зона №1 (памятники типа янлан); 2 – зона №2 (памятники типа таохунбала); 3 – зона №3 (памятники типа маоцингоу); 4 – зона №4 (памятники типа юйхуанмяо).

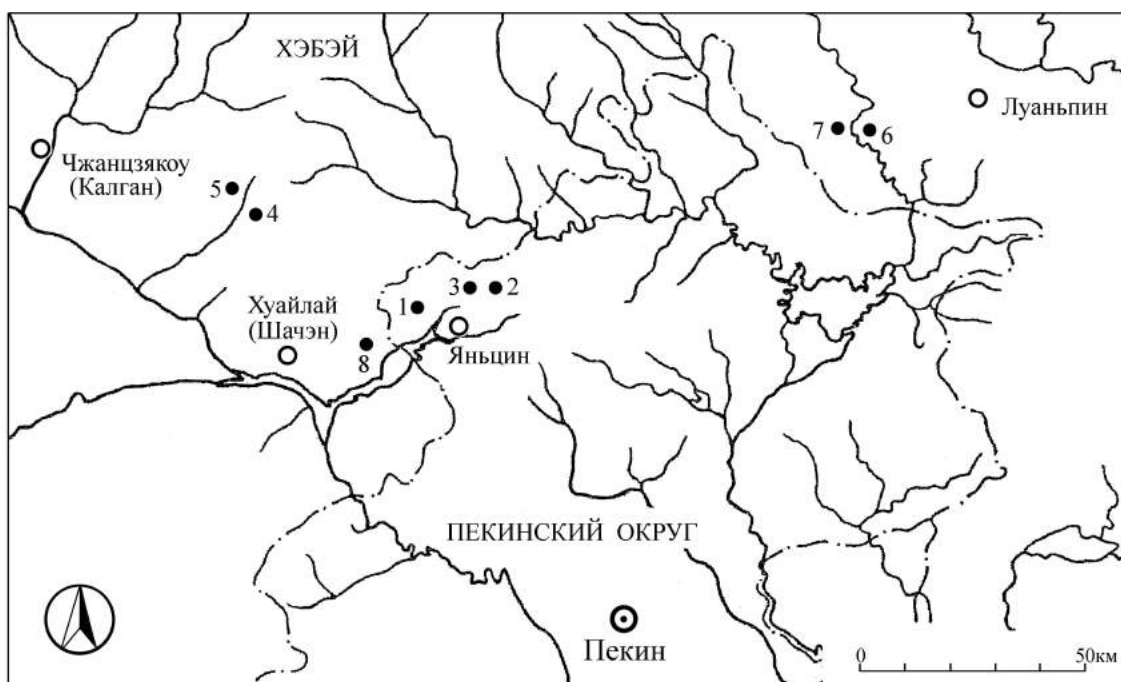

**Рисунок 6.** Схема расположения могильников скифоидной культуры юйхуанмяо (по: Пекинский городской институт...2007; Варёнов, 2011; и др.).

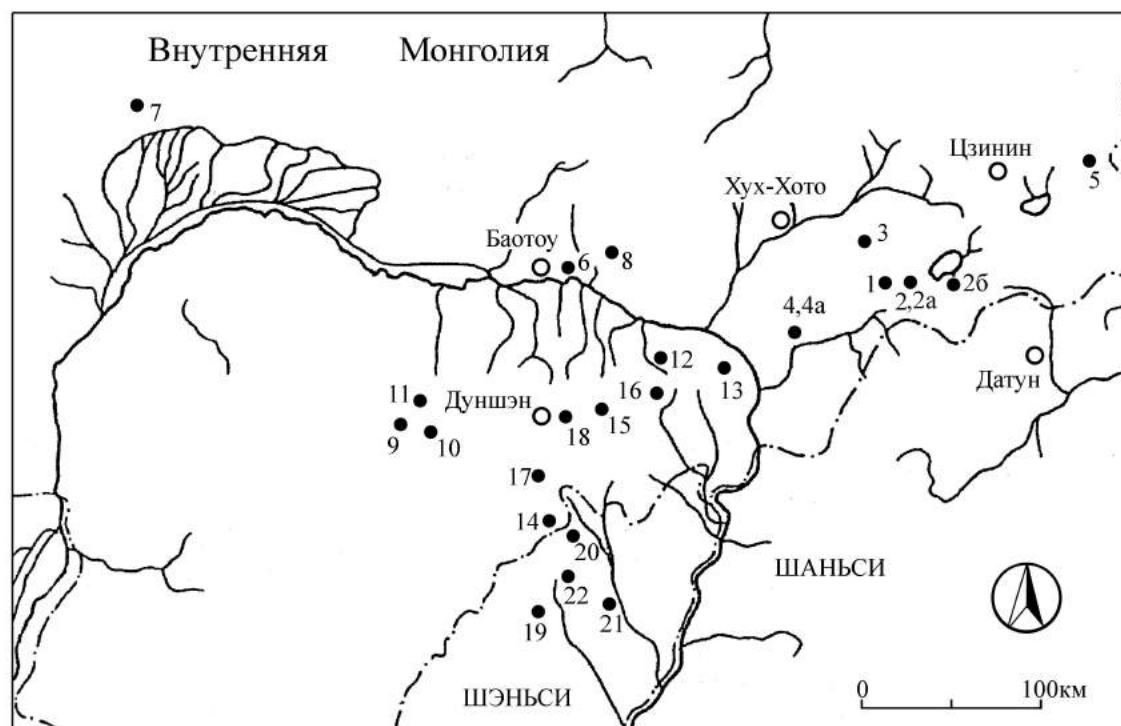

**Рисунок 7.** Схема расположения скифоидных могильников культуры маоцингоу и памятников типа таохунбала (по: Варёнов, 2010; и др.).

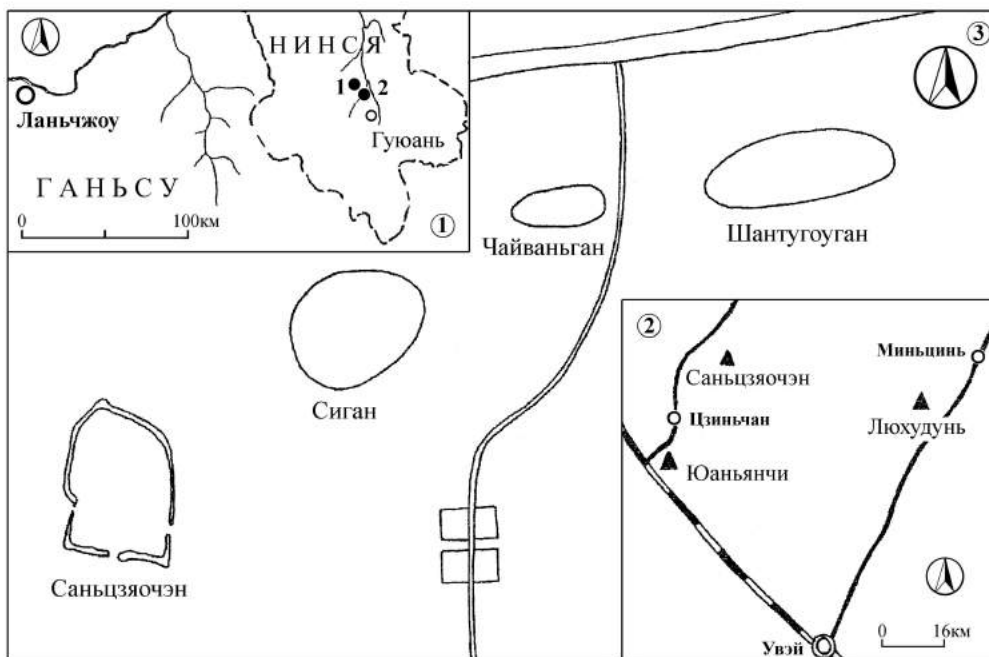

**Рисунок 8.** 1 – схема расположения скифоидных памятников культуры янлан в уезде Гуюань Нинся-Хуэйского автономного района (1 – Мачжуан, 2 – Юйцзячжуан); 2, 3 – схема расположения могильников Сиган и Чайваньган культуры шацзин (по: Варёнов, 2011; и др.).

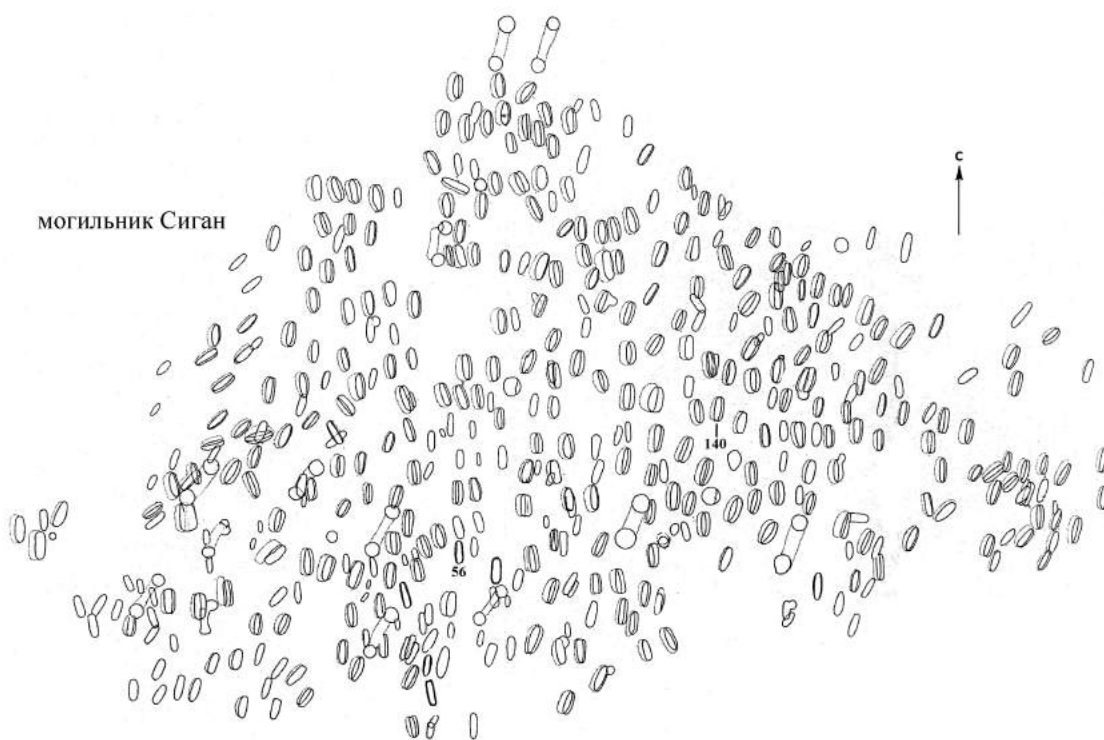

**Рисунок 9.** Культура шацзин. План могильника Сиган (без масштаба).

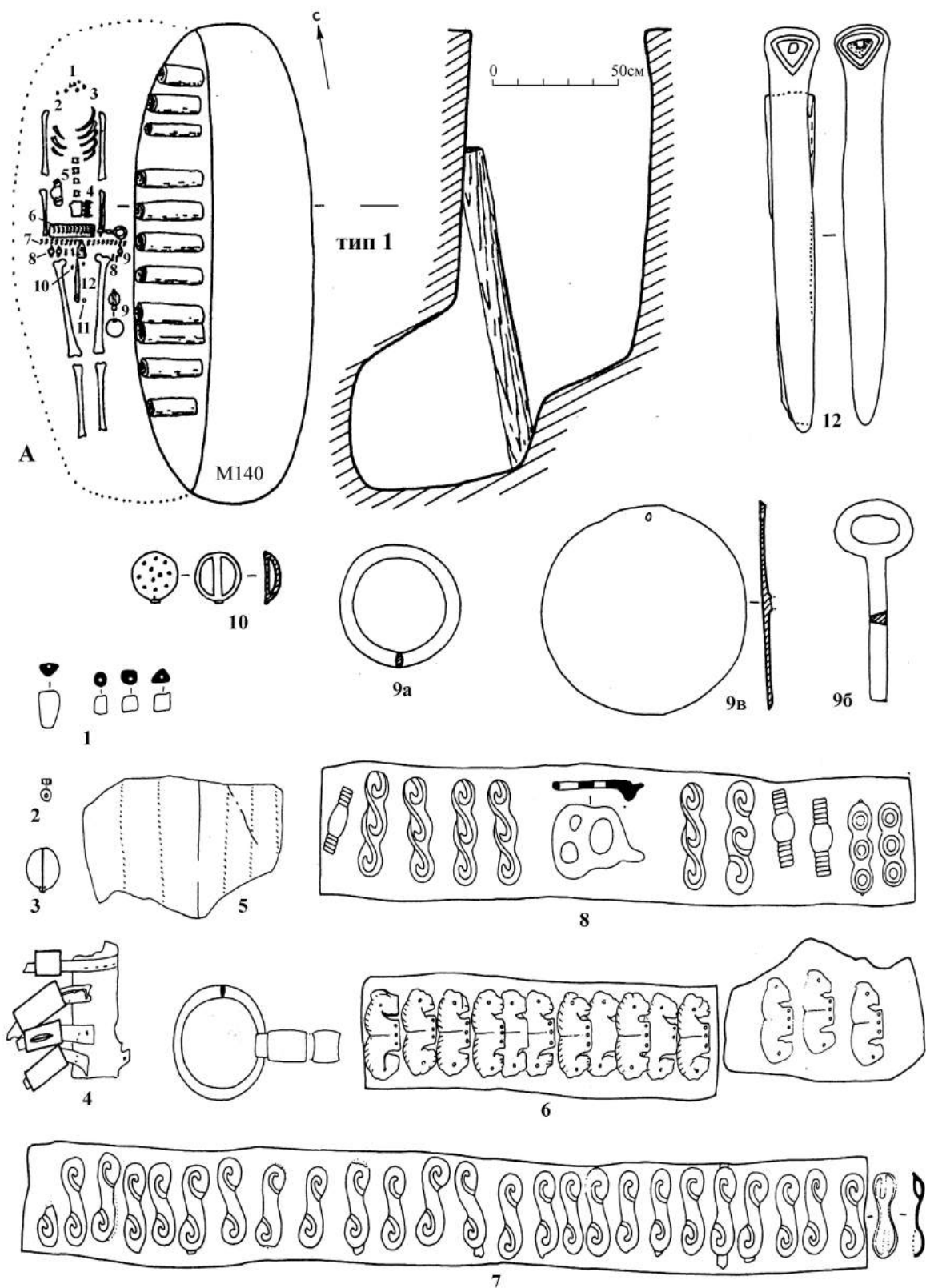

**Рисунок 10.** Культура шацзин. Могильник Сиган. Могила М140 типа 1 с боковым подбоем. А – план и разрез. Инвентарь (по: Институт археологии и культурного наследия пров. Ганьсу..., 2001, рисунок 4–6).

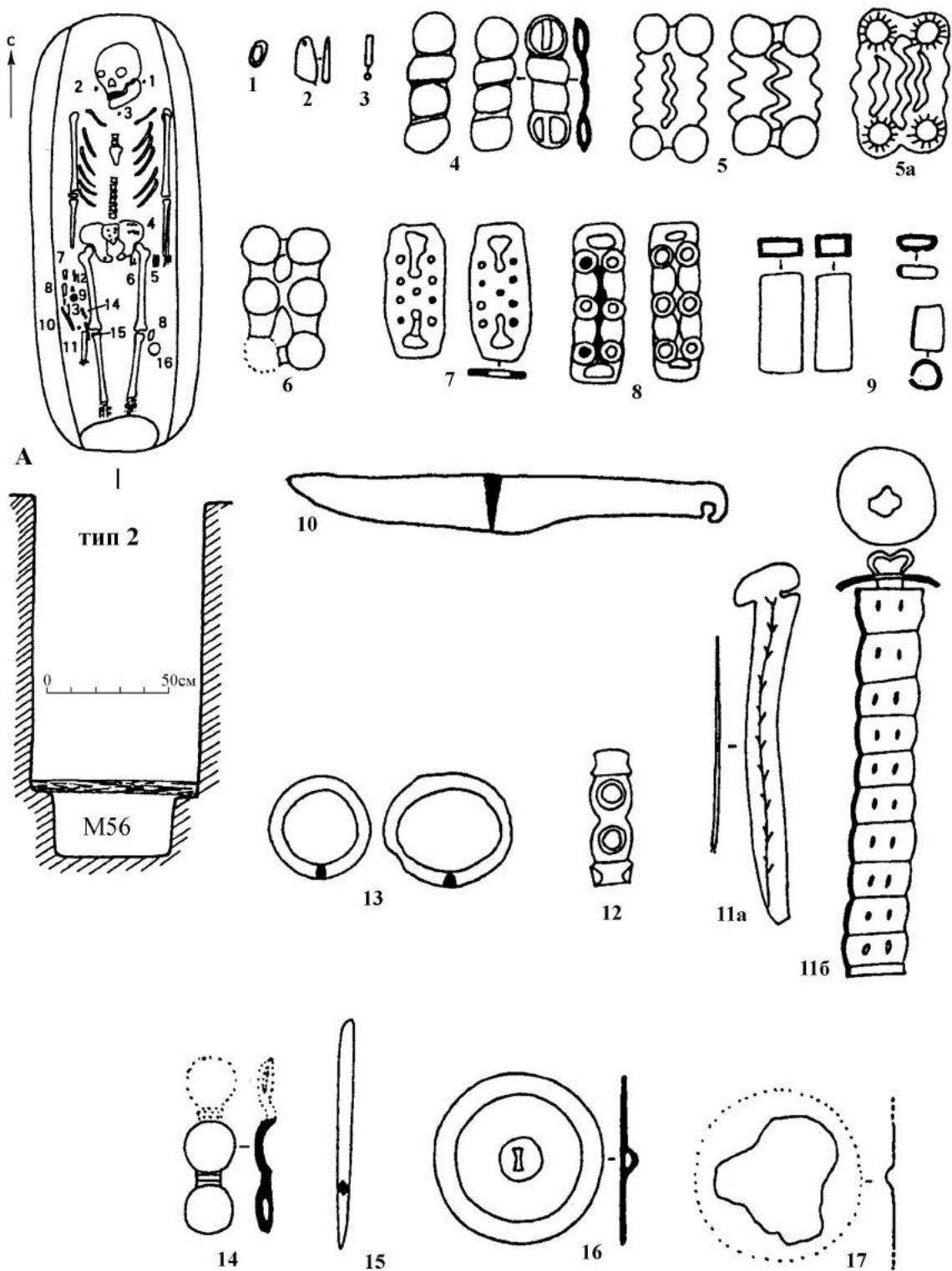

**Рисунок 11.** Культура шацзин. Могильник Сиган. Могила М56 типа 2 с продольными уступами. А – план и разрез. Инвентарь (по: Институт археологии и культурного наследия пров. Ганьсу..., 2001, рисунок 15).



Рисунок 12. Культура шацзин. Могильник Сиган. Керамическая посуда (по: Институт археологии и культурного наследия пров. Ганьсу..., 2001).



**Рисунок 13.** Культура шацзин. Могильник Сиган. Бронзовые ножи и остатки ножен (по: Институт археологии и культурного наследия пров. Ганьсу..., 2001).

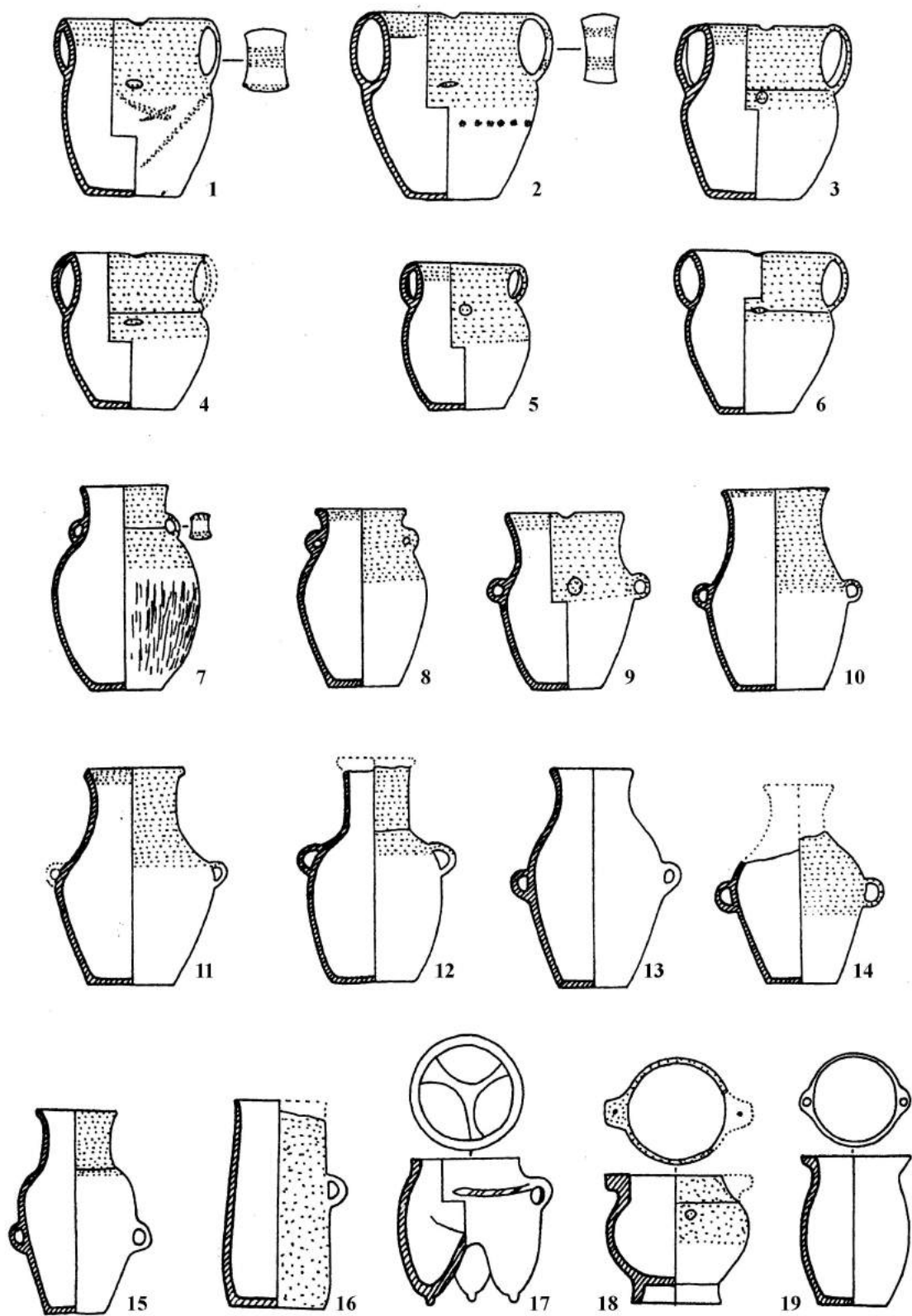
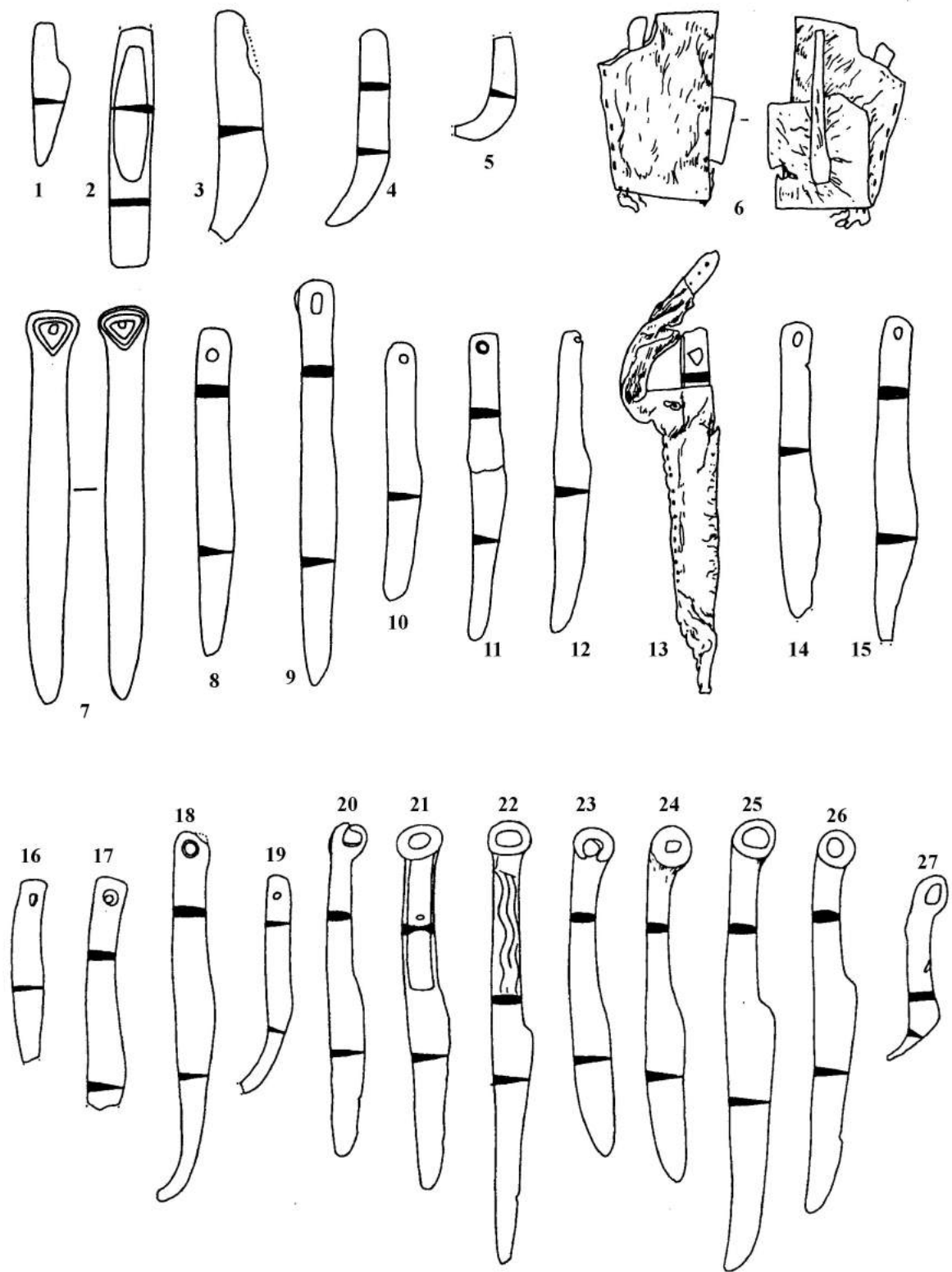
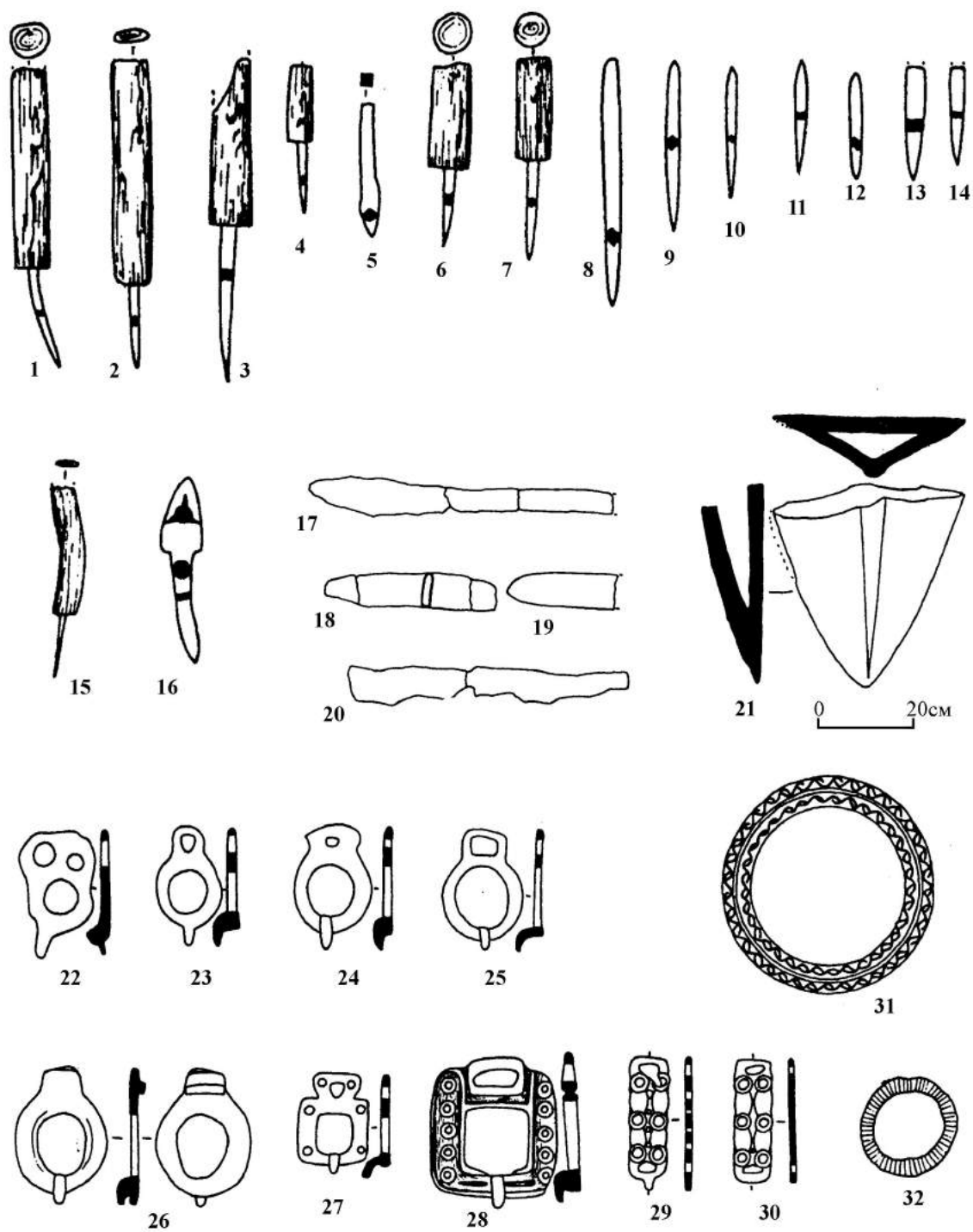

**Рисунок 14.** Культура шацзин. Могильник Сиган. Инвентарь: Шилья (1–15), бронзовый наконечник стрелы (16), железные ножи и лемех плуга (17–21), бронзовая поясная фурнитура (22–32) (по: Институт археологии и культурного наследия пров. Ганьсу..., 2001).



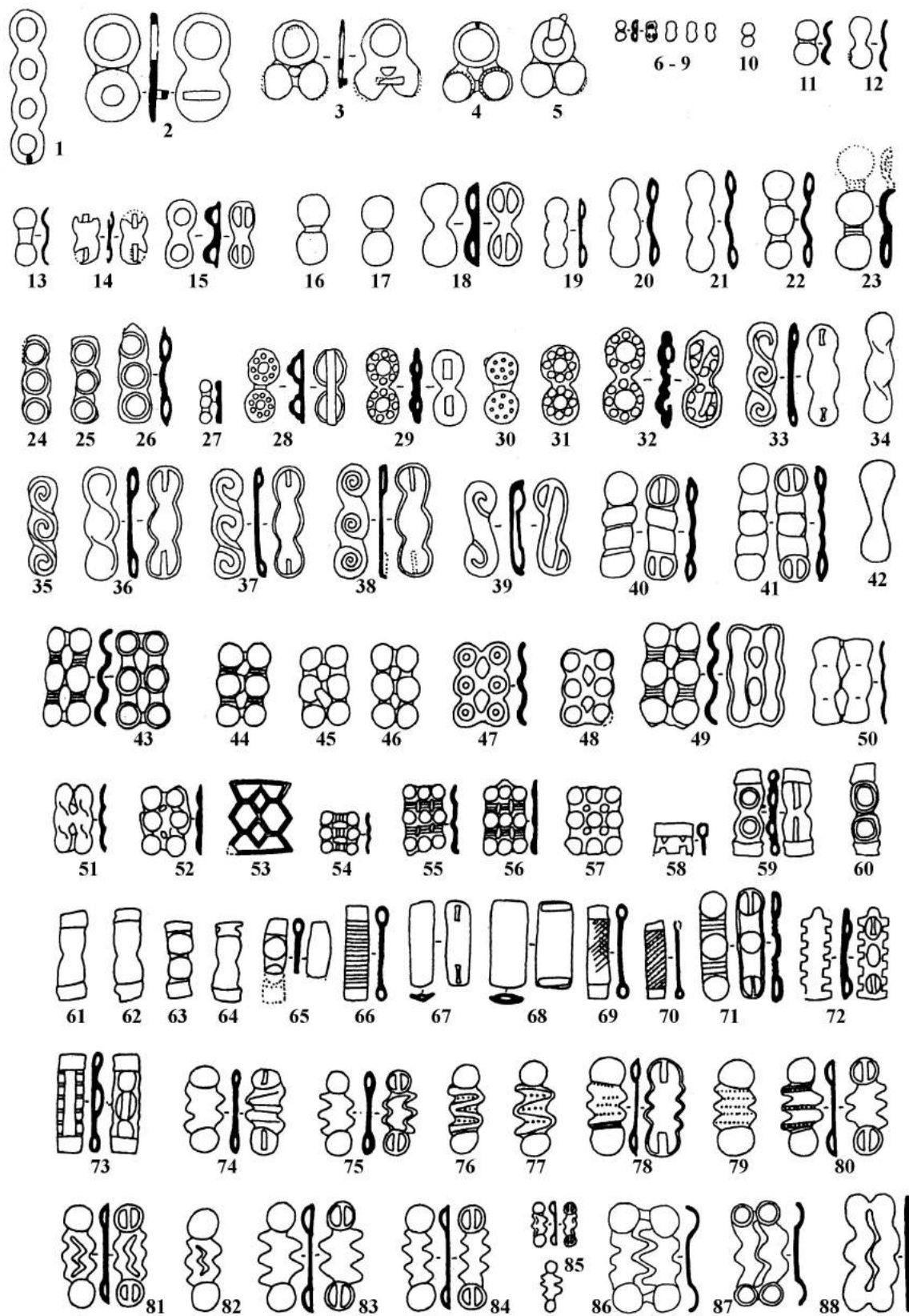

**Рисунок 15.** Культура шацзин. Могильник Сиган. Инвентарь: бронзовые украшения одежды и поясные бляшки (по: Институт археологии и культурного наследия пров. Ганьсу..., 2001).

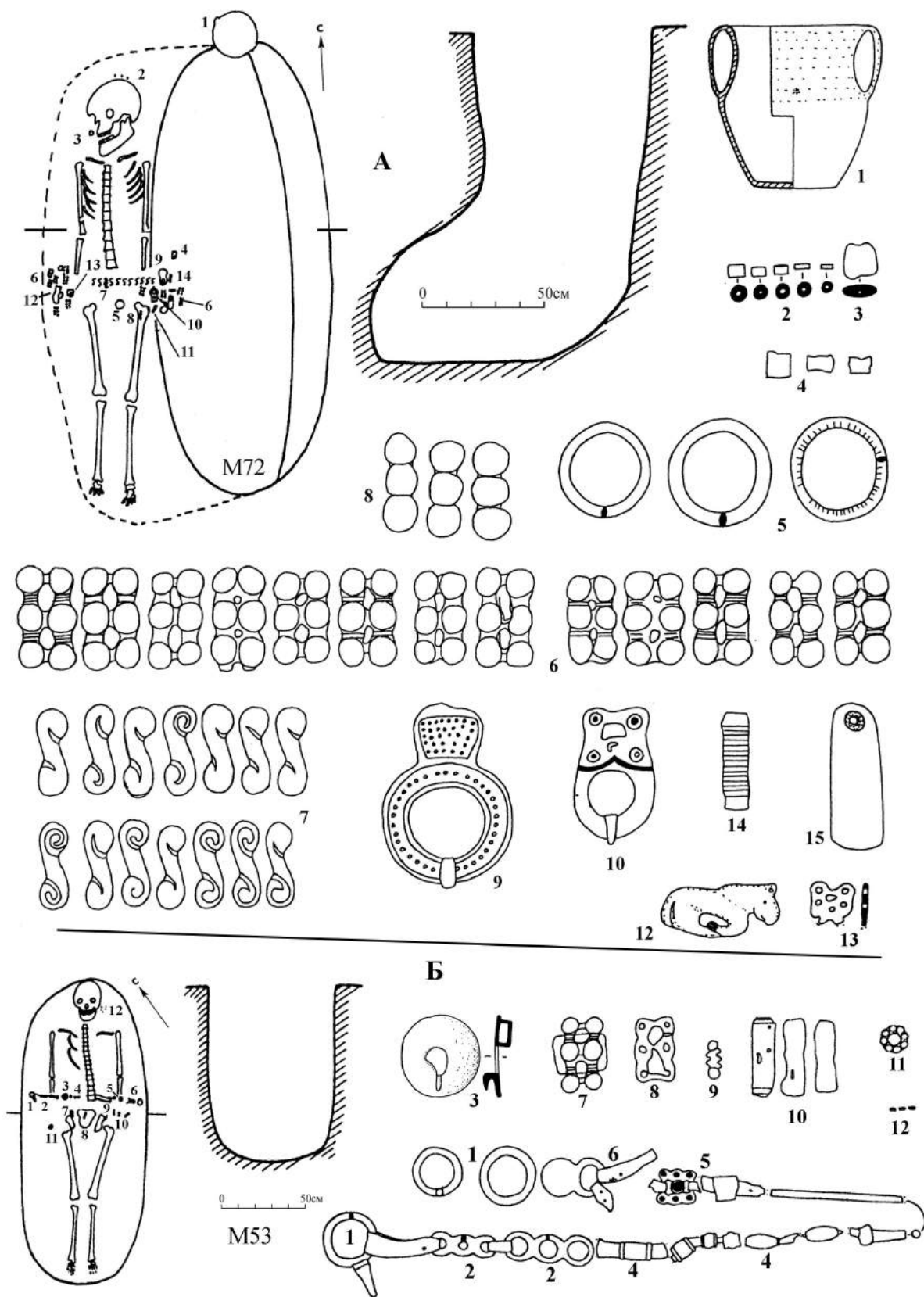

**Рисунок 16.** Культура шацзин. Могильник Чайваньган. А – могила М72, план и разрез. Инвентарь. Б – могила М53, план и разрез. Инвентарь (по: Институт археологии и культурного наследия пров. Ганьсу..., 2001, рисунок 42, 43).

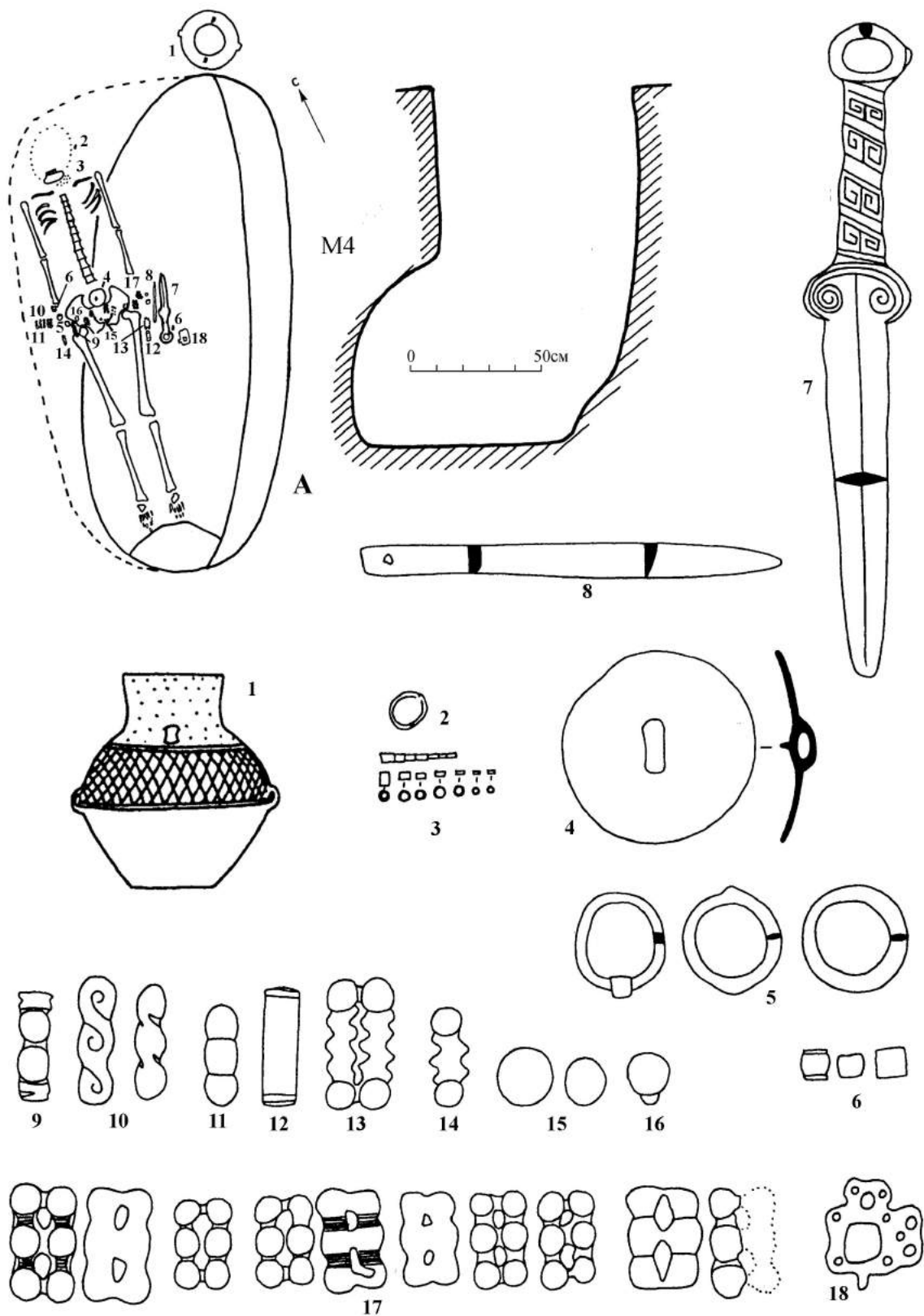

**Рисунок 17.** Культура шацзин. Могильник Чайваньган. Могила М4. А – план и разрез. Инвентарь (по: Институт археологии и культурного наследия пров. Ганьсу..., 2001, рисунок 44).

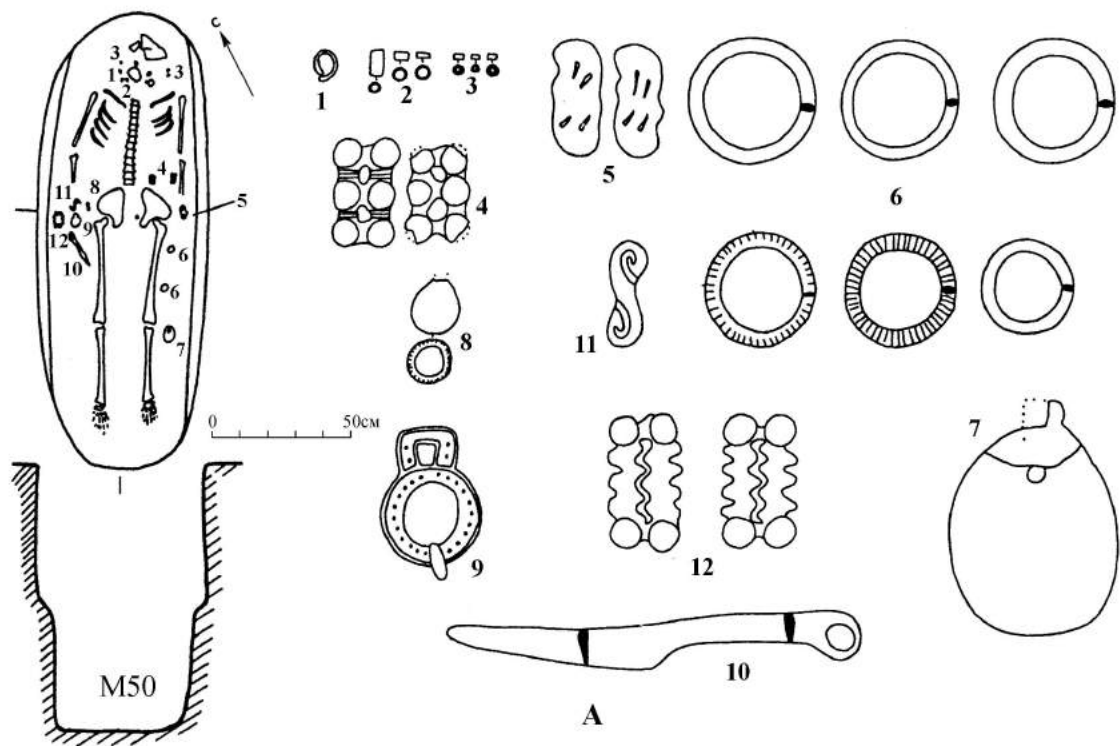

A

Б

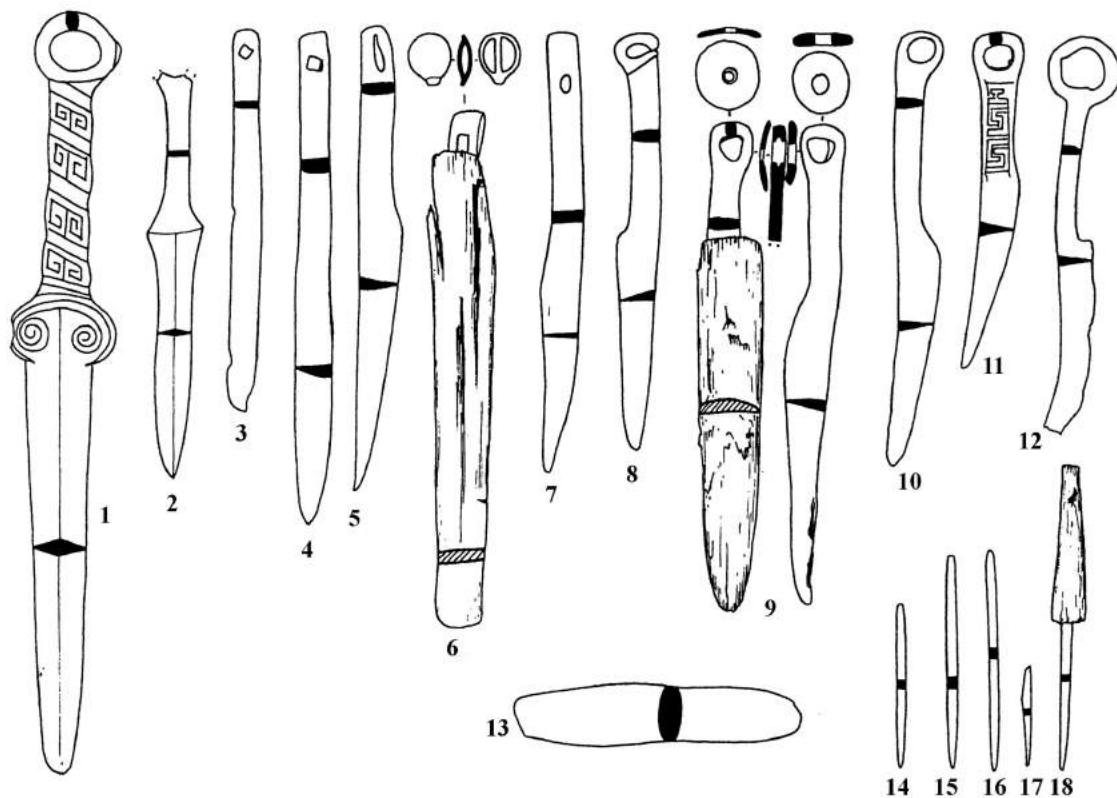

**Рисунок 18.** Культура шацзин. Могильник Чайваньган. А – Могила М50. План и разрез. Инвентарь (по: Институт археологии и культурного наследия пров. Ганьсу..., 2001, рисунок 50). Б – кинжалы, ножи и шилья из других могил. Железо – 13; остальное – бронза (по: Институт археологии и культурного наследия пров. Ганьсу..., 2001, рисунок 60).

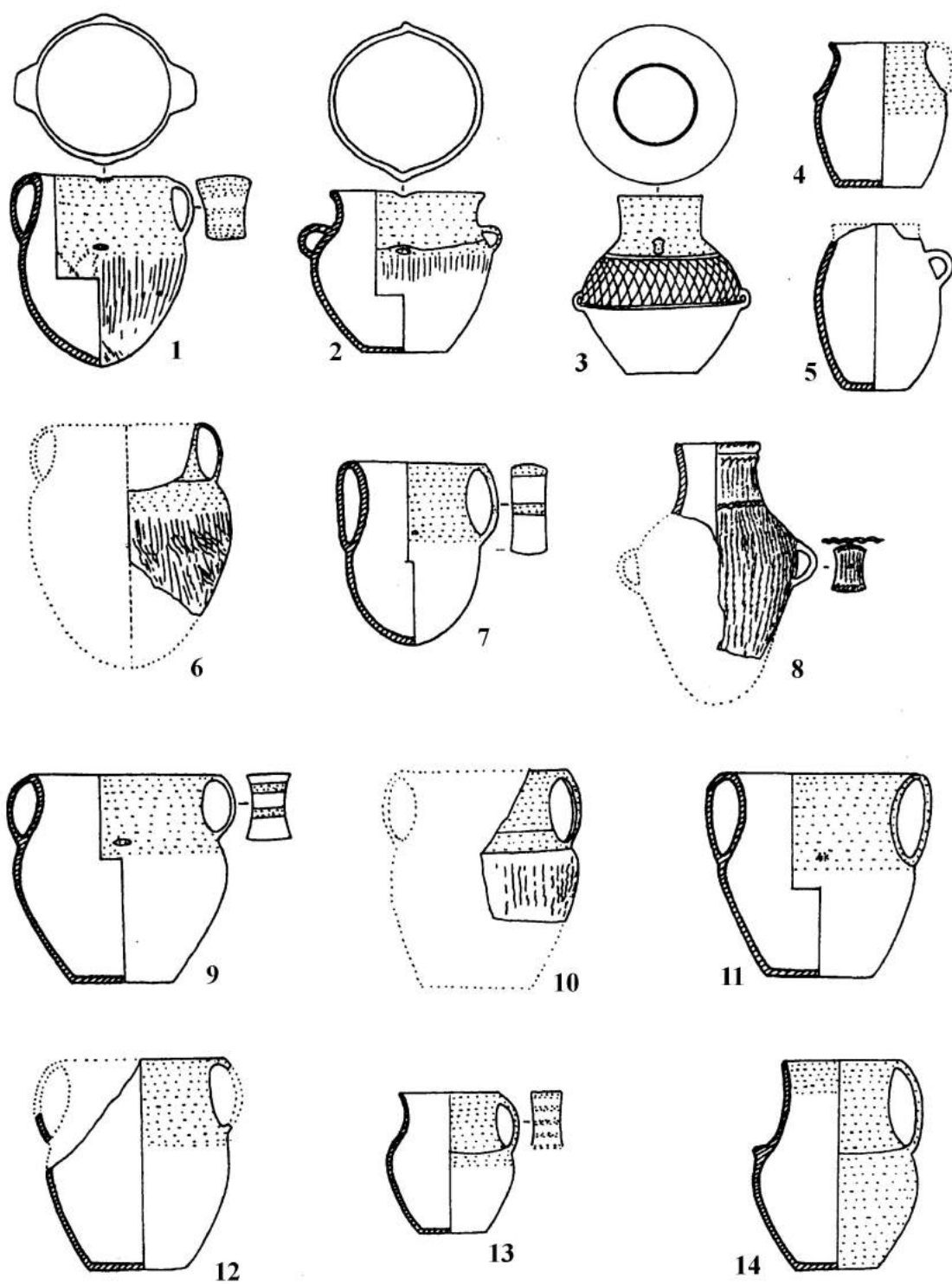

**Рисунок 19.** Культура шацзин. Могильник Чайваньган. Керамические сосуды (по: Институт археологии и культурного наследия пров. Ганьсу..., 2001, рисунок 58).

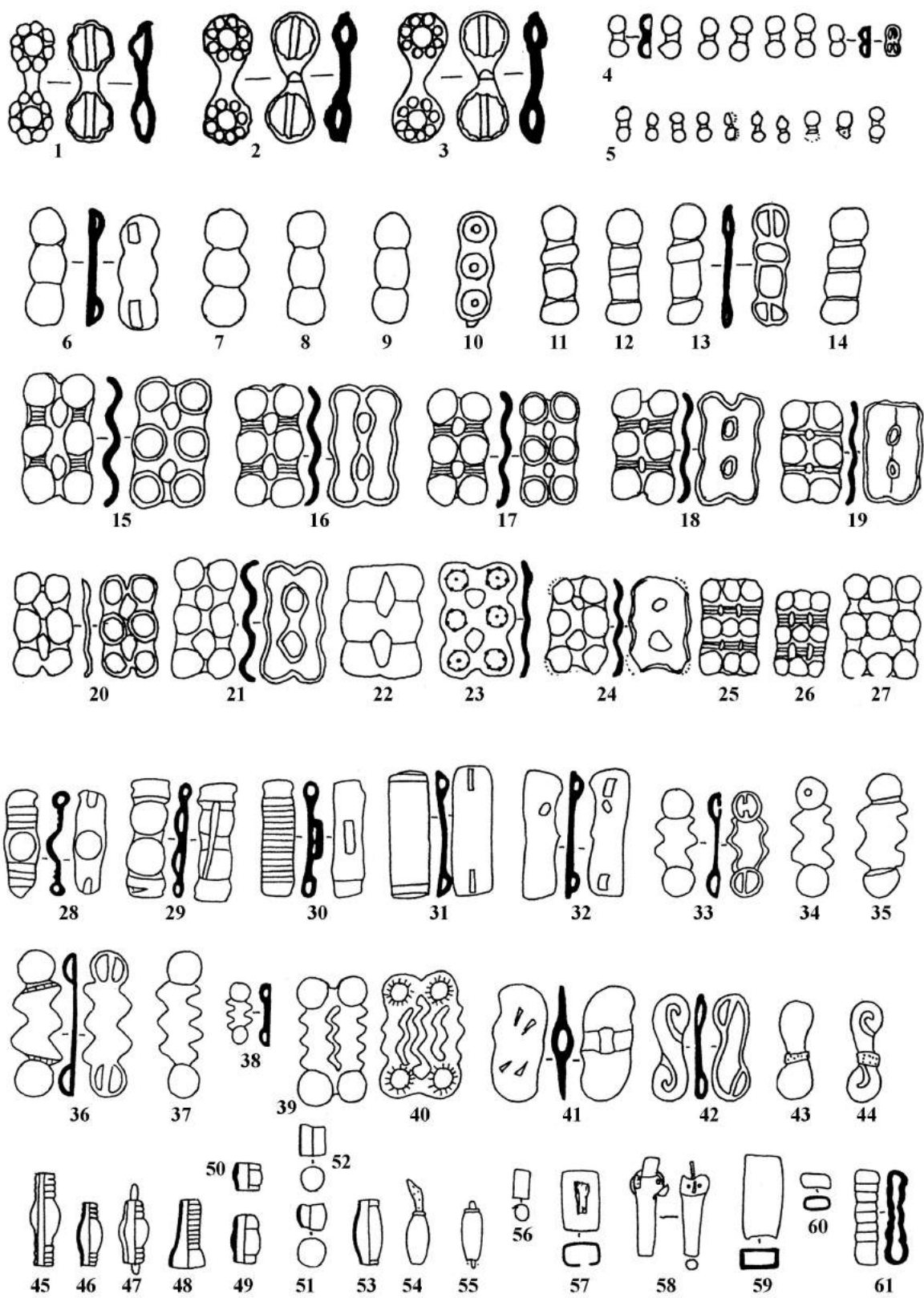

**Рисунок 20.** Культура шацзин. Могильник Чайваньган. Бронзовые украшения одежды и поясная фурнитура (по: Институт археологии и культурного наследия пров. Ганьсу..., 2001).

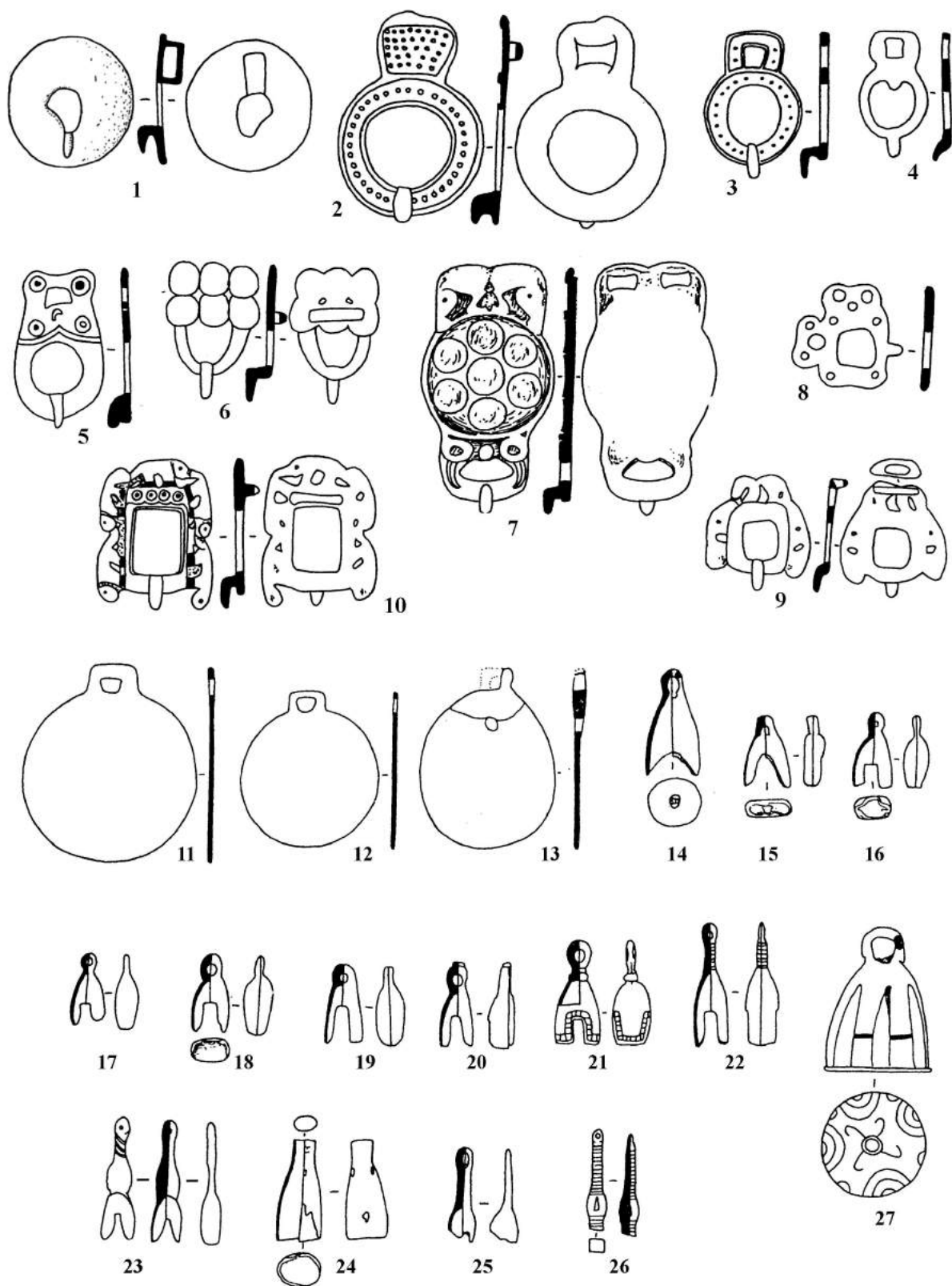

**Рисунок 21.** Культура шацзин. Могильник Чайваньган. Бронзовые поясные пряжки (1–10) зеркала (11–13) и колокольчики (14–27) (по: Институт археологии и культурного наследия пров. Ганьсу..., 2001).



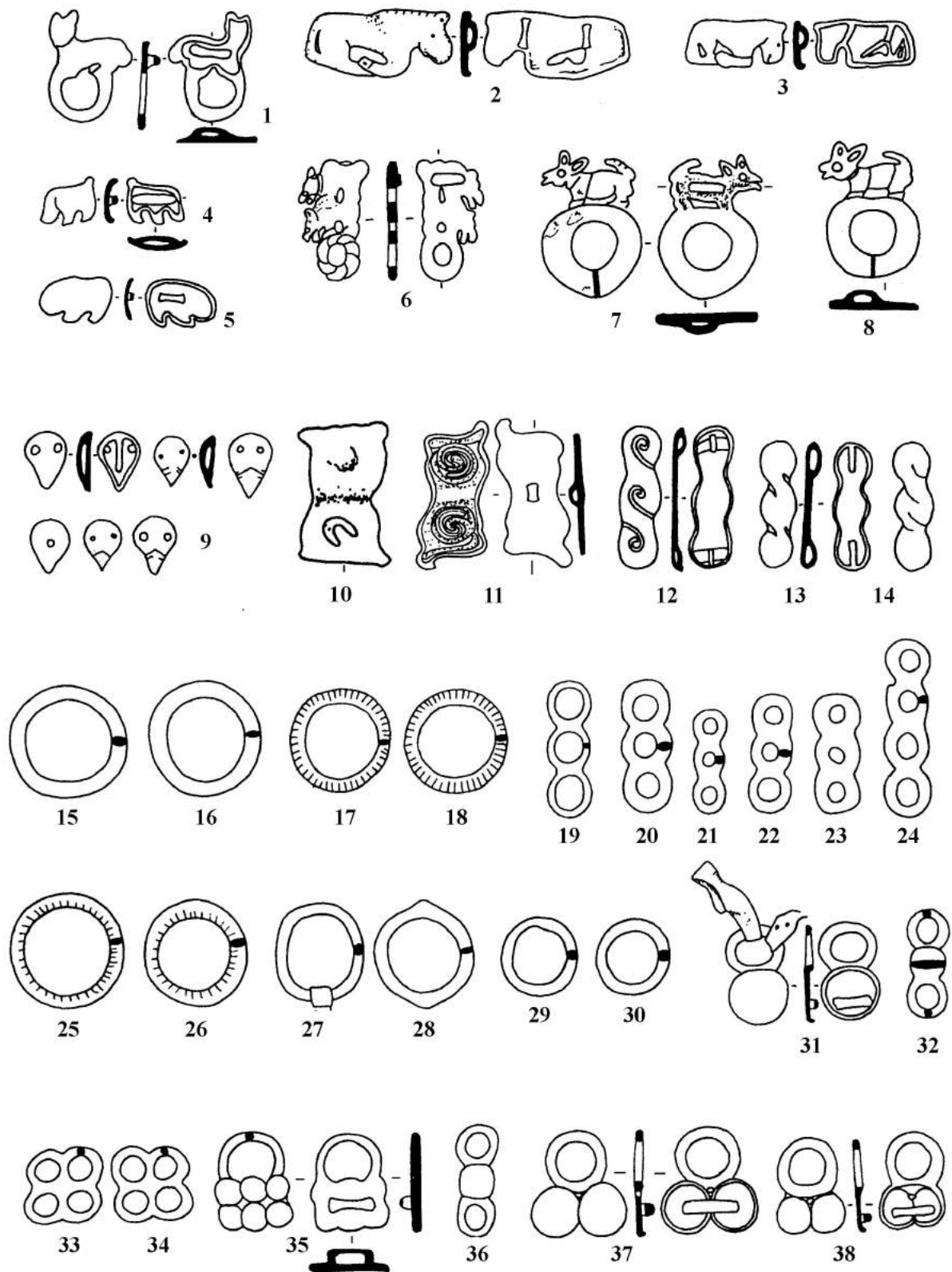

**Рисунок 22.** Культура шацзин. Могильник Чайваньган. Бронзовые украшения одежды и пояса (по: Институт археологии и культурного наследия пров. Ганьсу..., 2001).



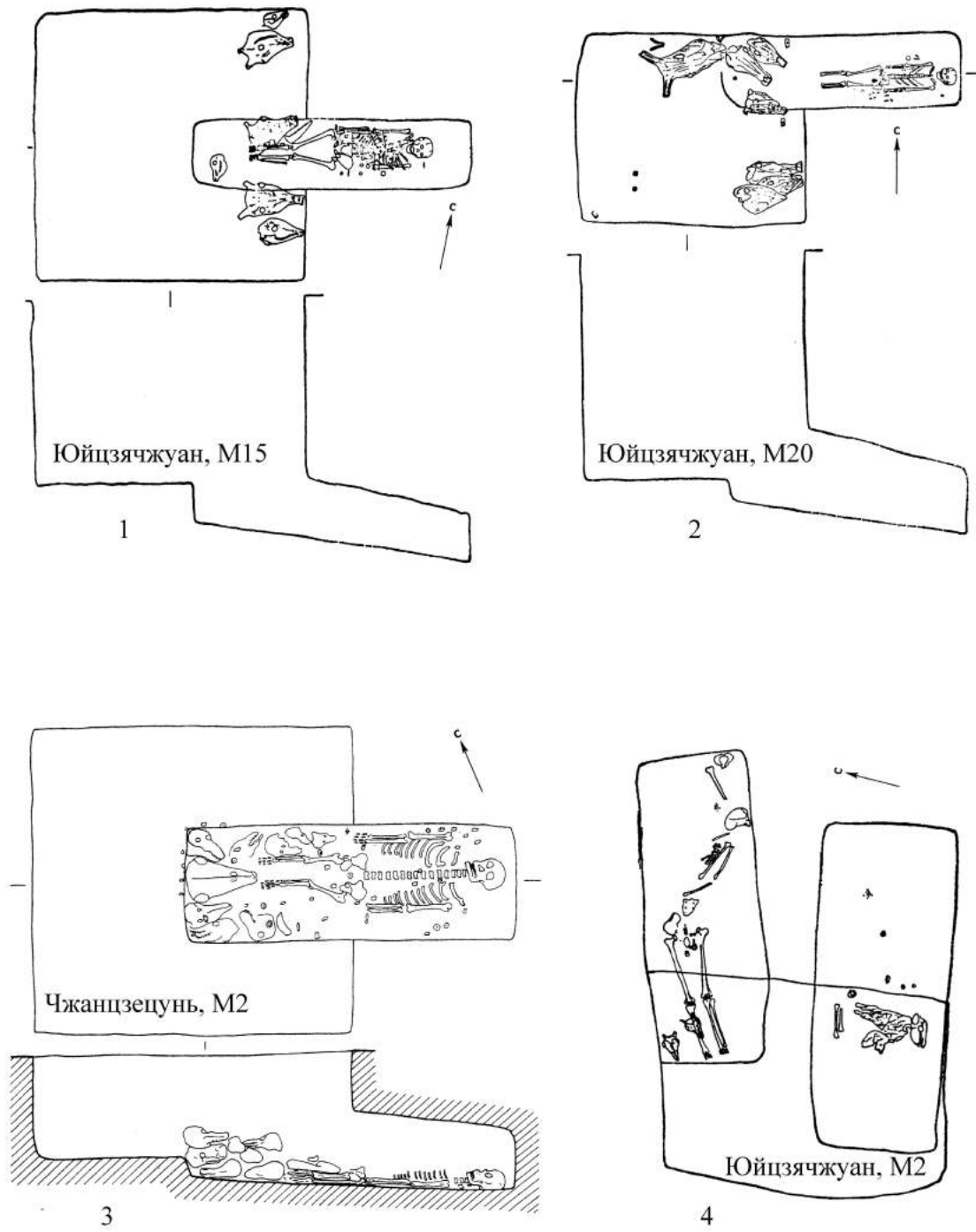

**Рисунок 23.** Культура янлан. Могильник Юйцзячжуан, планы могил M2, M15 и M20. Могильник Чжанцзецунь, план могилы M2 (по: У Энь, 2007, и др.).

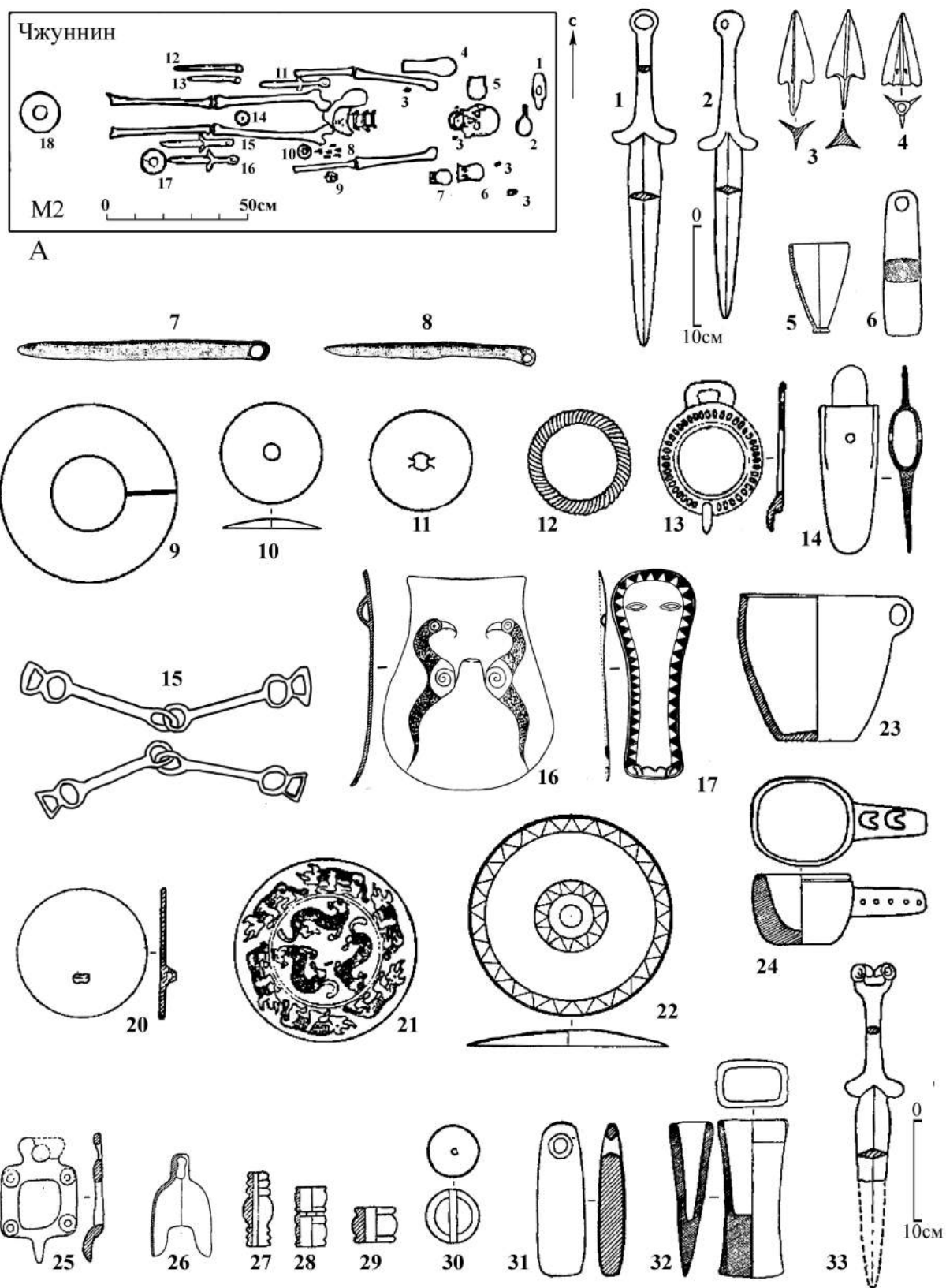

**Рисунок 24.** Культура янлан. Могильник Чжуннин. План могилы M2 (A). Инвентарь из M2 (1–24) и M1 (25–33). Масштаб разный. Бронза – 1–3, 5, 7–22, 25–30, 32, 33; керамика – 23, 24; кость (рог) – 4; камень – 6, 31 (по: Чжун Кань, 1987).

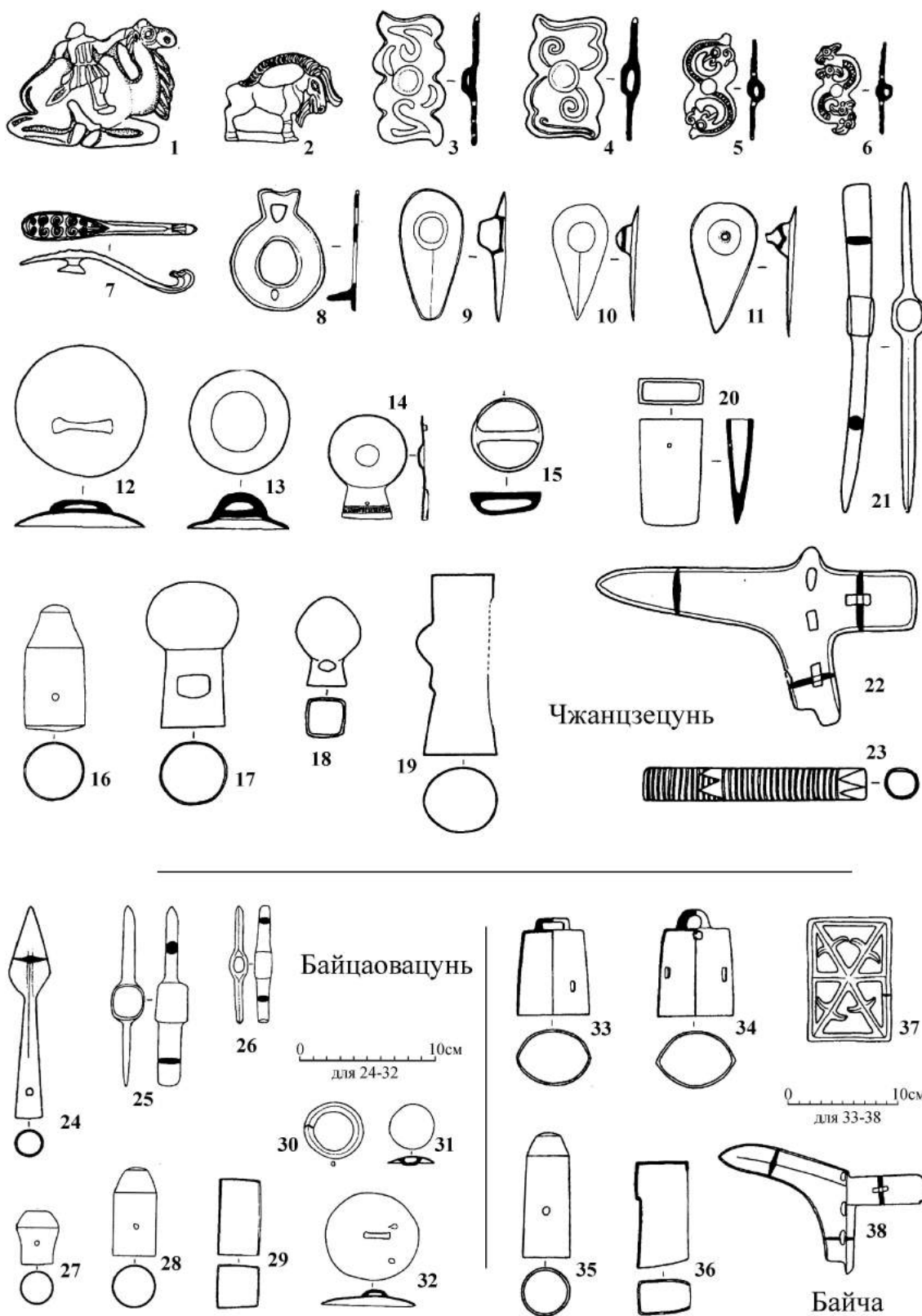

**Рисунок 25.** Культура янлан. Бронзовые изделия из могильников Чжанцзецунь (1–23), Байцаовацунь (24–32), Байча (33–38) (по: Ян Нинго и др., 1999).



Рисунок 26. Культура янлан. Бронзовые изделия из могильника Сици. Масштаб разный (по: Янь Шичжун и др., 19926).



**Рисунок 27.** Культура янлан. Могильник Ланвоцзыкэн: план-схема расположения исследованных захоронений (А), бронзовые изделия (1–38), керамика (39–46) (по: Чжоу Синхуа, 1989).

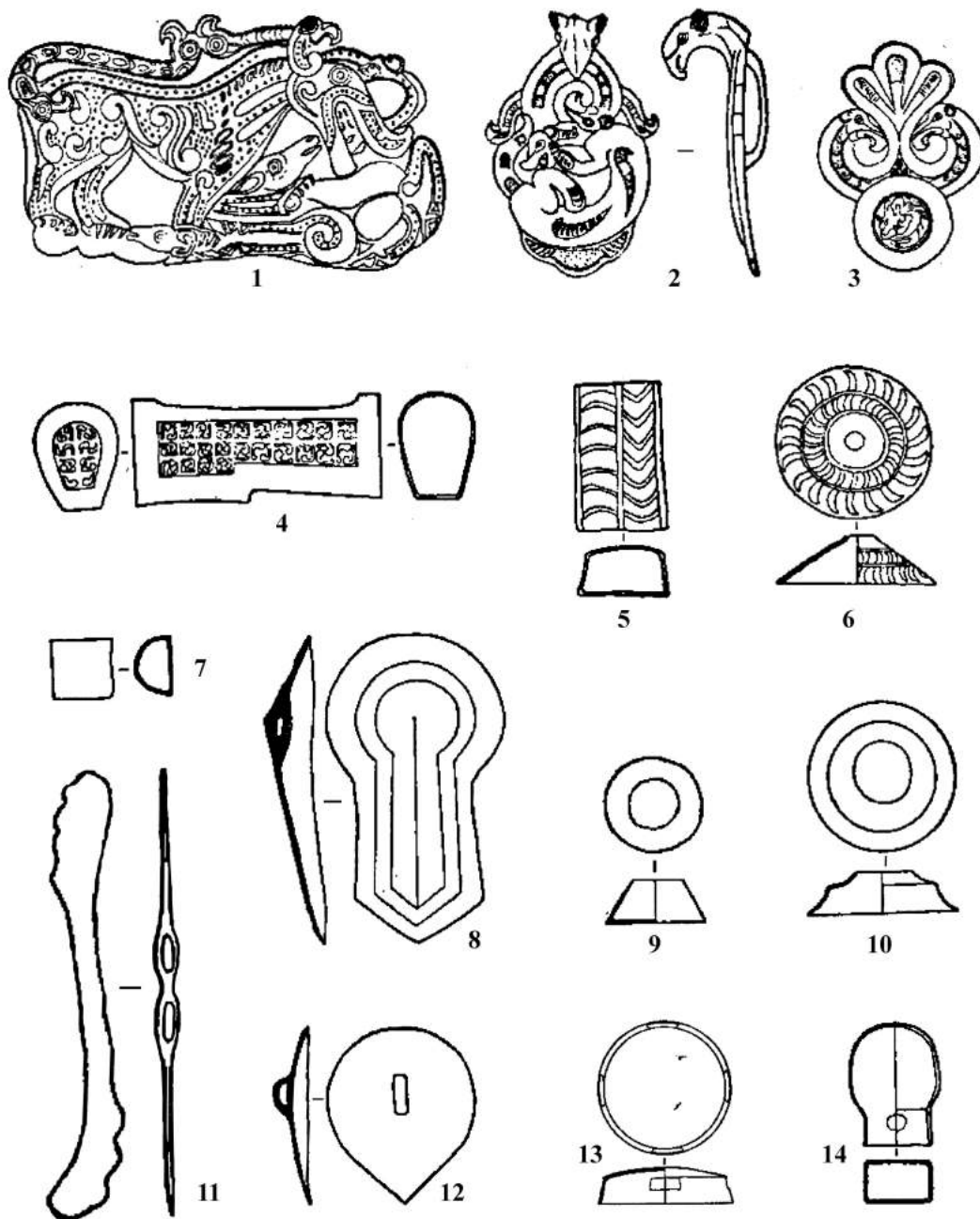
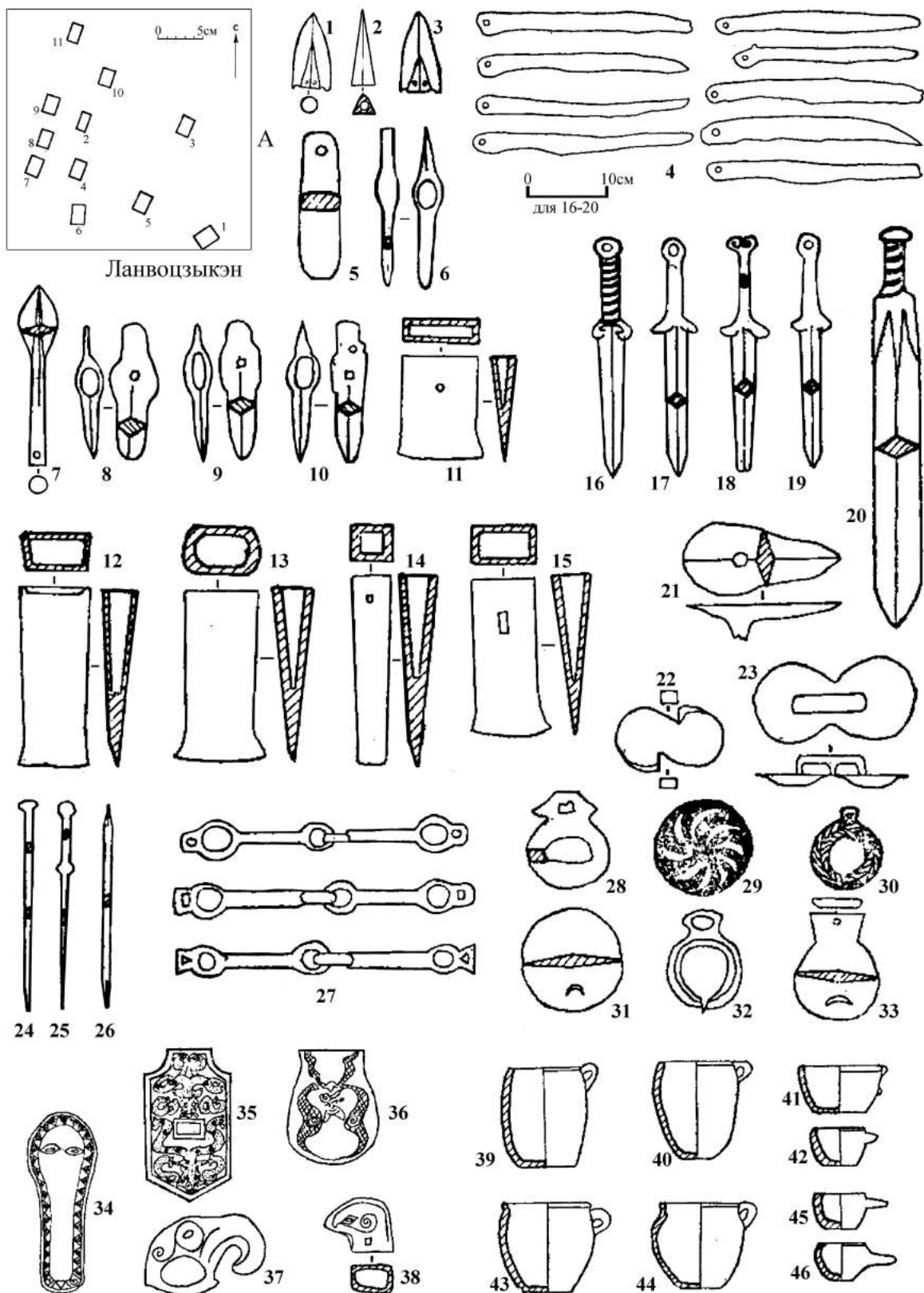
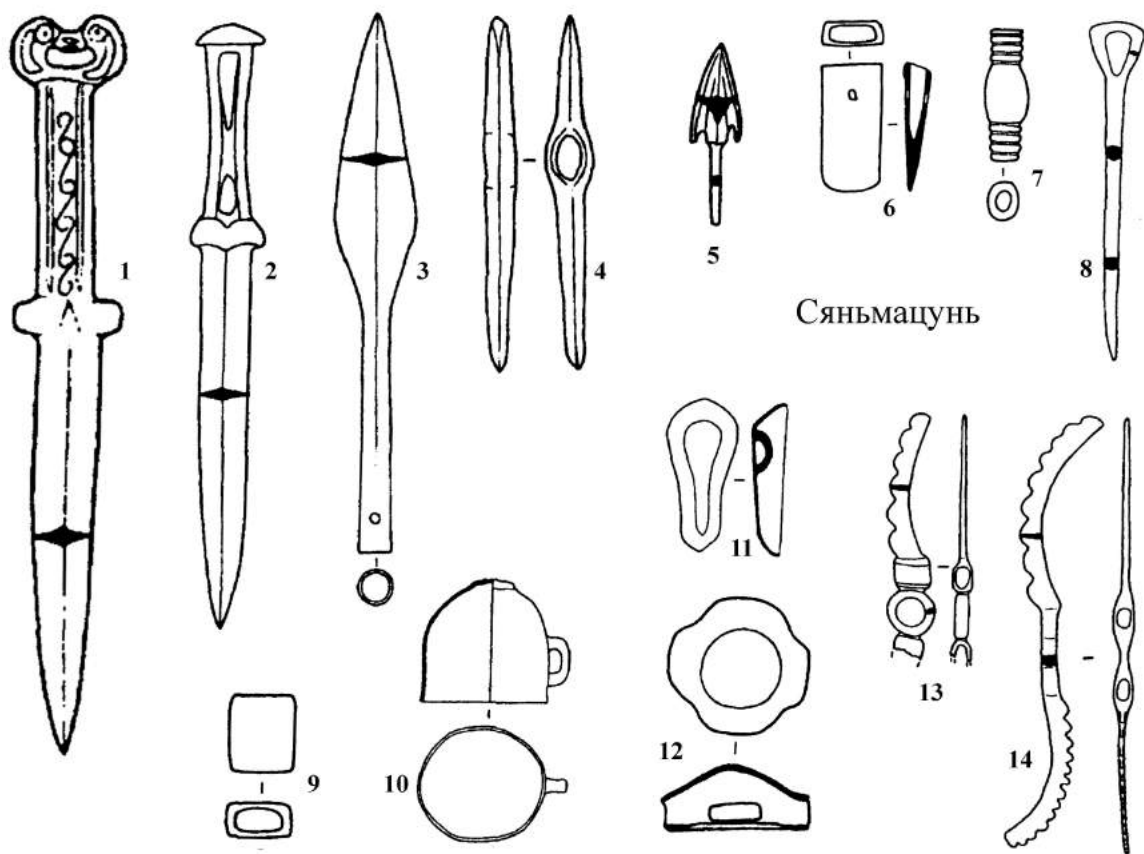

Сяньмацунь

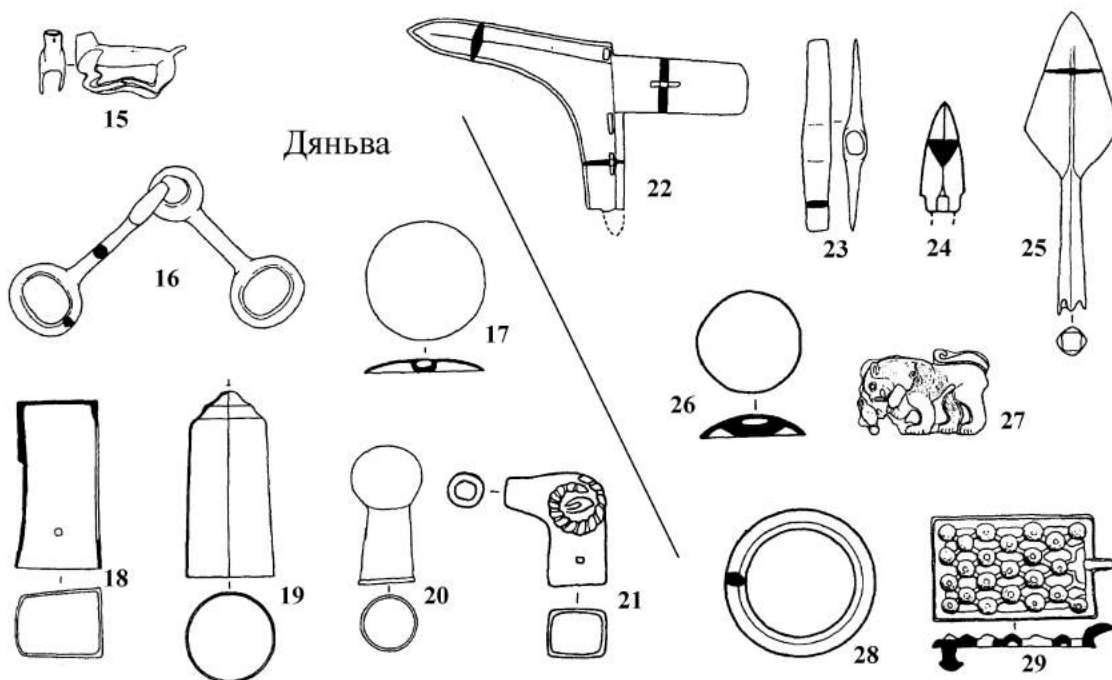

Дяньва

Рисунок 28. Культура янлан. Бронзовые изделия из могильников Сяньмацунь (1–14), Дяньва (15–21) и других (22–29) (по: Ян Нинго, Ци Юэчжан, 1999а).

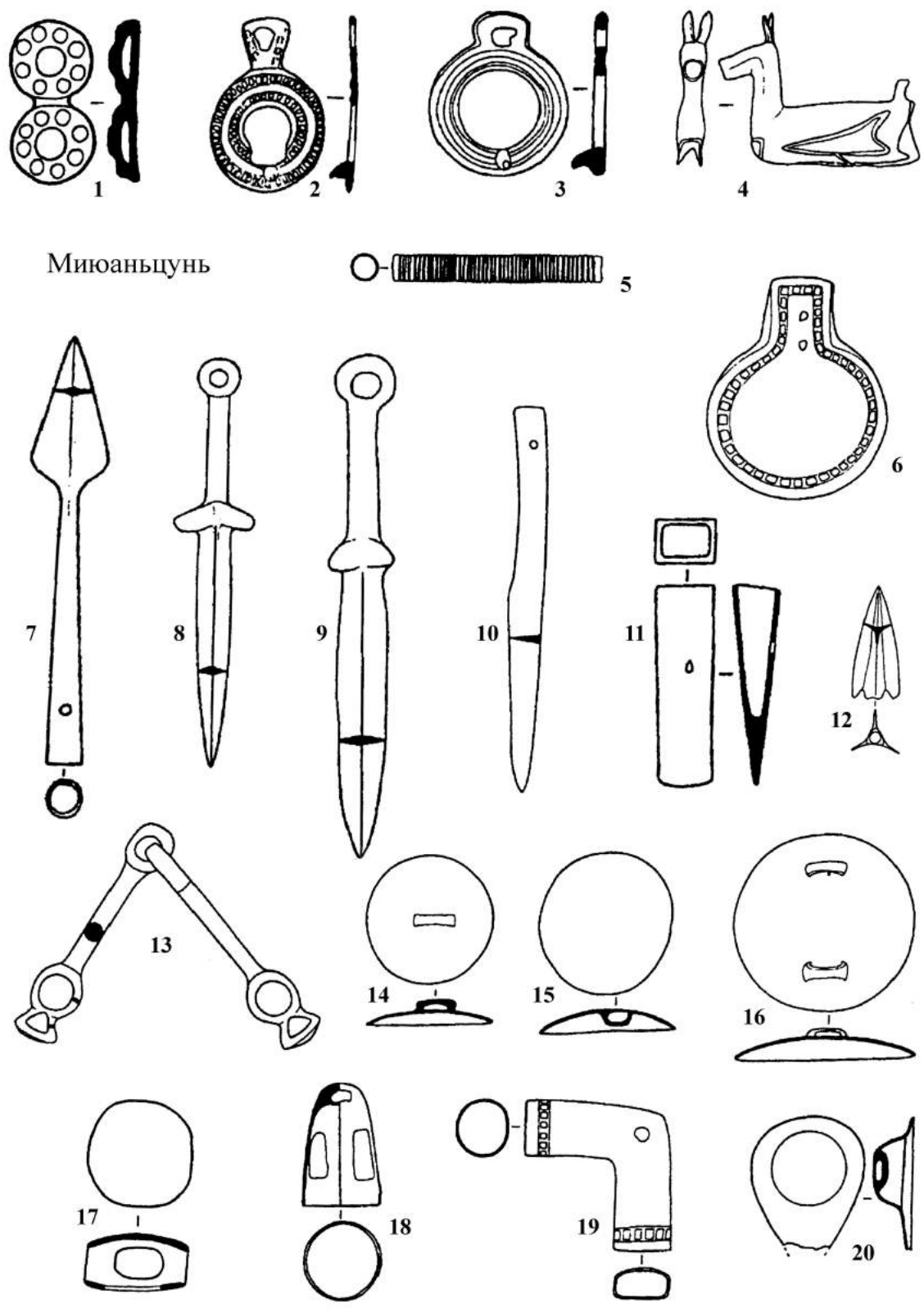

Миюаньцунь

Рисунок 29. Культура янлан. Могильник Миюаньцунь. Бронзовые изделия (по: Ян Нинго, Ци Юэчжан, 19996).

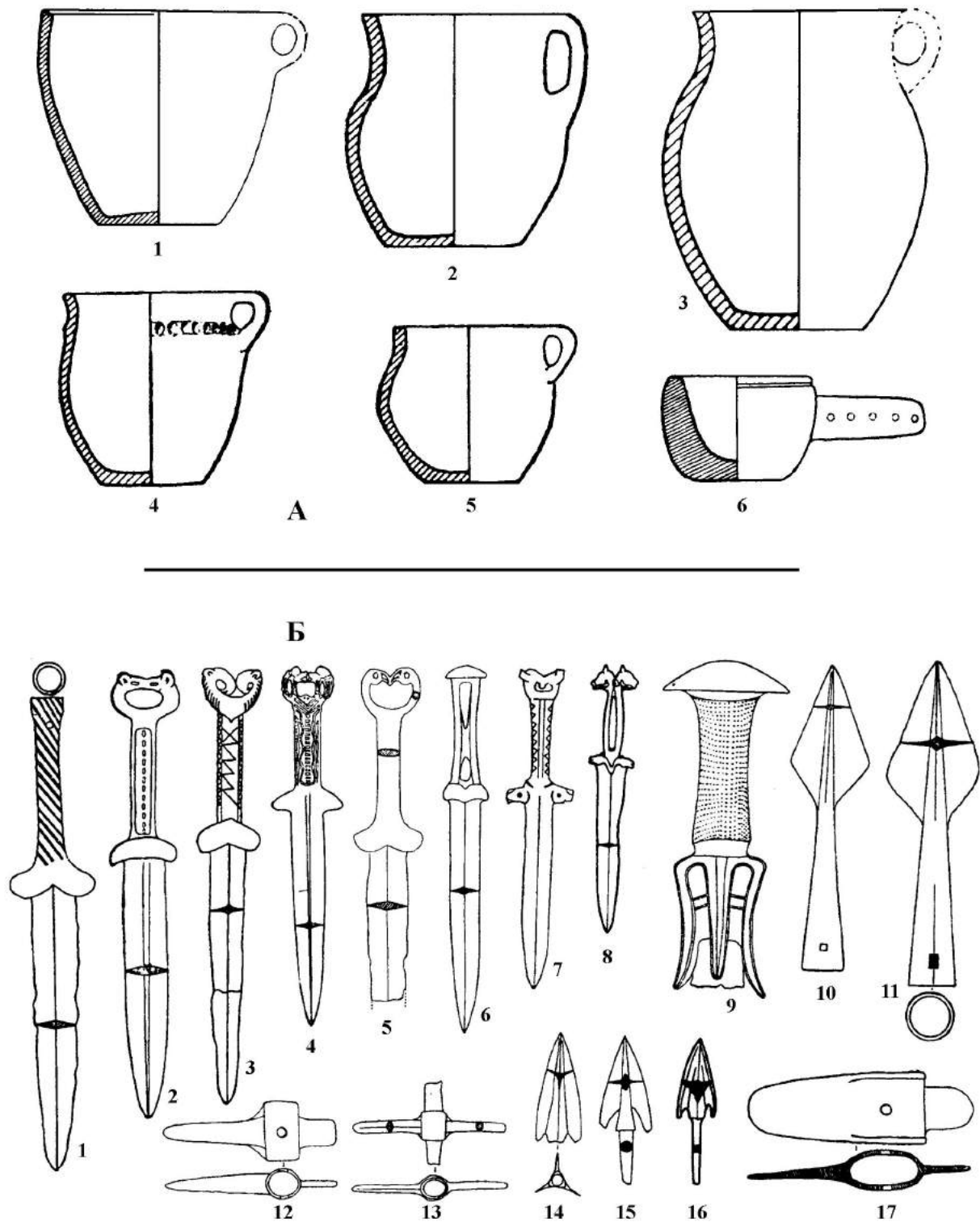

**Рисунок 30.** Культура янлан. Типы керамических сосудов (А) и бронзовое оружие (Б).  
 Бронза – 1–8, 10–17; бронза, железо – 9 (по: У Энь, 2007).



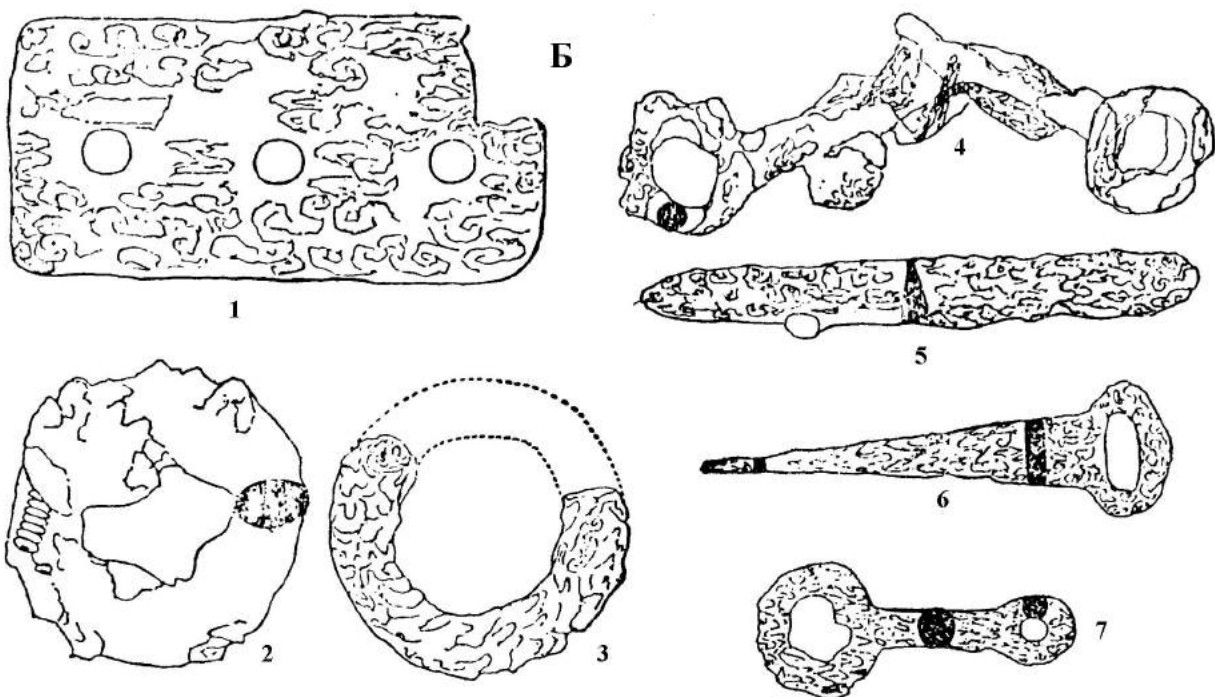
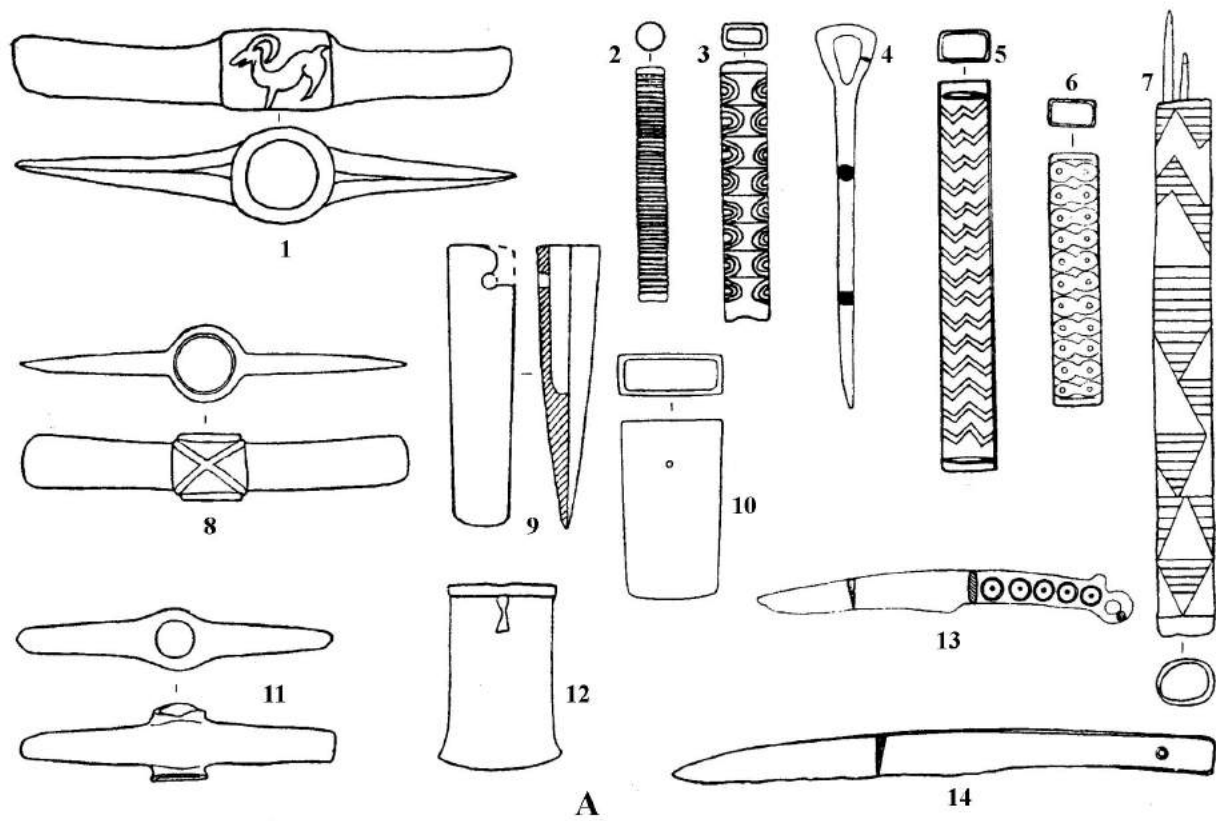

**Рисунок 31.** Культура ялан. А – бронзовые чеканы, игольники (шильники), ножи. Б – изделия из железа (по: У Энь, 2007).

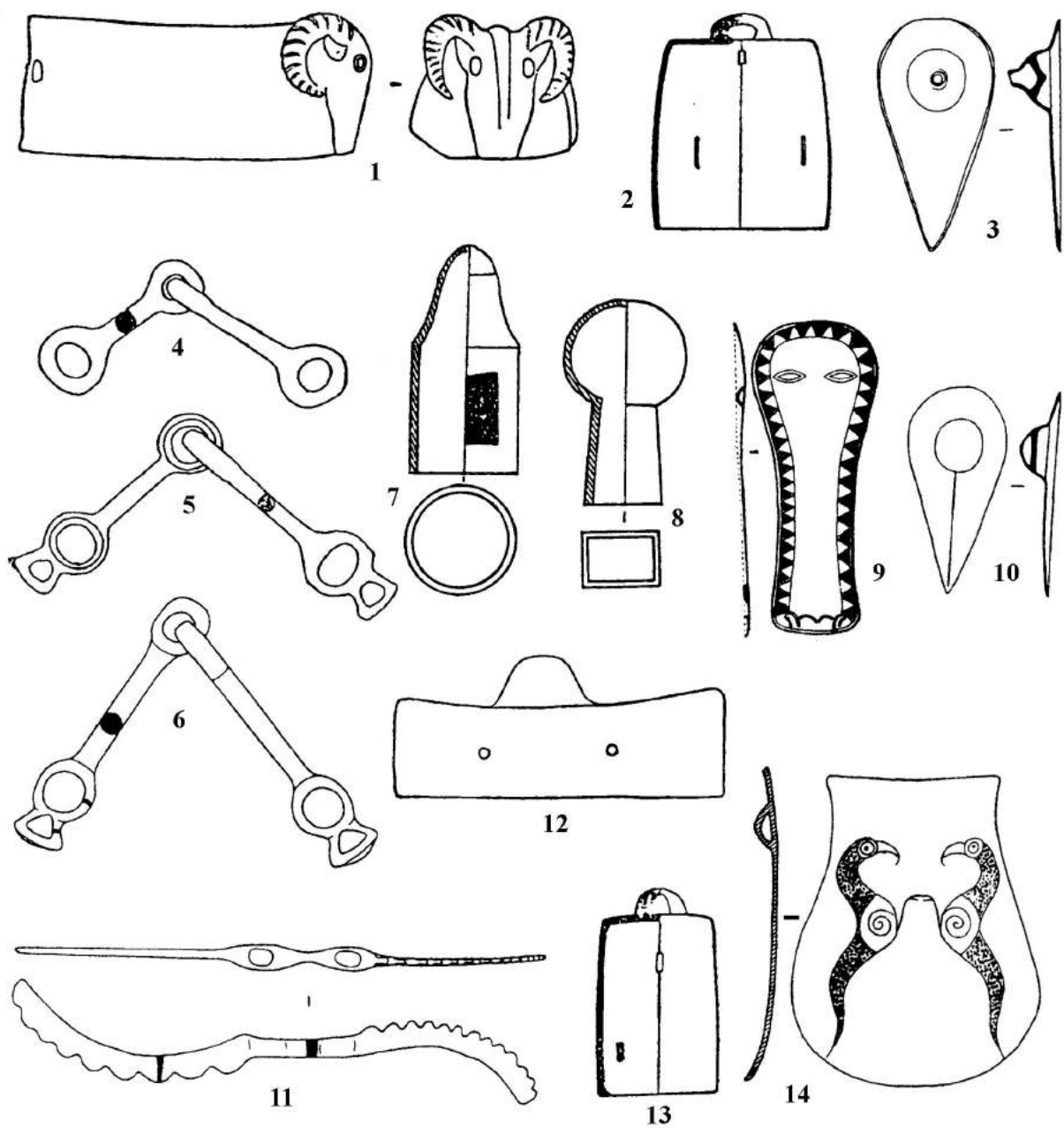

**Рисунок 32.** Культура янлан. Бронзовые детали конского снаряжения. Мачжуан (1, 2, 4, 5, 12, 13), Чжанцзецунь (3, 10), Миюаньцунь (6), Юаньцзя (7, 8), Нидинцунь (9, 14), Сяньмацунь (11) (по: У Энь, 2007).

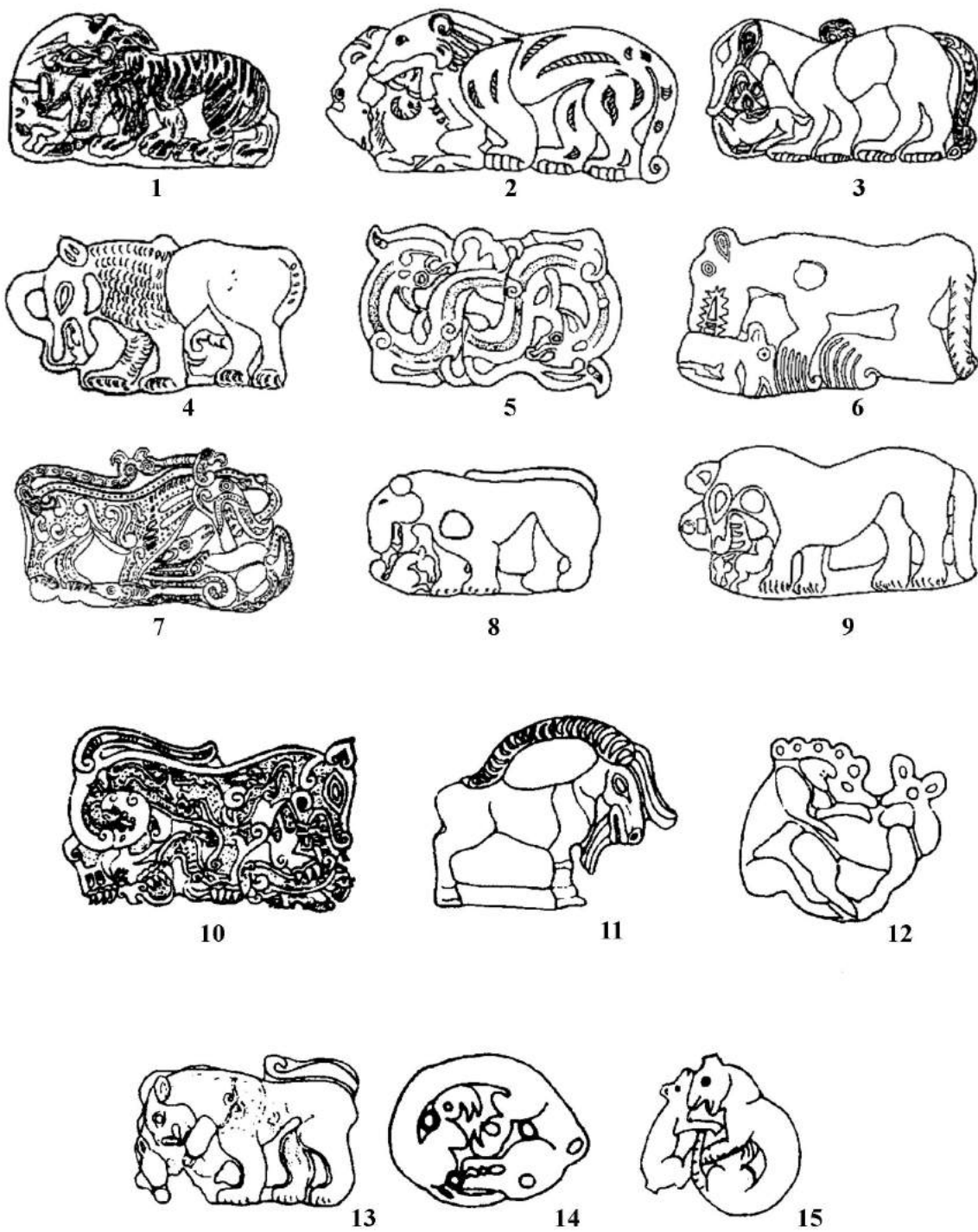

**Рисунок 33.** Культура янлан. Предметы искусства. Сцены терзания. Погребение Янлан в уезде Гуюань (1), Чэньянчуаньцунь (2, 7), Байянлиньцунь (3), Яохэцунь (4), Шантайцунь (5), Мачжуан (6, 8, 9), Самэньцунь (11), Гучэн (13), уезд Циньань (14), Ванцзяпин (15) (по: У Энь, 2007; и др.).



**Рисунок 34.** Культура янлан. Поясные пряжки, бабочковидные поясные бляшки и украшения. Мяоцуйцунь (1), Юйцзячжуан (2, 9, 16), Чжанцзесунь (3, 4, 13, 17), Юйцяоцунь (5), Мачжуан (6, 7, 8), Шантайцунь (10), Самэньцунь (11, 12), Чэньянчуаньцунь (14), Сяньмацунь (15), Миоаньцунь (18, 19) (по: У Энь, 2007; и др.).

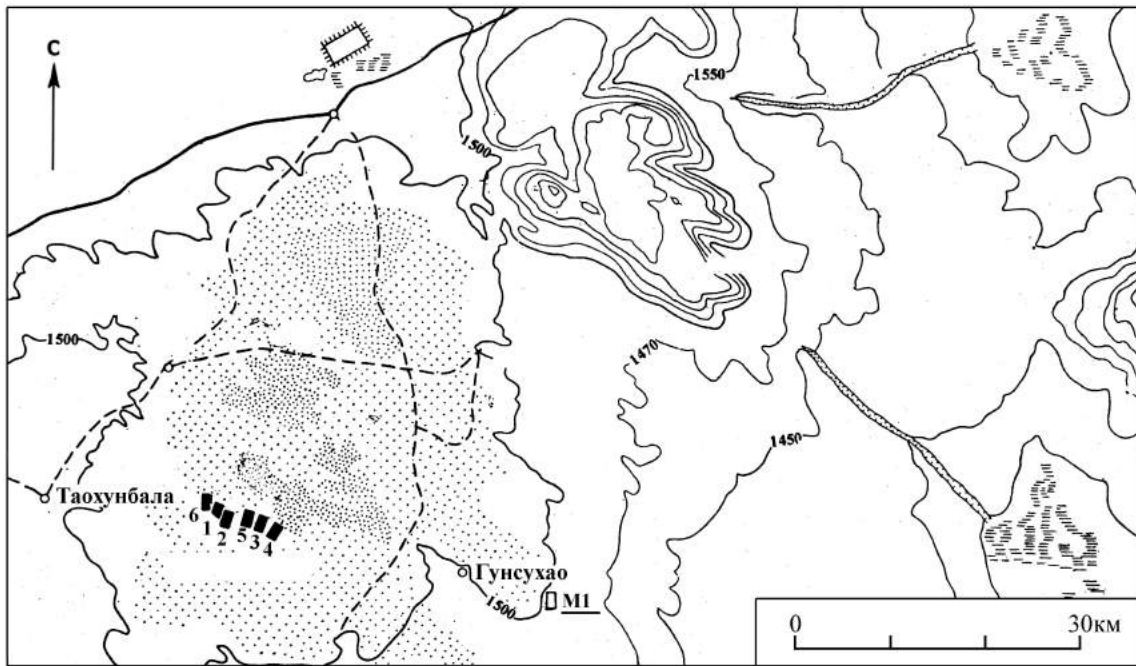

1

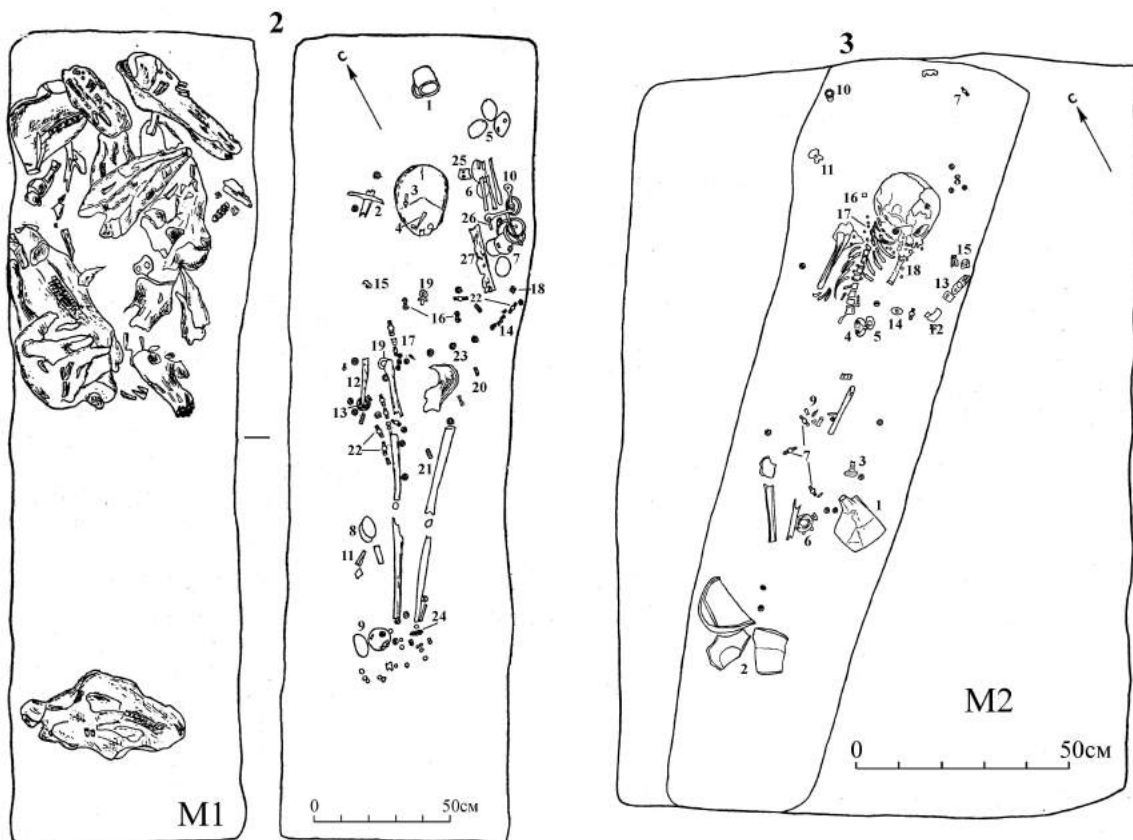

**Рисунок 35.** Памятники «культуры» таохунбала. Карта-схема расположения могильника Таохунбала (1). Планы могил M1 и M2 (2, 3) (по: Тянь Гуанцзинь, Го Сусинь, 1986; У Энь, 2007).

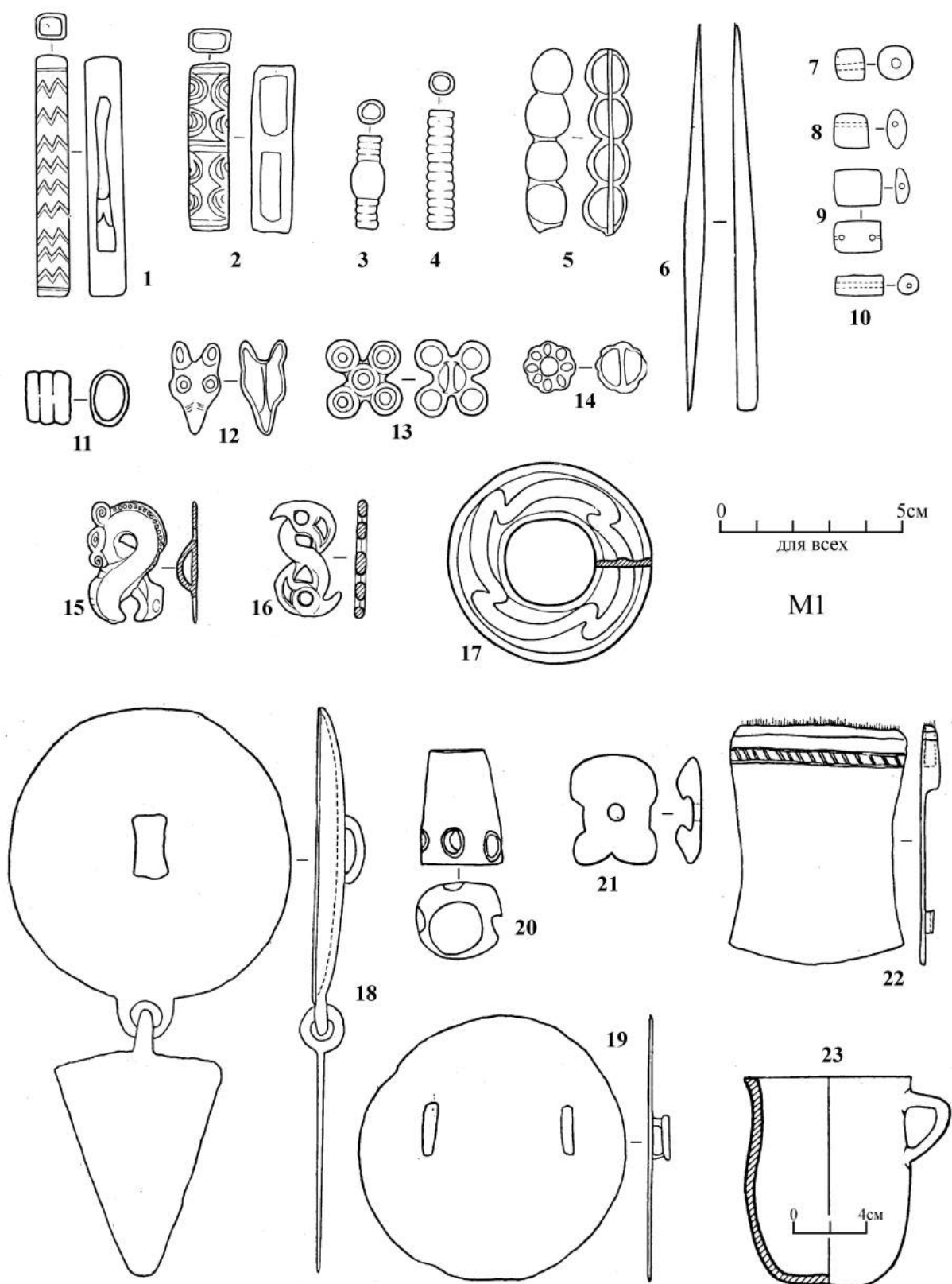

**Рисунок 36.** Памятники «культуры» таохунбала. Могильник Таохунбала. Инвентарь из могилы М1. Бронза – 1–6, 11–19, 22; кость (рог) – 20, 21; керамика – 23; камень – 7–10 (по: Тянь Гуанцзинь, Го Сусинь, 1986; У Энь, 2007).

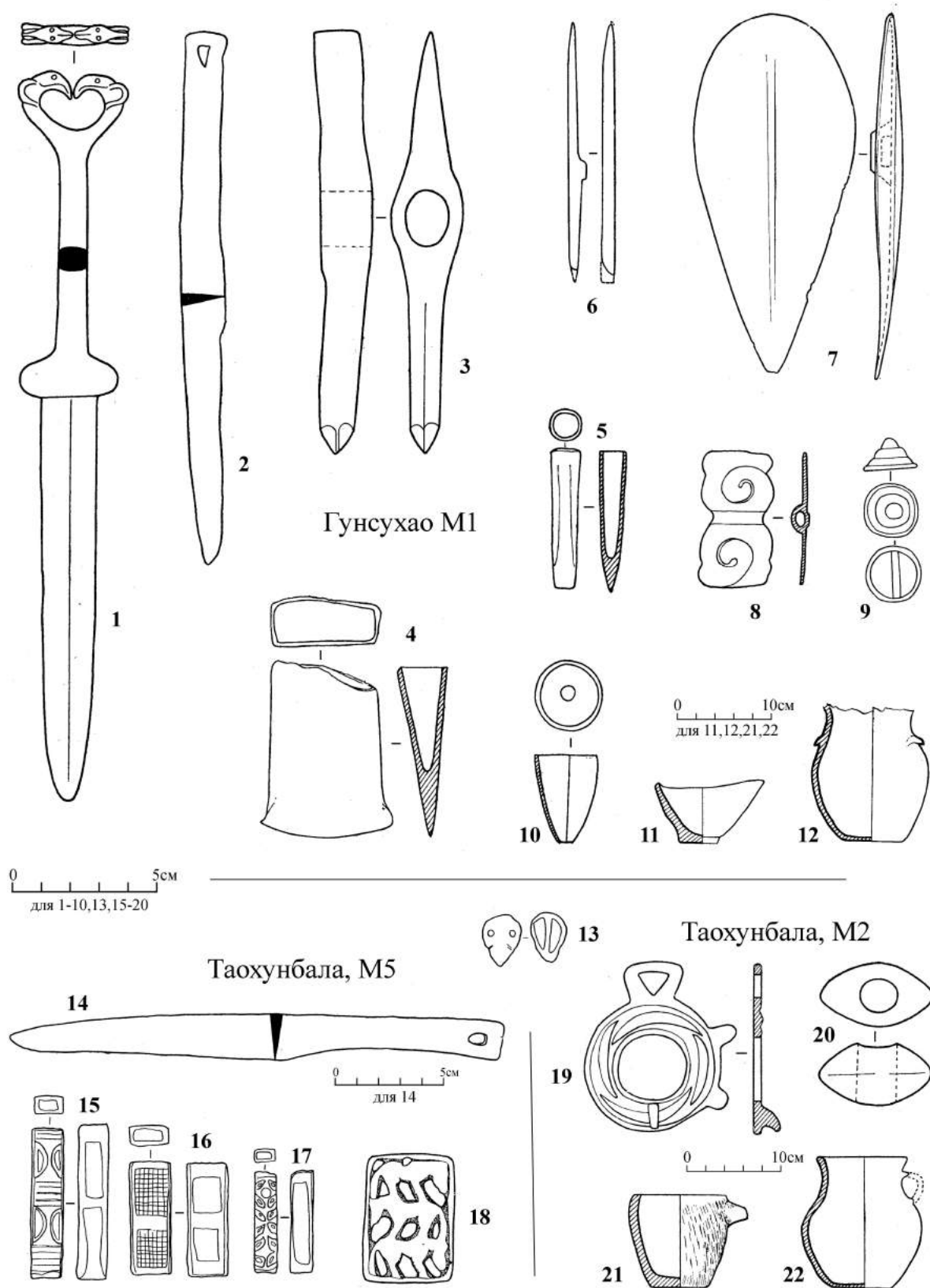

**Рисунок 37.** Памятники «культуры» таохунбала. Инвентарь из могилы М1 в Гунсухао (1–12), а также из могил М2 (19–22), М5 (14–18) и М6 (13) могильника Таохунбала. Бронза – 1–10, 13–20; керамика – 11, 12, 21, 22 (по: Тянь Гуанцзинь, Го Сусинь, 1986; У Энь, 2007).



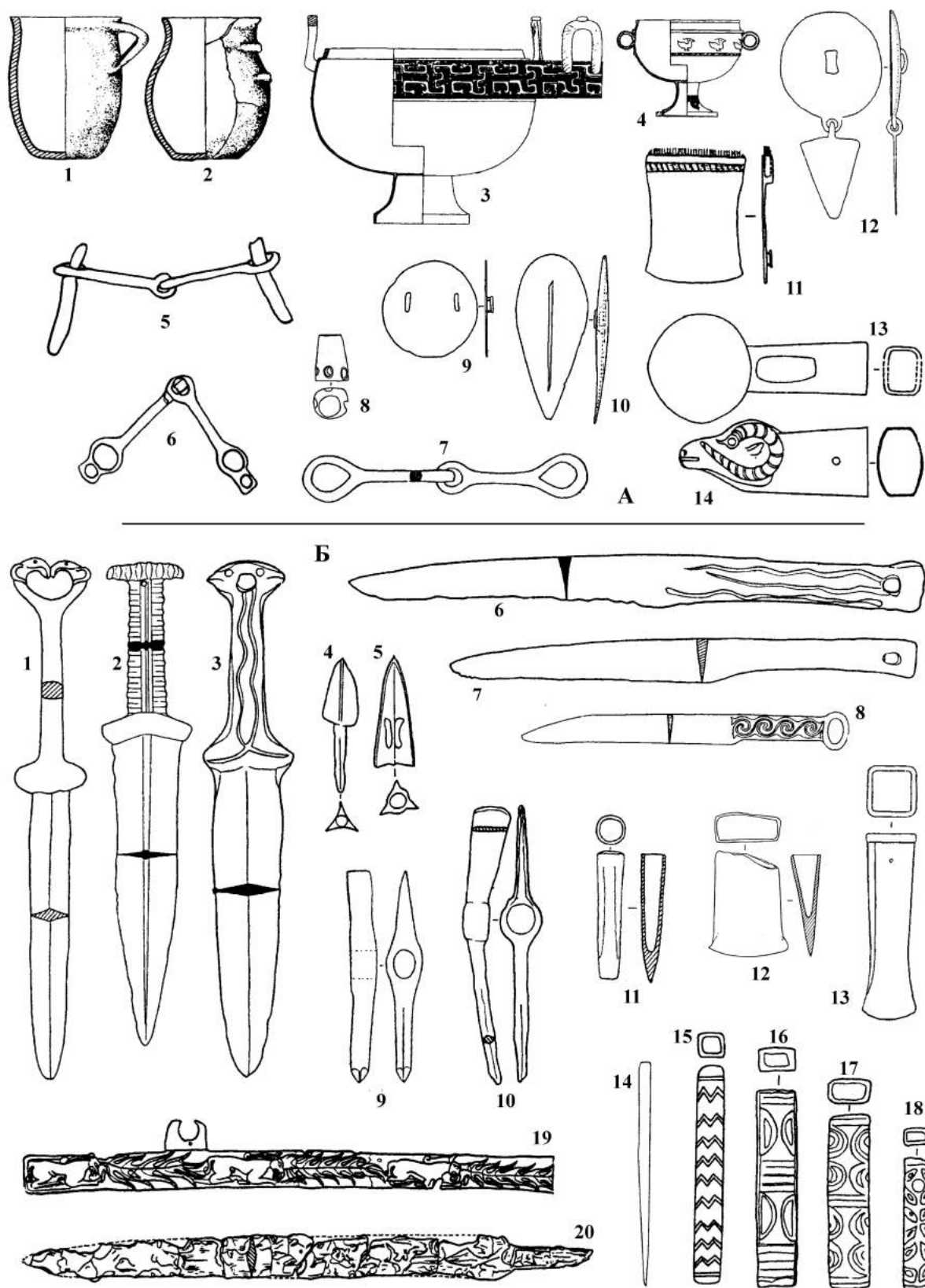

**Рисунок 38.** Памятники «культуры» таохунбала. Сводные таблицы инвентаря: А – керамические и ритуальные бронзовые сосуды (1–4), детали конского снаряжения (5–14), Бронза – 3, 4, 6, 7, 9–14; бронза, дерево – 5; керамика – 1, 2; кость (рог) – 8. Б – оружие и другие предметы снаряжения воина: Бронза – 1-18; железо, золото – 19, 20 (по: Тянь Гуанцзинь, Го Сусинь, 1986; У Энь, 2007, др.). Масштаб разный.



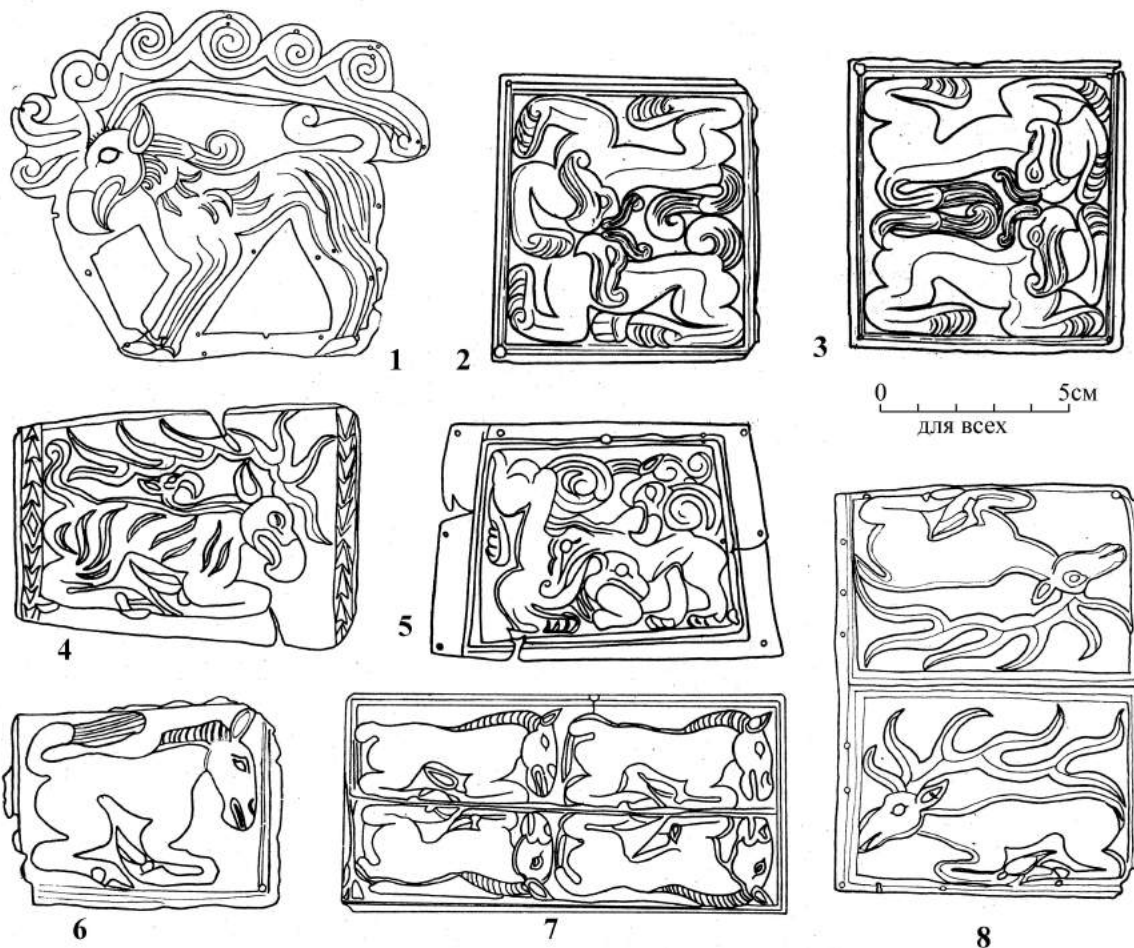
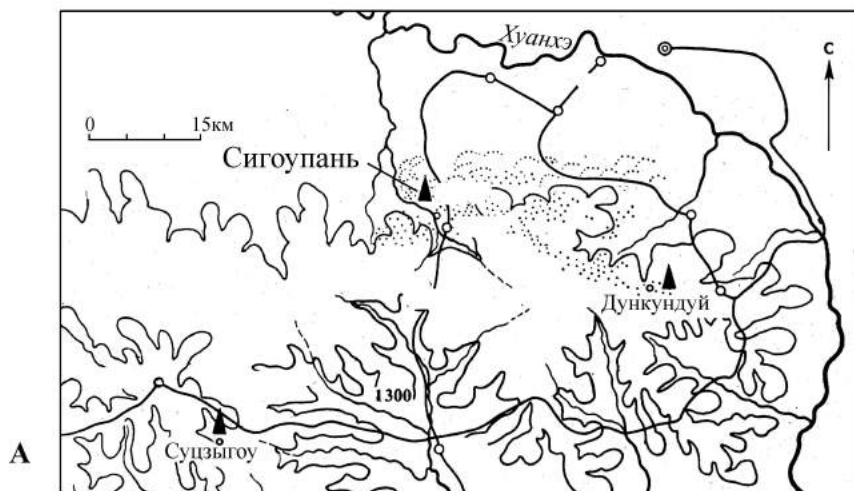

**Рисунок 39.** Памятники «культуры» таохунбала. Карта-схема расположения могильников Сигоупань и Суцзыгоу (А). Золотые пластины с изображениями из могильника Сигоупань (по: Тянь Гуанцзинь, Го Сусинь, 1986, с. 356). Масштаб разный.

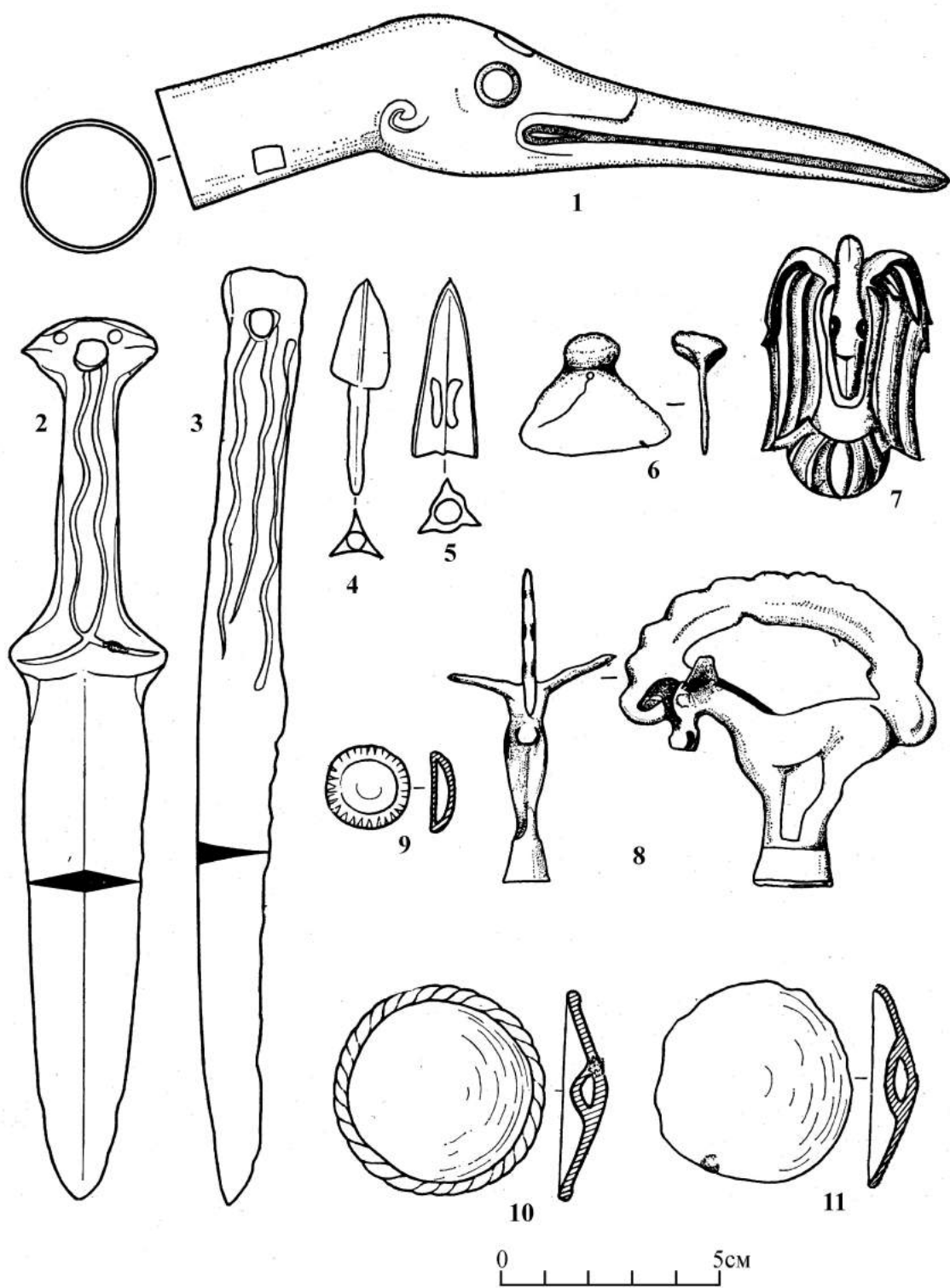

**Рисунок 40.** Памятники «культуры» таохунбала. Могильник Сигоупань. Бронзовые изделия (по: Тянь Гуанцзинь, Го Сусинь, 1986, с. 360). Масштаб разный.

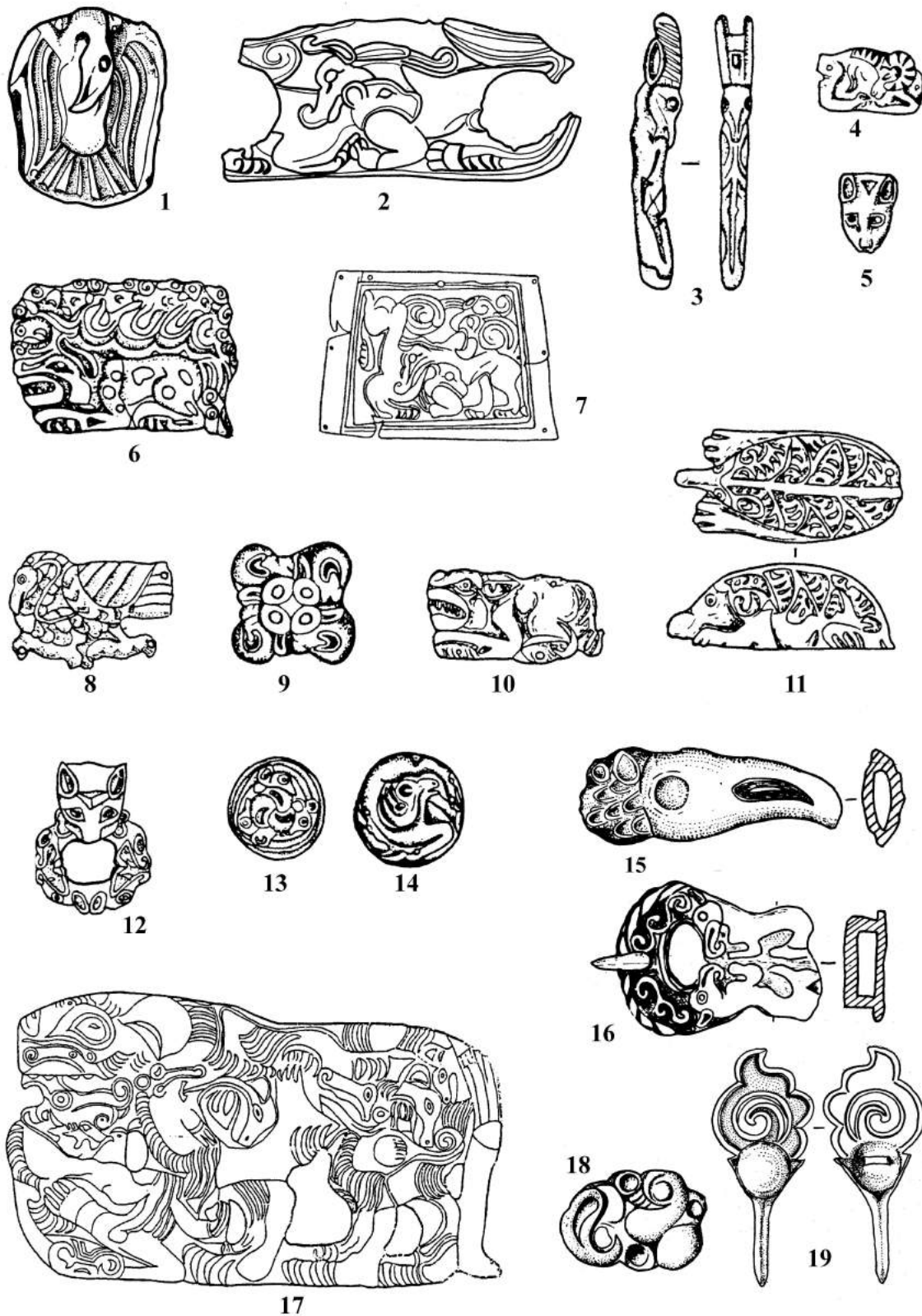

**Рисунок 41.** Памятники «культуры» таохунбала. Золотые украшения в зверином стиле. Могильники Сигоупань (1, 2, 7, 15, 16, 18, 19), Алучайдэн (3–6, 8–13), Няньфаншюй (17). Золото, серебро, бронза. (по: Тянь Гуанцзинь, Го Сусинь, 1986; У Энь, 2007; и др.). Масштаб разный.

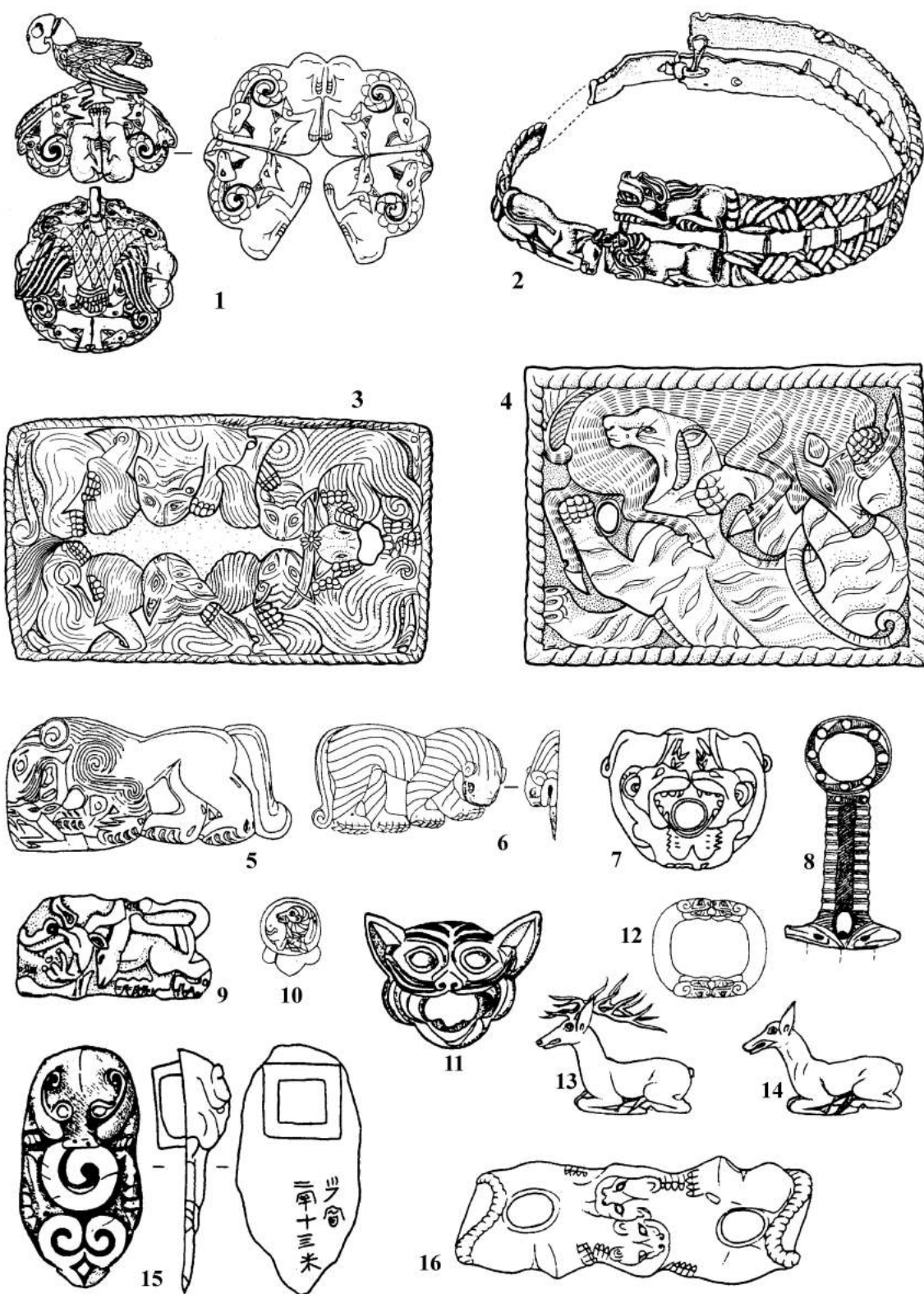

**Рисунок 42.** Памятники «культуры» таохунбала. Предметы, украшенные в зверином стиле Алучайдэн (1, 2, 9, 11), Шихуйгоу (3, 7, 16), Налингаоту (6, 8, 10, 12–14), Сигоупань (4, 15) (по: Тянь Гуанцзинь, Го Сусинь, 1986; У Энь, 2007; и др.). Масштаб разный.

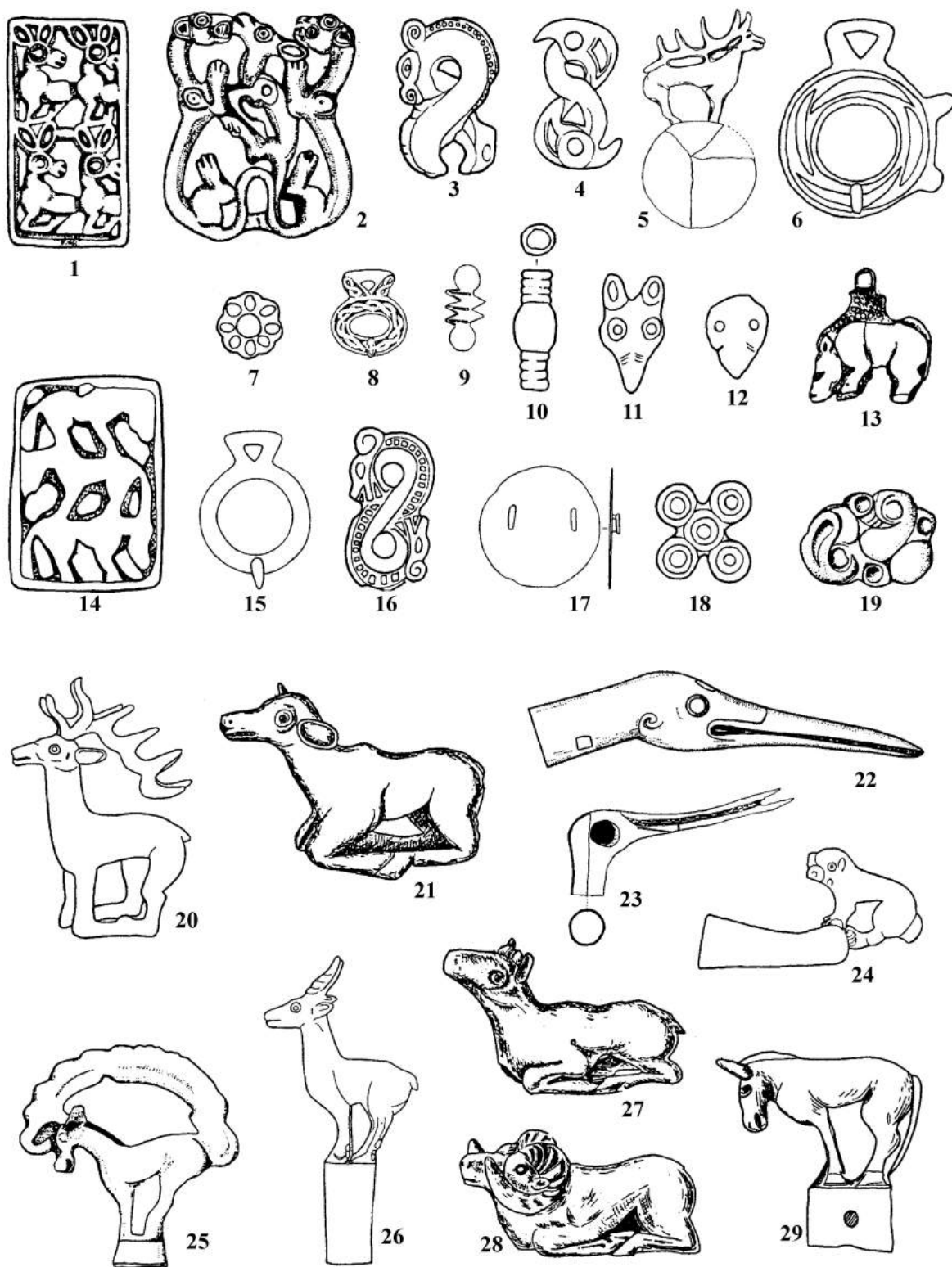

**Рисунок 43.** Памятники «культуры» таохунбала. Сводная таблица предметов звериного стиля. Икэчжоумэн (1, 2, 13, 16), Таохунбала (3, 4, 6, 7, 10–12, 14, 17, 18), Хулусытай (5), Баохайшэ (19), Лицзяпань (9, 15), Сигоупань (22, 25), Суцзигоу (20, 23, 24), Ваэртугоу (21, 27, 28), Юйлунтай (26, 29) (по: Тянь Гуанцзинь, Го Сусинь, 1986; У Энь, 2007; и др.). Масштаб разный.

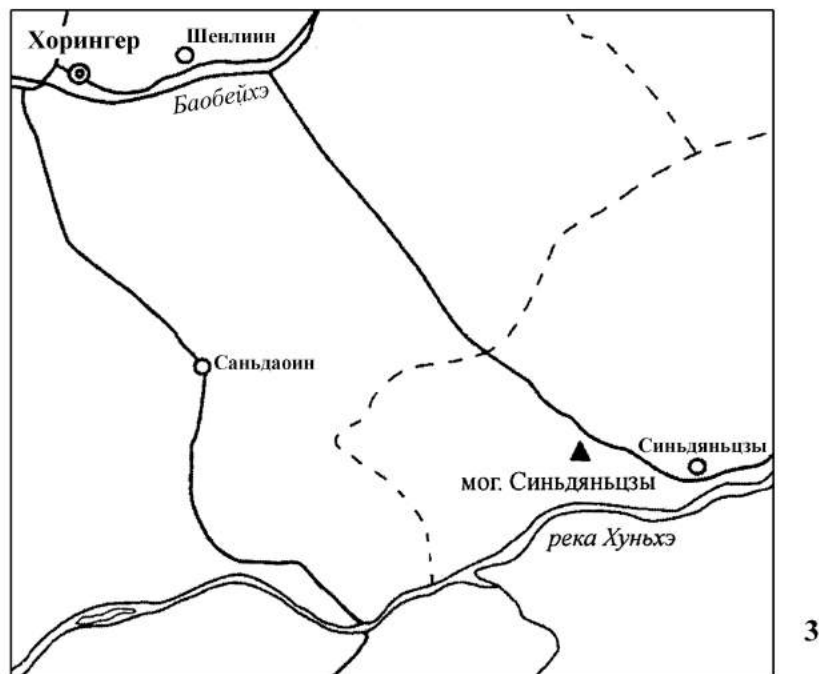
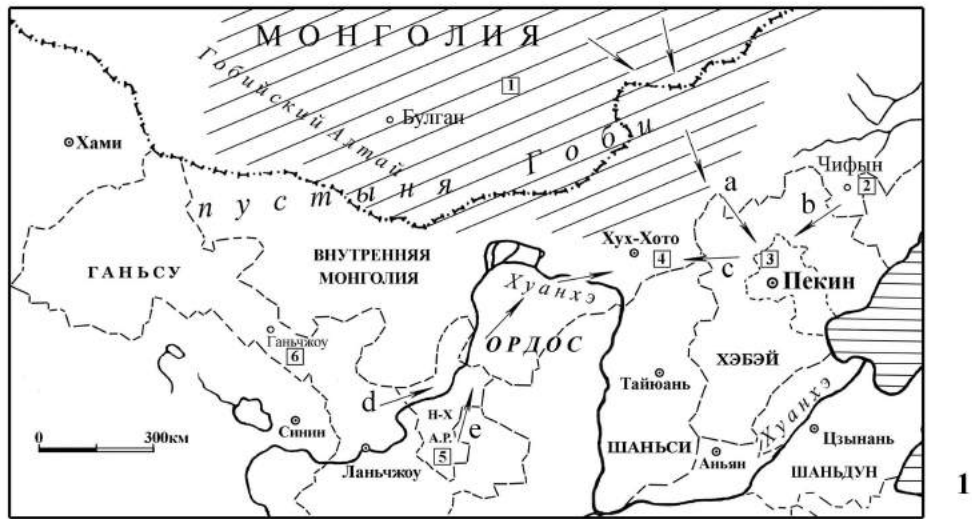

**Рисунок 44.** 1 – Схема перемещения населения в VII–IV вв. до н. э. культур кочевников Монголии (а), верхнего слоя Сяцзядянь (б), юйхуанмяо (с), шацзин (d), янлан (е). 2, 3 – карты расположения могильников Синьчжоуяоцзы, Сяошуангучэн и Синьдяньцзы культуры маоцингоу в районе озера Дайхай (2, 3 – по: Институт археологии и культурного наследия Внутренней Монголии, 2009а; и др.).



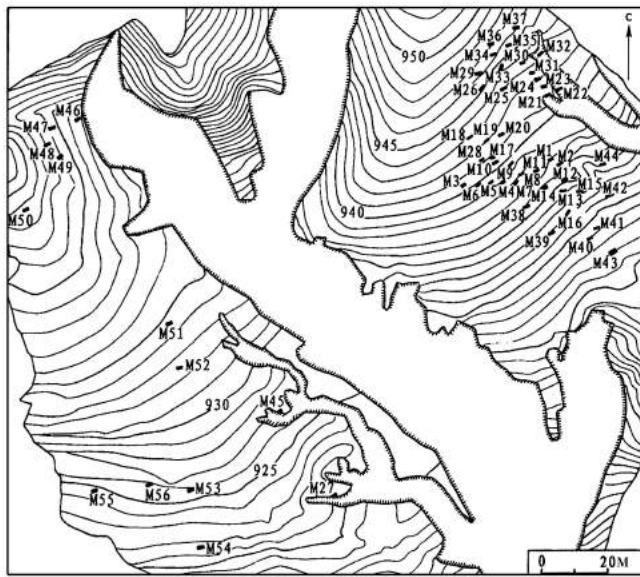

А

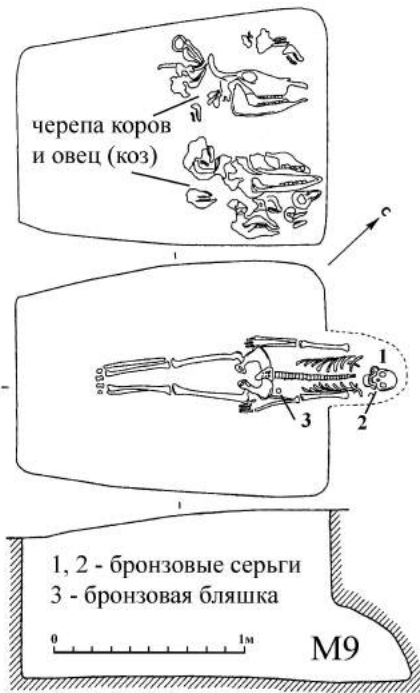

Б



Г

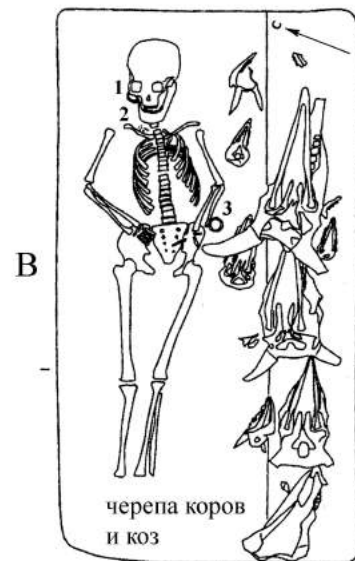
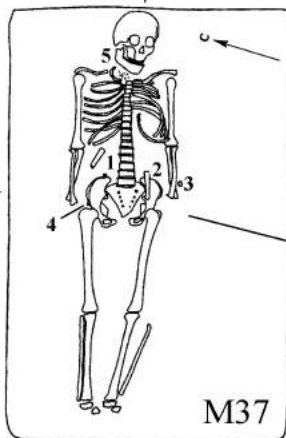

В

**Рисунок 45.** Культура маоцингоу. Памятники у оз. Дайхай. План могильника Синдяныцзы (А). Планы и разрезы могил из Синдяныцзы М9 (Б), М36 (В) и М37 (Г) (по: Институт археологии и культурного наследия Внутренней Монголии, 2009а).

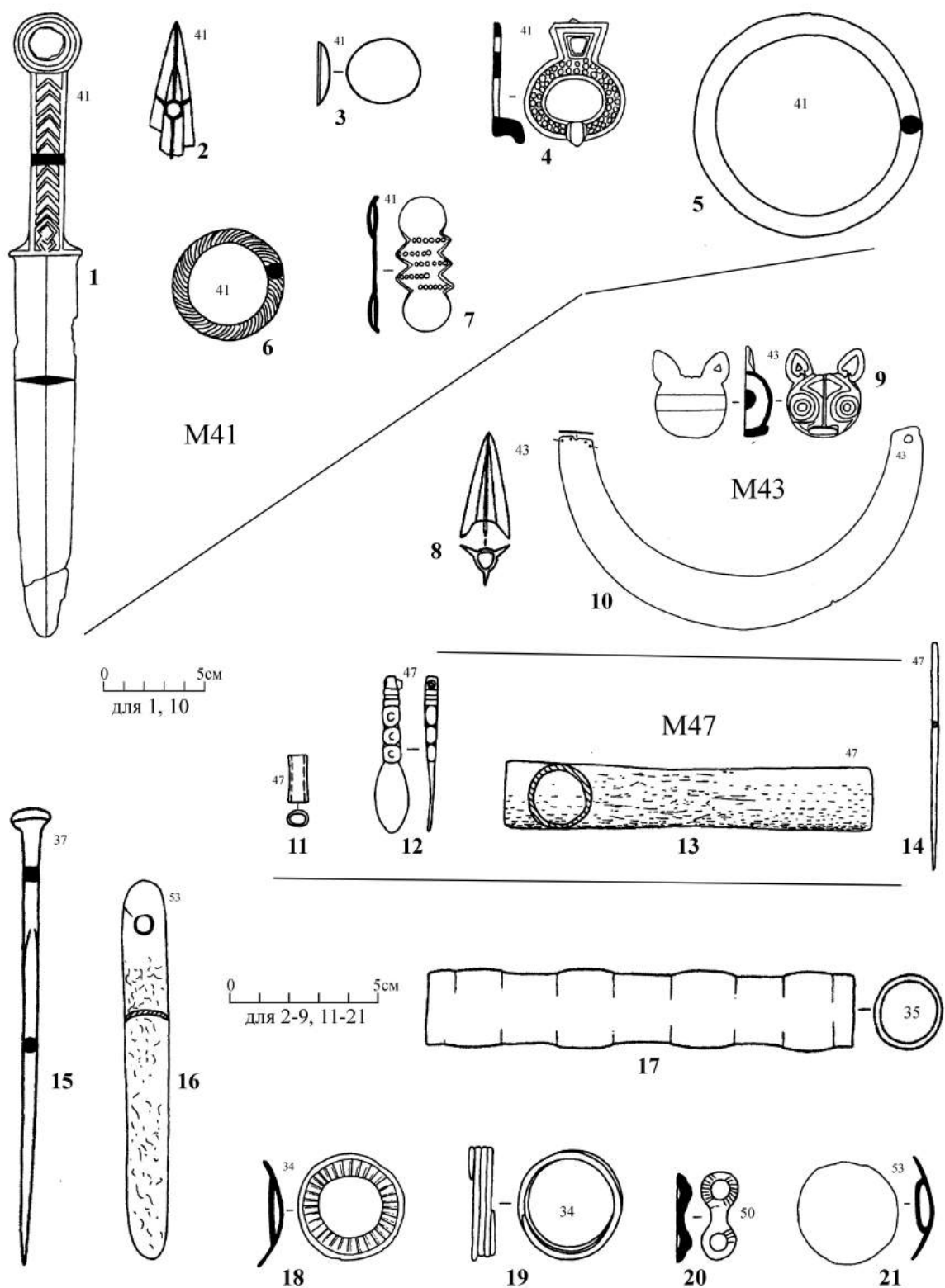

**Рисунок 46.** Культура маоцингоу. Памятники у оз. Дайхай. Могильник Синьдяньцзы. Инвентарь. Золото – 10, 19; бронза – 1–9, 12, 15, 17, 18, 20, 21; нефрит – 11; кость – 13, 14, 16 (по: Институт археологии и культурного наследия Внутренней Монголии, 2009а). Мелким шрифтом указаны номера могил, из которых происходят предметы.



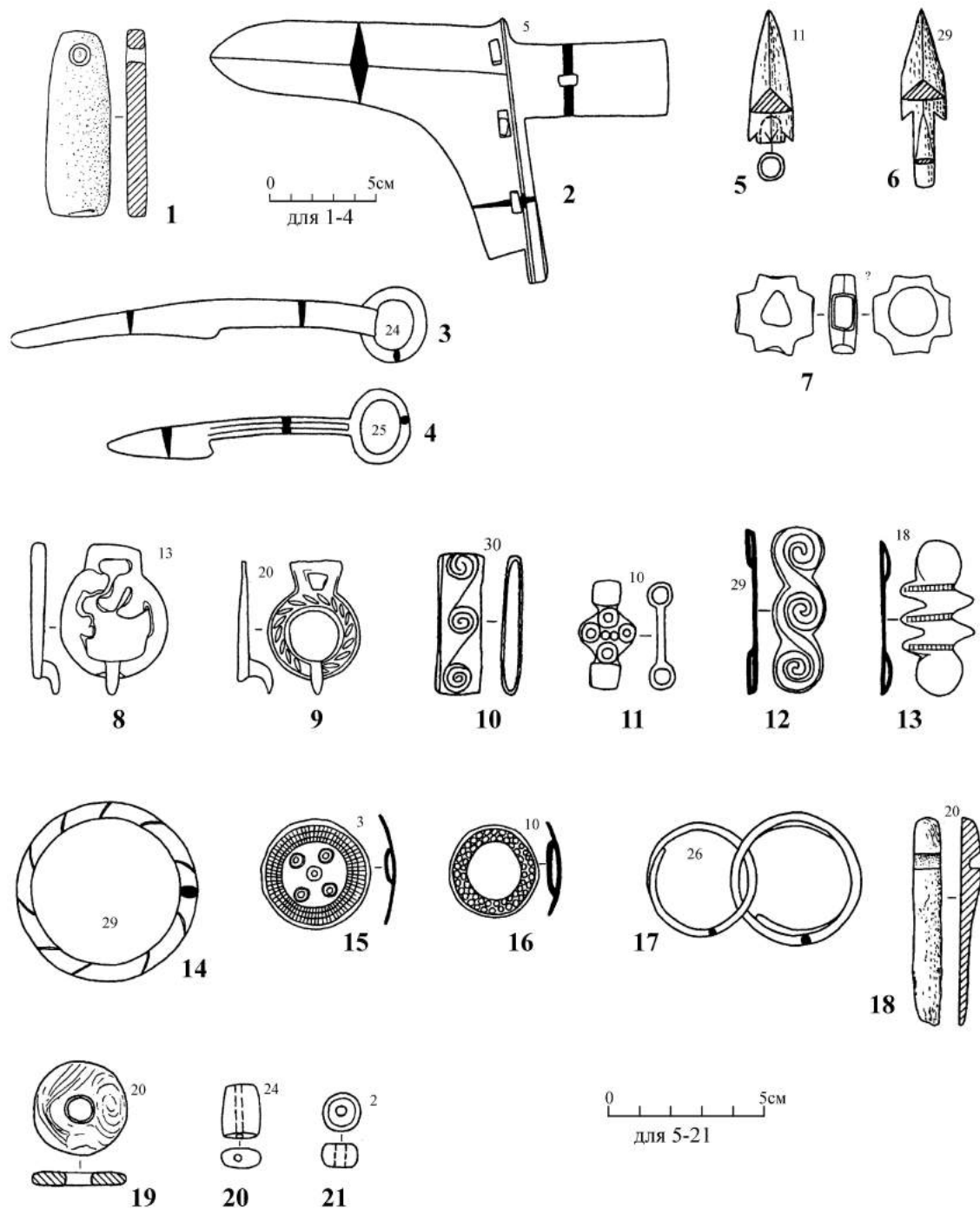

**Рисунок 47.** Культура маоцингоу. Памятники у оз. Дайхай. Могильник Синьдяньцзы. Инвентарь. Золото – 17; бронза – 2–4, 7–16; камень – 1; нефрит – 20, 21; раковина – 19; кость – 5, 6, 18 (по: Институт археологии и культурного наследия Внутренней Монголии, 2009а). Мелким шрифтом указаны номера могил, из которых происходят предметы.

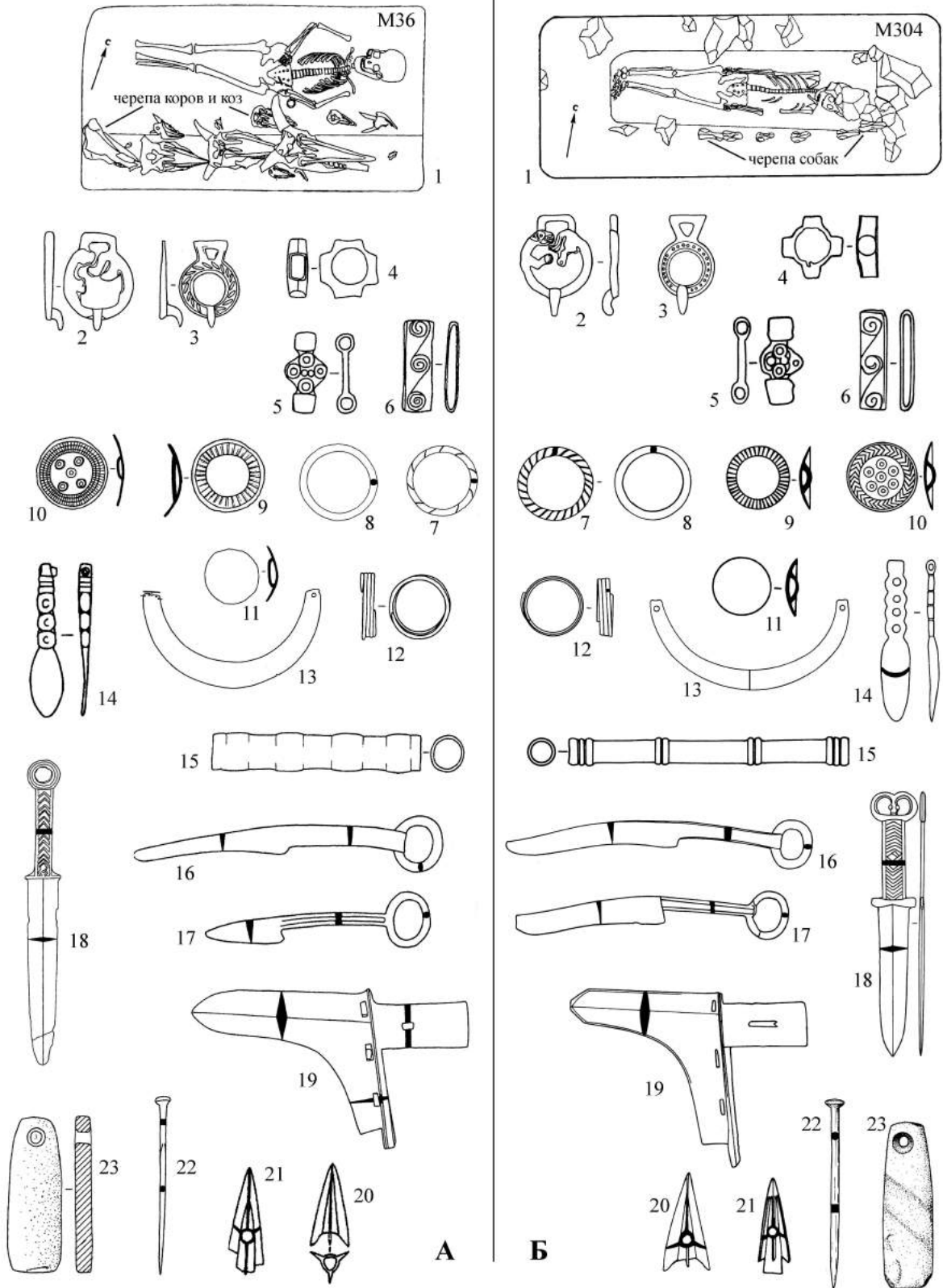

**Рисунок 47а.** Сравнительная таблица погребального обряда и инвентаря из могильников Синдяньцзы и Юйхуанмяо. Масштаб разный.

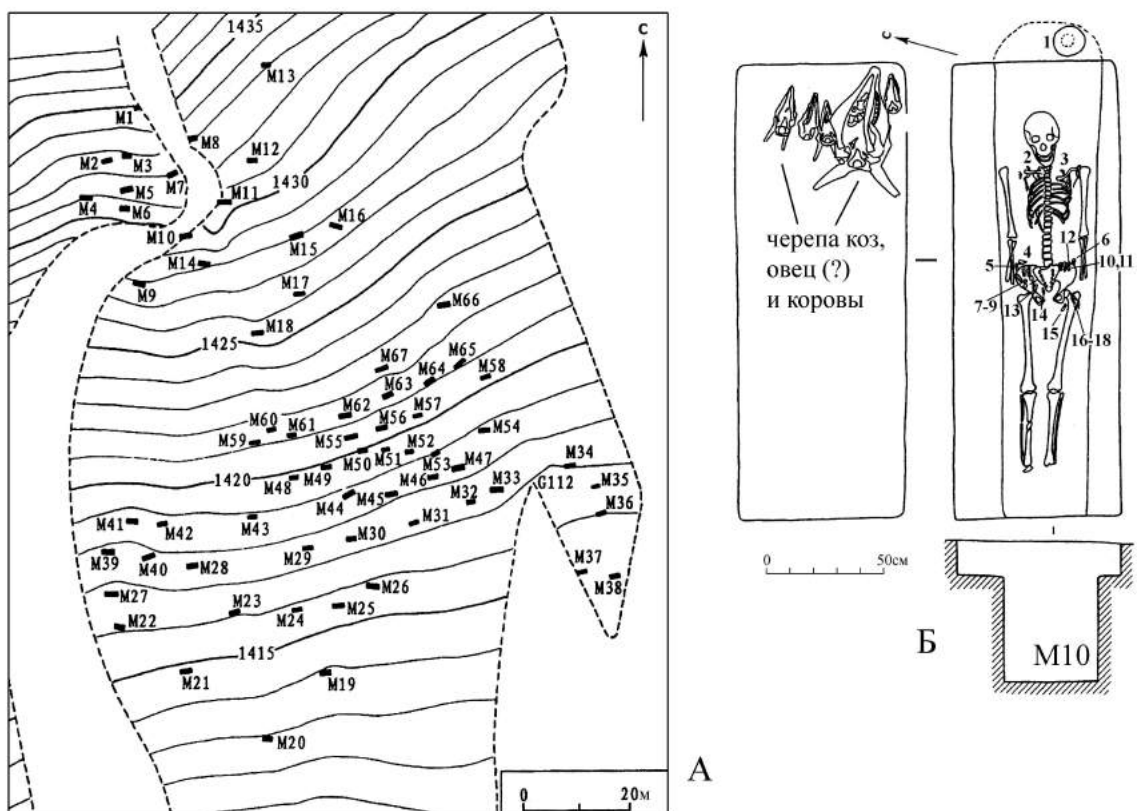

Синьчжоуяоцзы

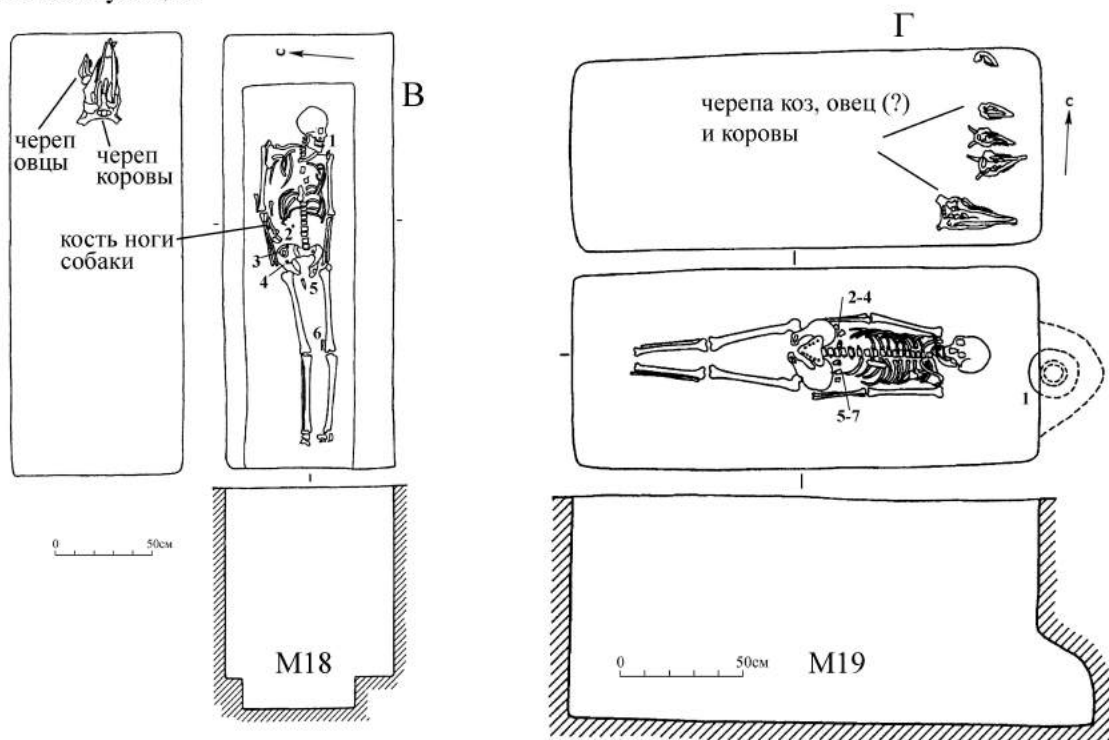

**Рисунок 48.** Культура маоцингоу. Памятники у оз. Дайхай. План могильника Синьчжоуяоцзы (А). Планы и разрезы могил из Синьчжоуяоцзы М10 (Б), М18 (В), М19 (Г) (по: Институт археологии и культурного наследия Внутренней Монголии, 2009б).

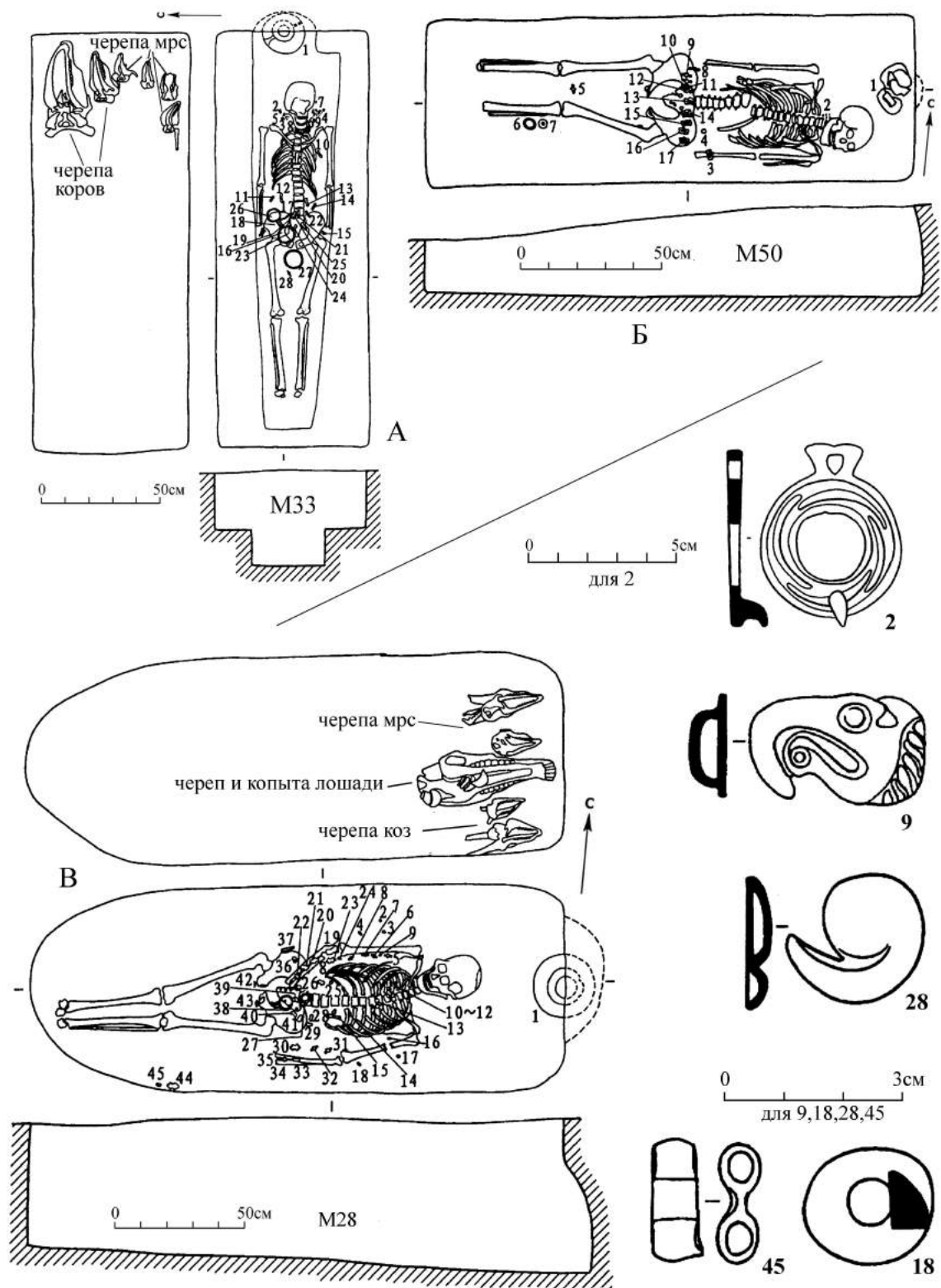

**Рисунок 49.** Культура маоцингоу. Памятники у оз. Дайхай. Планы и разрезы могил М33 (А), М50 (Б), М28 (В) (по: Институт археологии и культурного наследия Внутренней Монголии, 2009б).

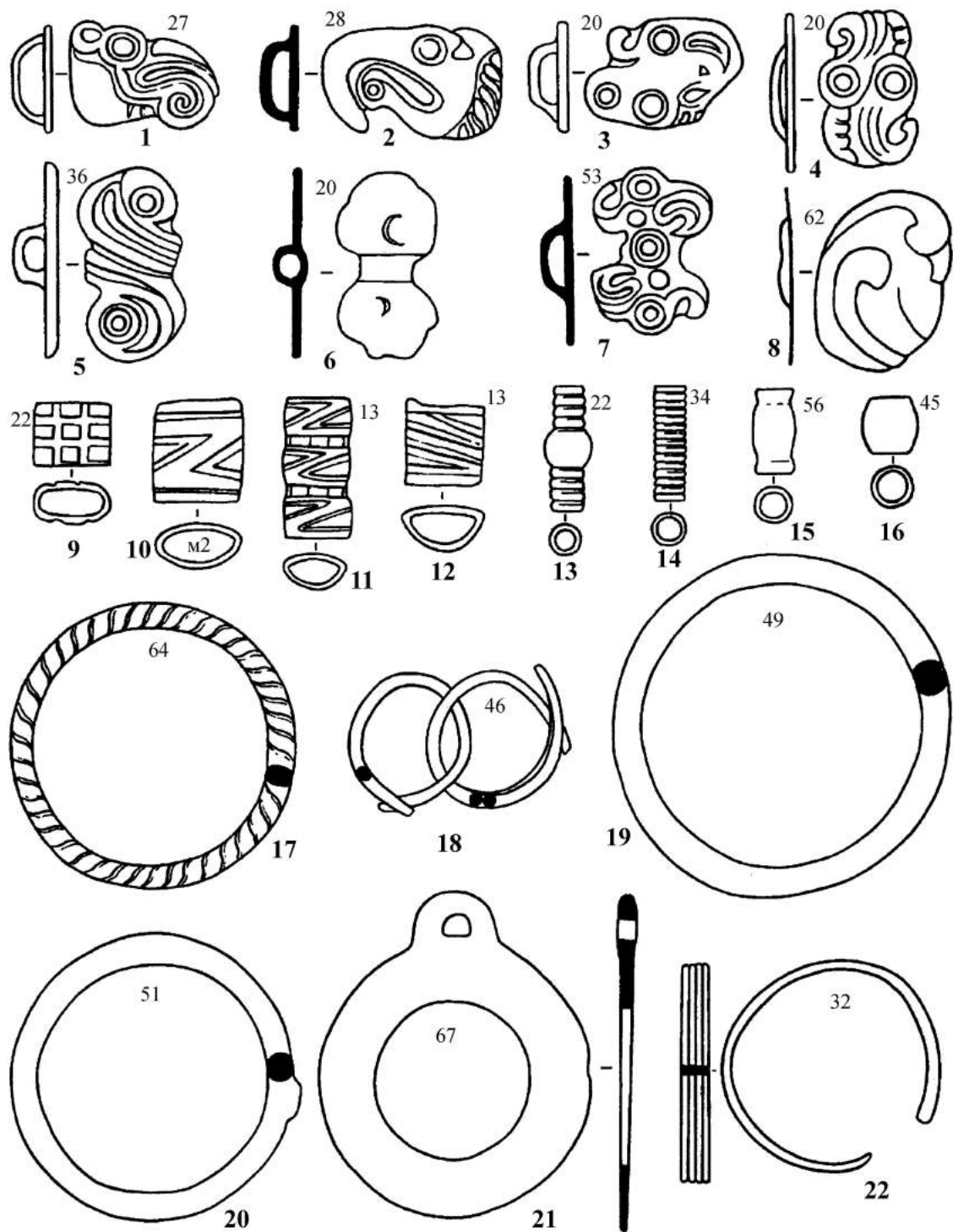

**Рисунок 50.** Культура маоцингоу. Памятники у оз. Дайхай. Могильник Синьчжоуяоцзы. Бронзовые изделия (по: Институт археологии и культурного наследия Внутренней Монголии, 2009б). Цифрами сверху изображений указаны номера могил, из которых они происходят.

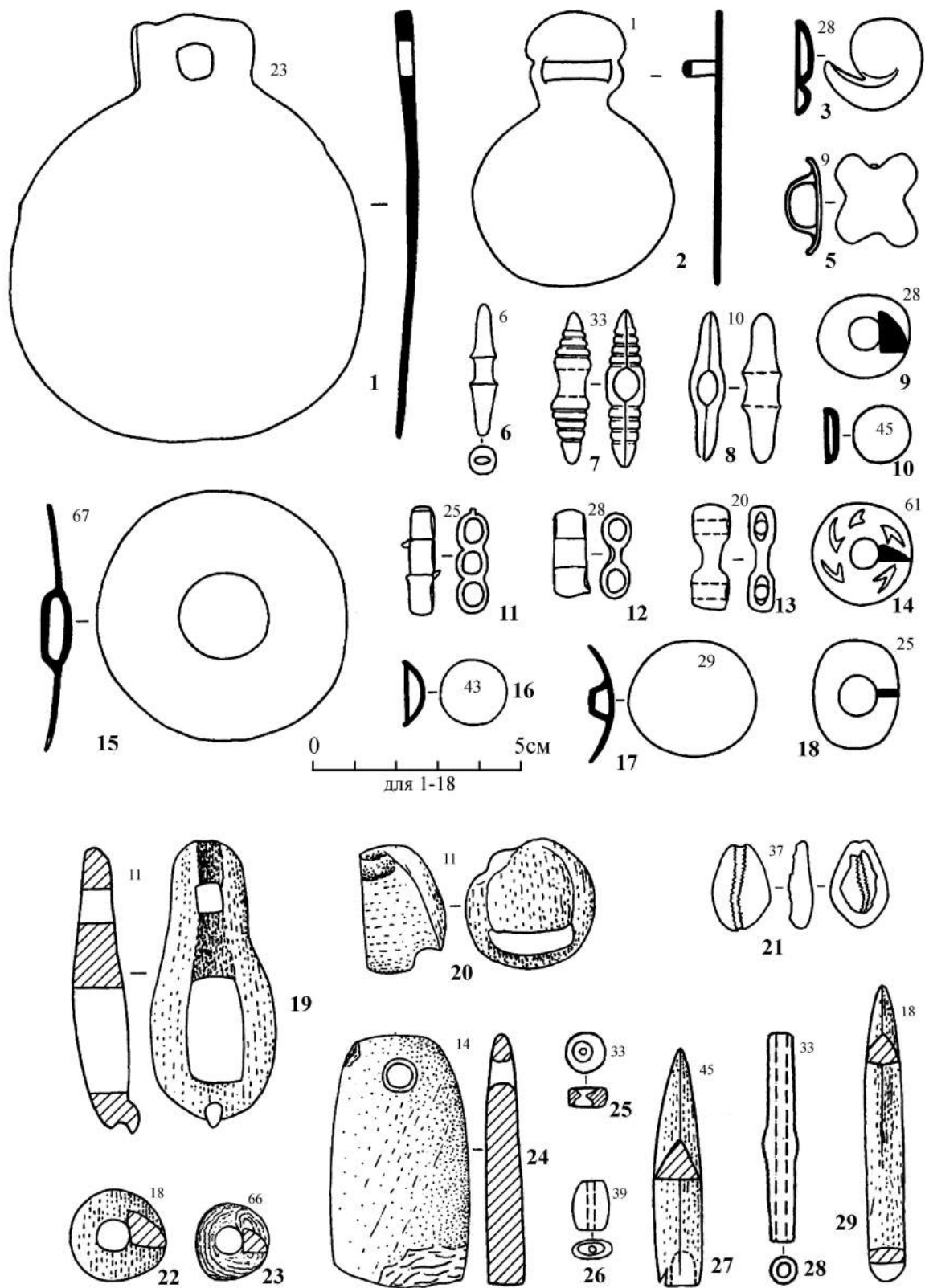

**Рисунок 51.** Культура маоцингоу. Памятники у оз. Дайхай. Могильник Синьчжоуяоцзы. Инвентарь. Бронза – 1–18; кость – 19, 20, 22, 27, 29; раковина каури – 21; раковина жемчужница – 23; 25, 28 – агат; 26 – бирюза; камень – 24 (по: Институт археологии и культурного наследия Внутренней Монголии, 2009б). Цифрами сверху изображений указаны номера могил, из которых они происходят.

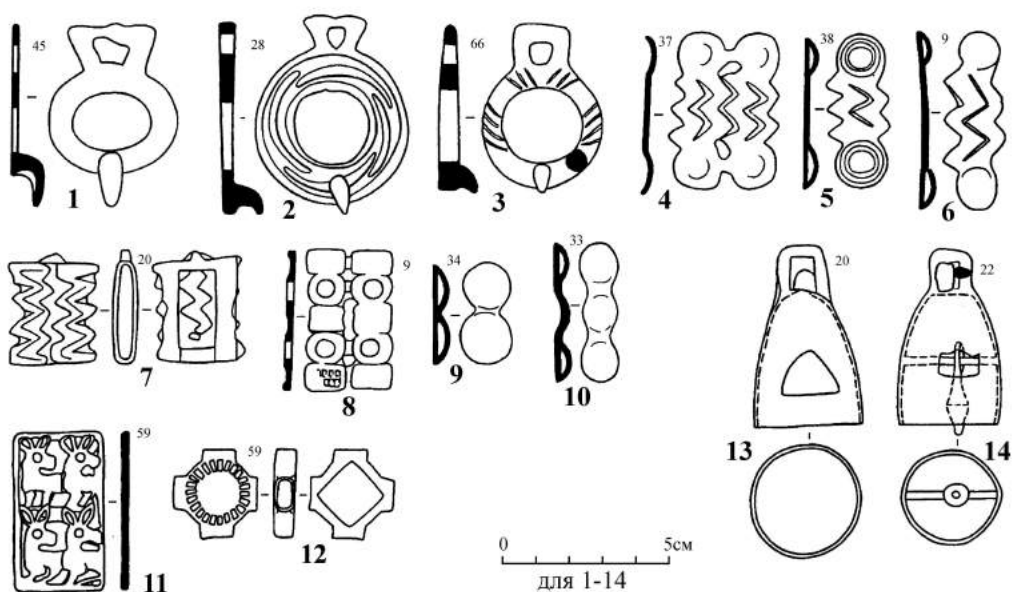

**Рисунок 52.** Культура маоцингоу. Памятники у оз. Дайхай. Могильник Синьчжоуяоцзы. Инвентарь. Бронза – 1–14; керамика – 15–30 (по: Институт археологии и культурного наследия Внутренней Монголии, 2009б). Цифрами сверху изображений указаны номера могил, из которых они происходят.



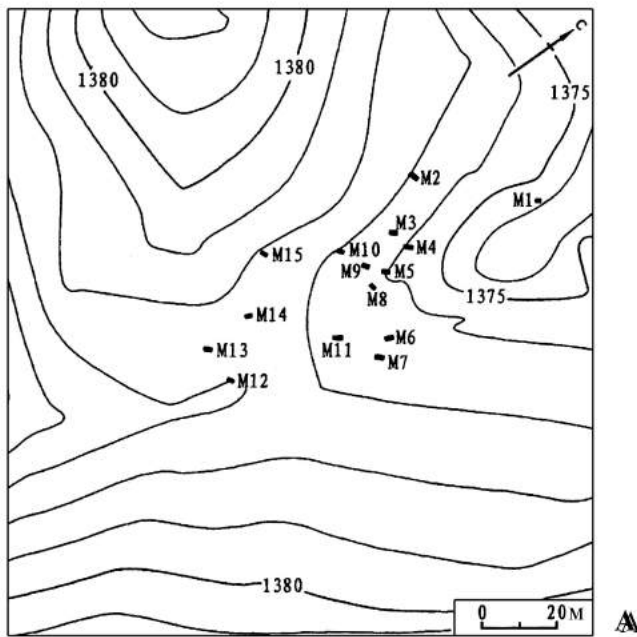

Сяошунгучэн

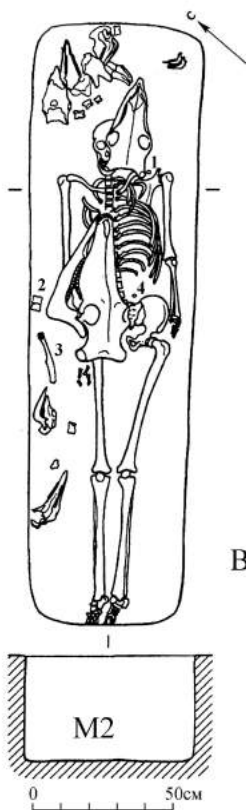
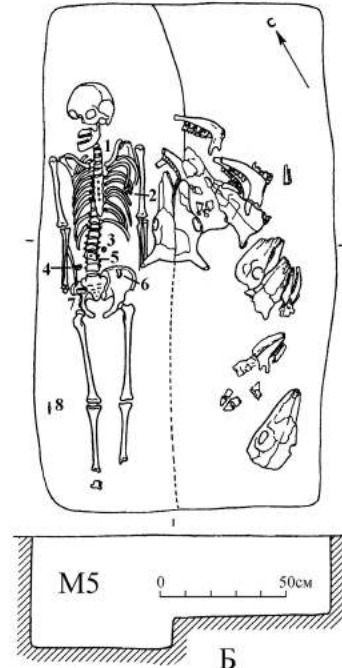

В

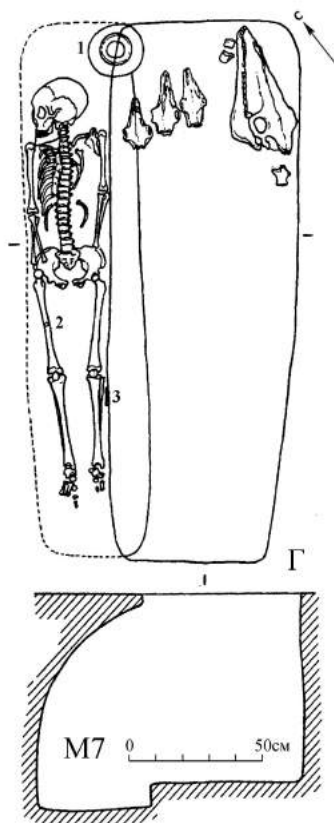

Г

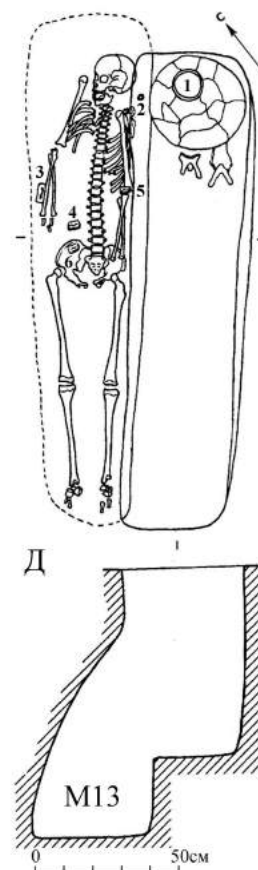

Д

**Рисунок 53.** Культура маоцингоу. Памятники у оз. Дайхай. План могильника Сяошунгучэн (А). Планы и разрезы могил М2, М5, М7 и М13 (Б–Д) (по: Институт археологии и культурного наследия Внутренней Монголии, 2009в).



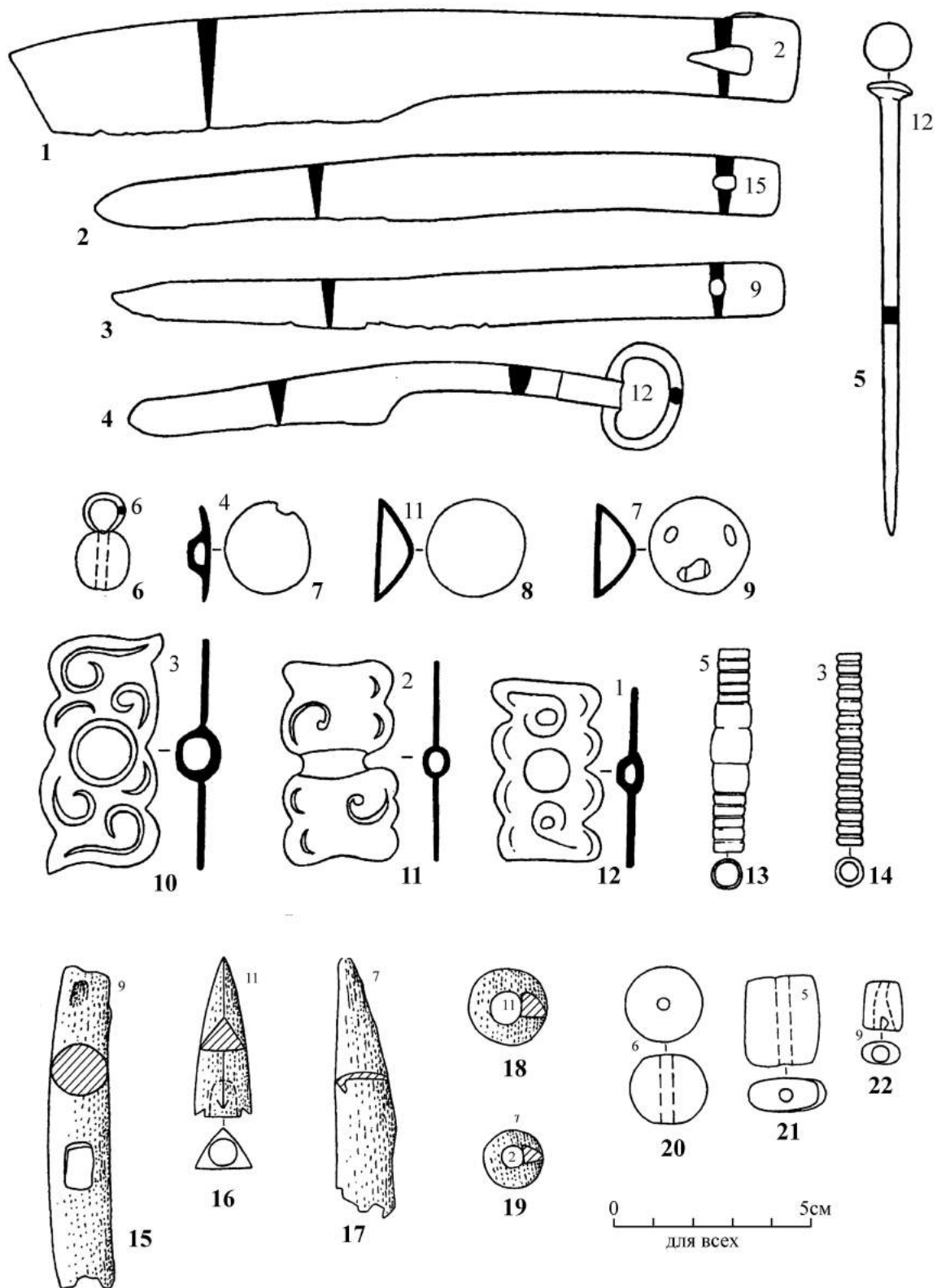

**Рисунок 54.** Культура маоцингоу. Памятники у оз. Дайхай. Могильник Сяошуангучэн. Инвентарь. Бронза – 1–14; кость (рог) – 15–19; агат – 20; бирюза – 21; камень – 22 (по: Институт археологии и культурного наследия Внутренней Монголии, 2009в).

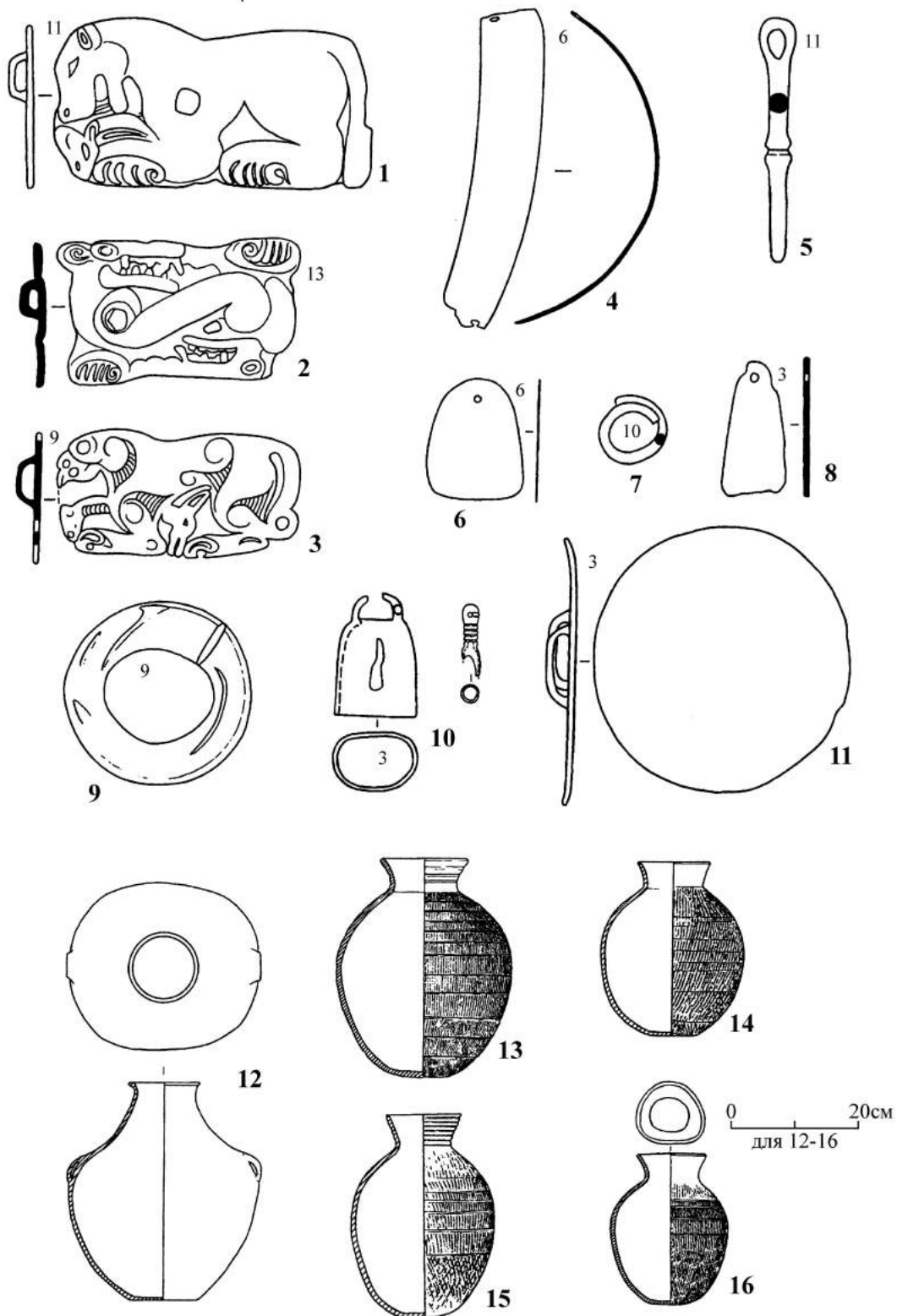

**Рисунок 55.** Культура маоцингоу. Памятники у оз. Дайхай. Могильник Сяошунгучэн. Инвентарь. Золото – 6; бронза – 1–5, 7–11; керамика – 12–16 (по: Институт археологии и культурного наследия Внутренней Монголии, 2009в).

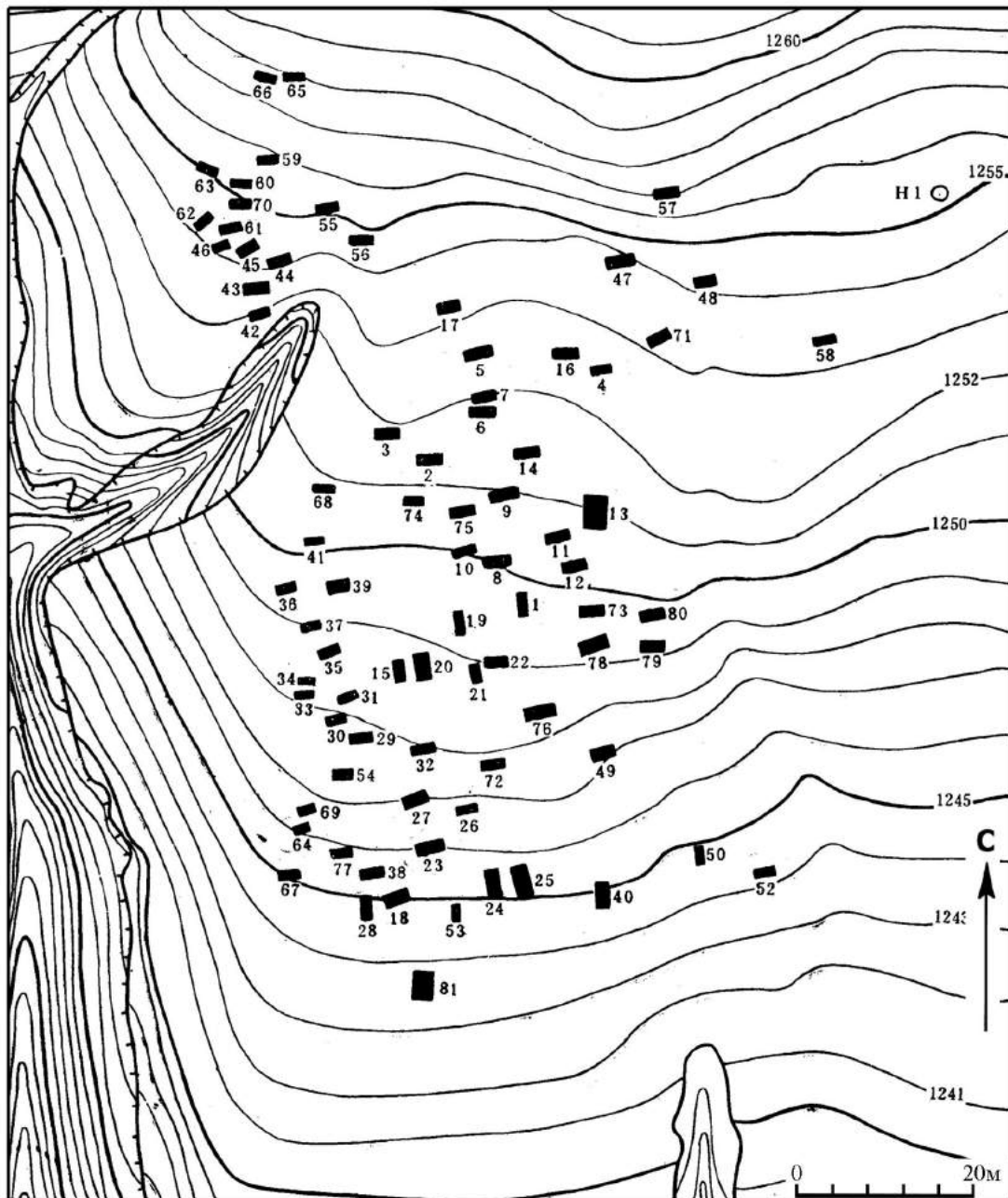

**Рисунок 56.** Культура маоцингоу. План могильника Маоцингоу (по: Тянь Гуанцзинь, Го Сусинь, 1986).

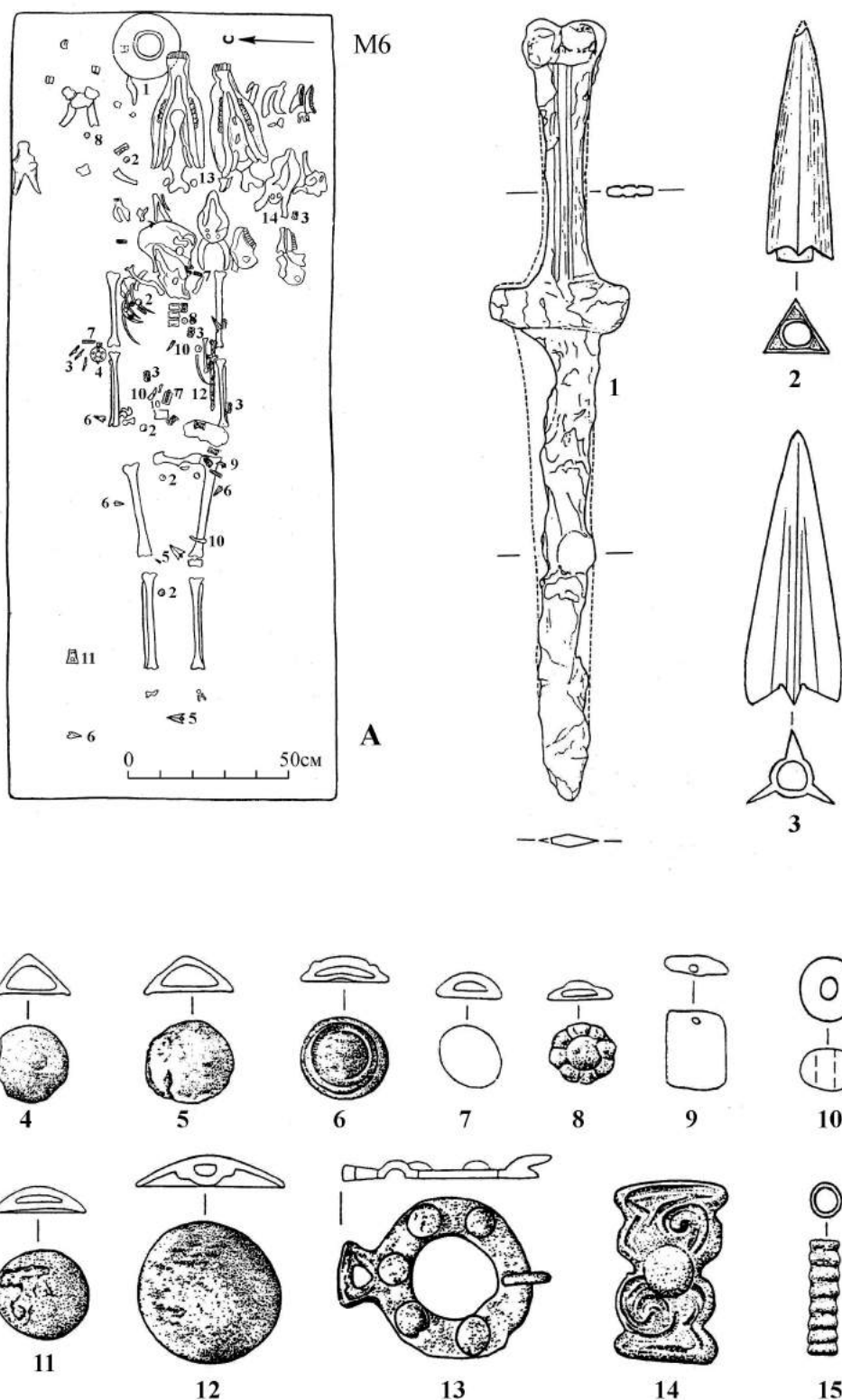

**Рисунок 57.** Культура маоцингоу. Могильник Маоцингоу. Могила М6. План (А), инвентарь. Бронза – 3–8, 11–15; железо – 1; рог – 2 (по: Тянь Гуанцзинь, Го Сусинь, 1986; Graberkatalog Maoqingou, 1992).

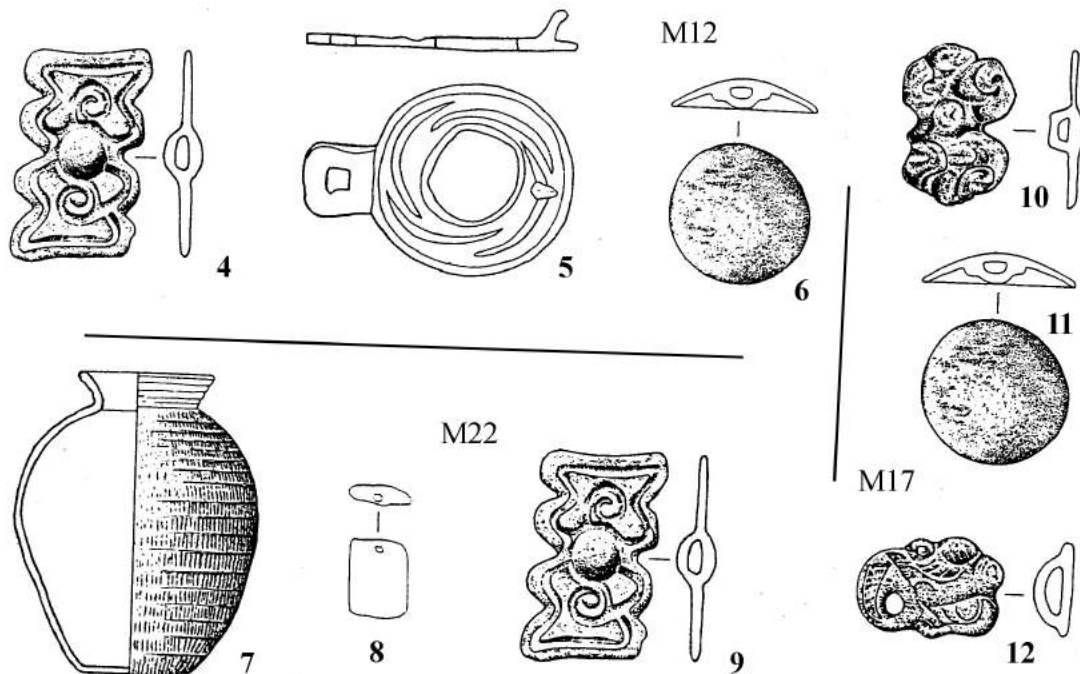
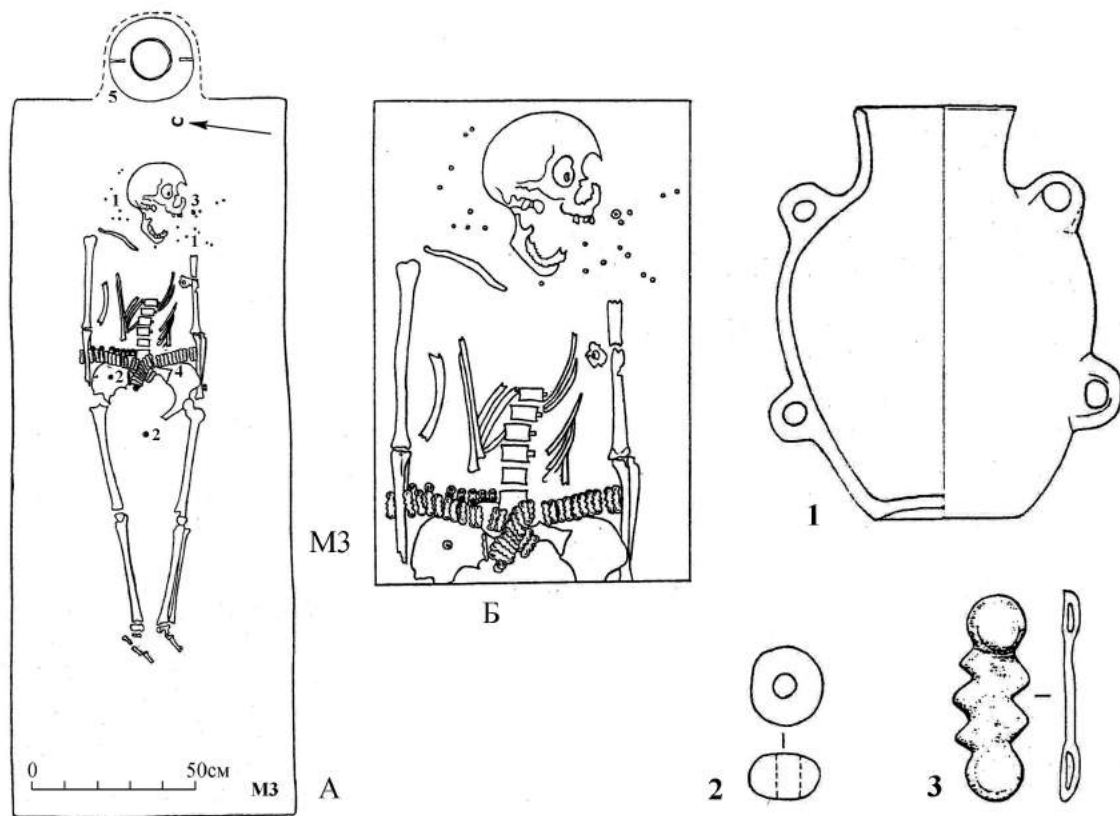

**Рисунок 58.** Культура маоцингоу. Могильник Маоцингоу. Могила М3. План и фрагмент плана (А, Б). Инвентарь из могил М12, М17 и М22. Бронза – 3–6, 9–12; керамика – 1, 7 (по Тянь Гуанцзинь, Го Сусинь, 1986; Graberkatalog Maoqinggou, 1992).

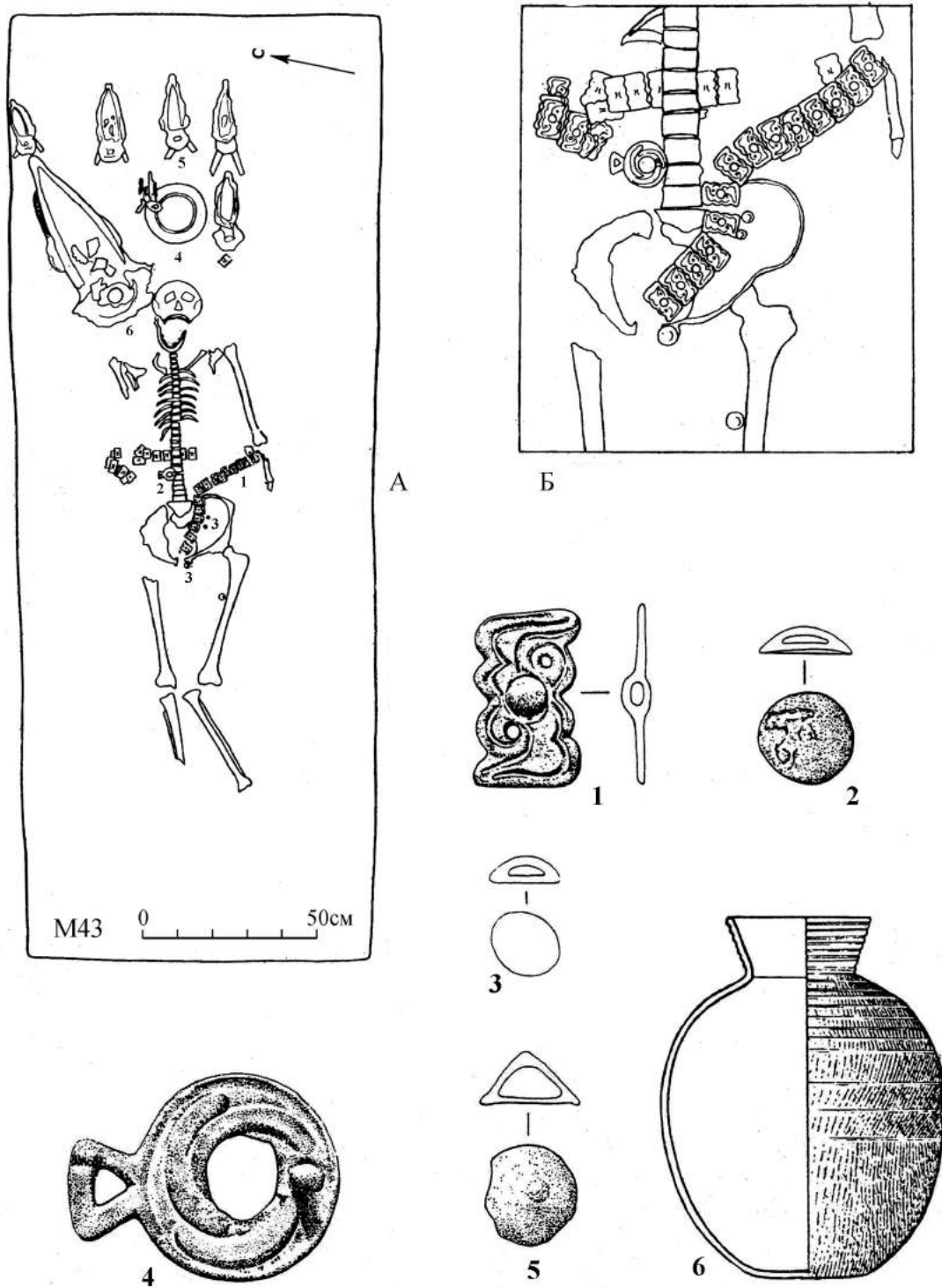

**Рисунок 59.** Культура маоцингоу. Могильник Маоцингоу. Могила М43. План и фрагмент (А, Б). Инвентарь. Бронза – 1–5; керамика – 6 (по: Тянь Гуанцзинь, Го Сусинь, 1986; Graberkatalog Maoqinggou, 1992).

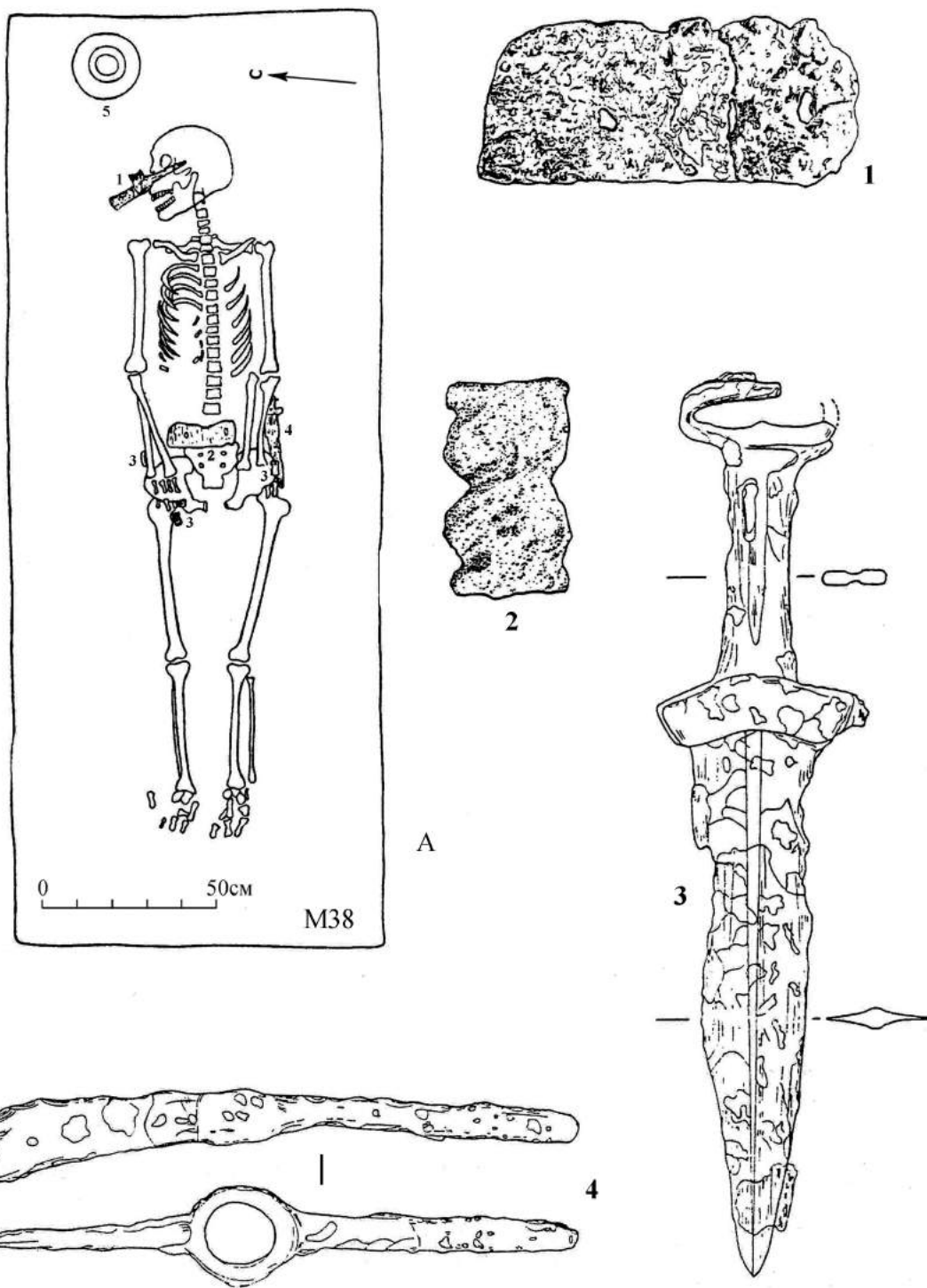

**Рисунок 60.** Культура маоцингоу. Могильник Маоцингоу. Могила М38. План (А). Инвентарь. Железо – 1–4 (по: Тянь Гуанцзинь, Го Сусинь, 1986; Graberkatalog Maoqinggou 1992).

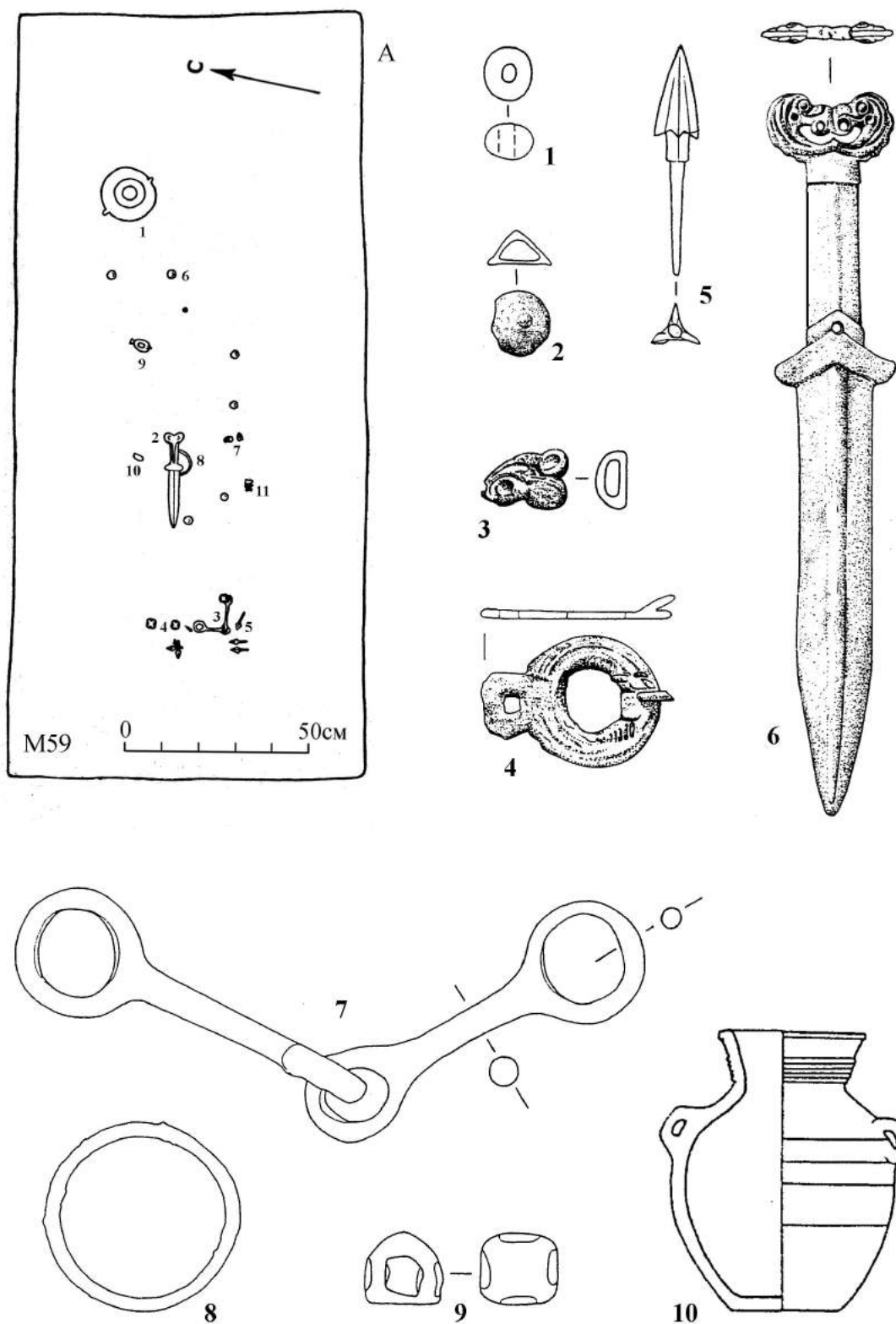

**Рисунок 61.** Культура маоцингоу. Могильник Маоцингоу. Могила М59. План (А). Инвентарь. Бронза – 2–9; керамика – 10 (по: Тянь Гуанцинь, Го Сусинь, 1986; Graberkatalog Maoqinggou, 1992).



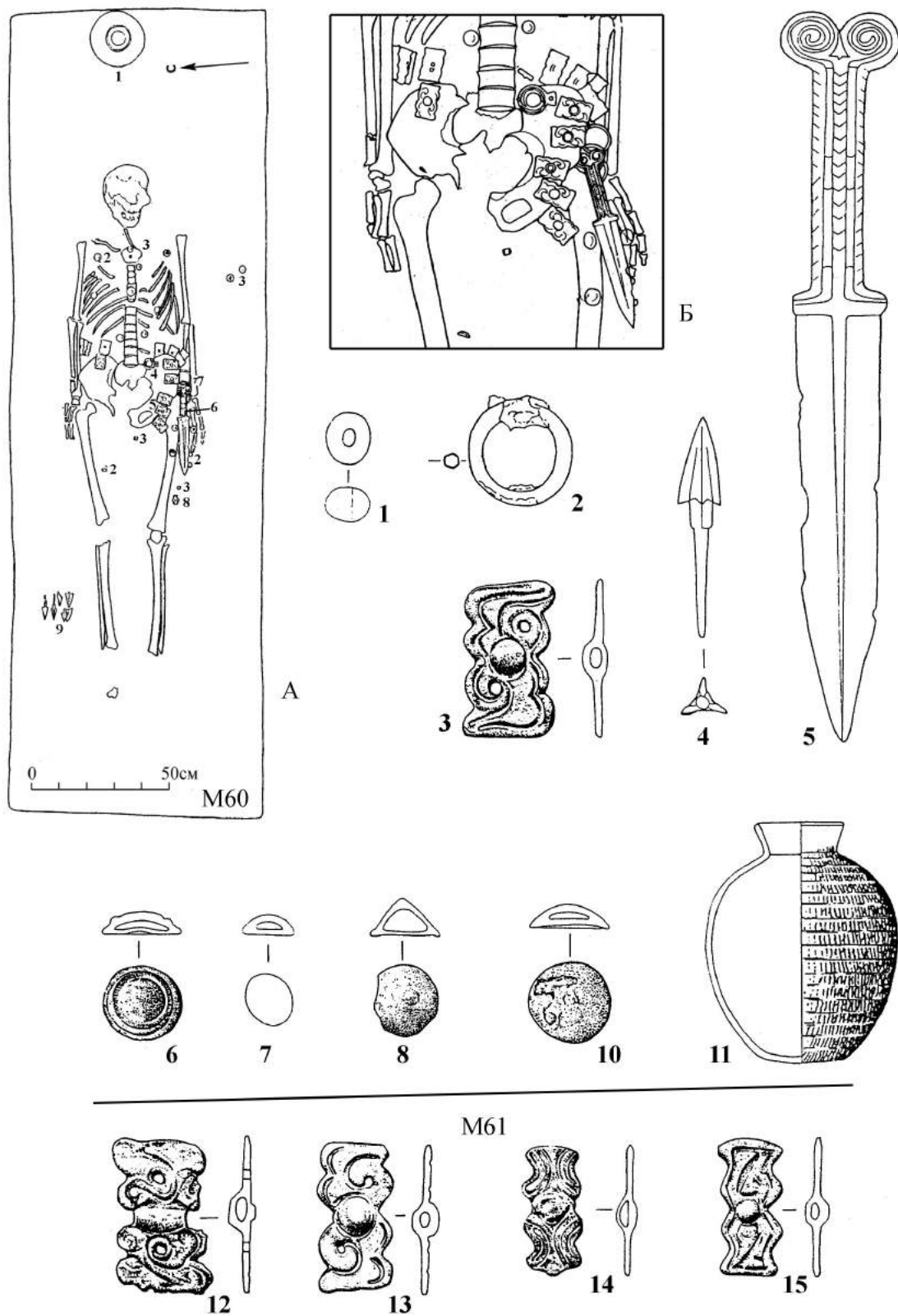

**Рисунок 62.** Культура маоцингоу. Могильник Маоцингоу. Могила М60. План и фрагмент (А, Б). Инвентарь из могил М60 и М61. Бронза – 2–10, 12–15; керамика – 11 (по: Тянь Гуанцзинь, Го Сусинь, 1986; Graberkatalog Maocingou, 1992).

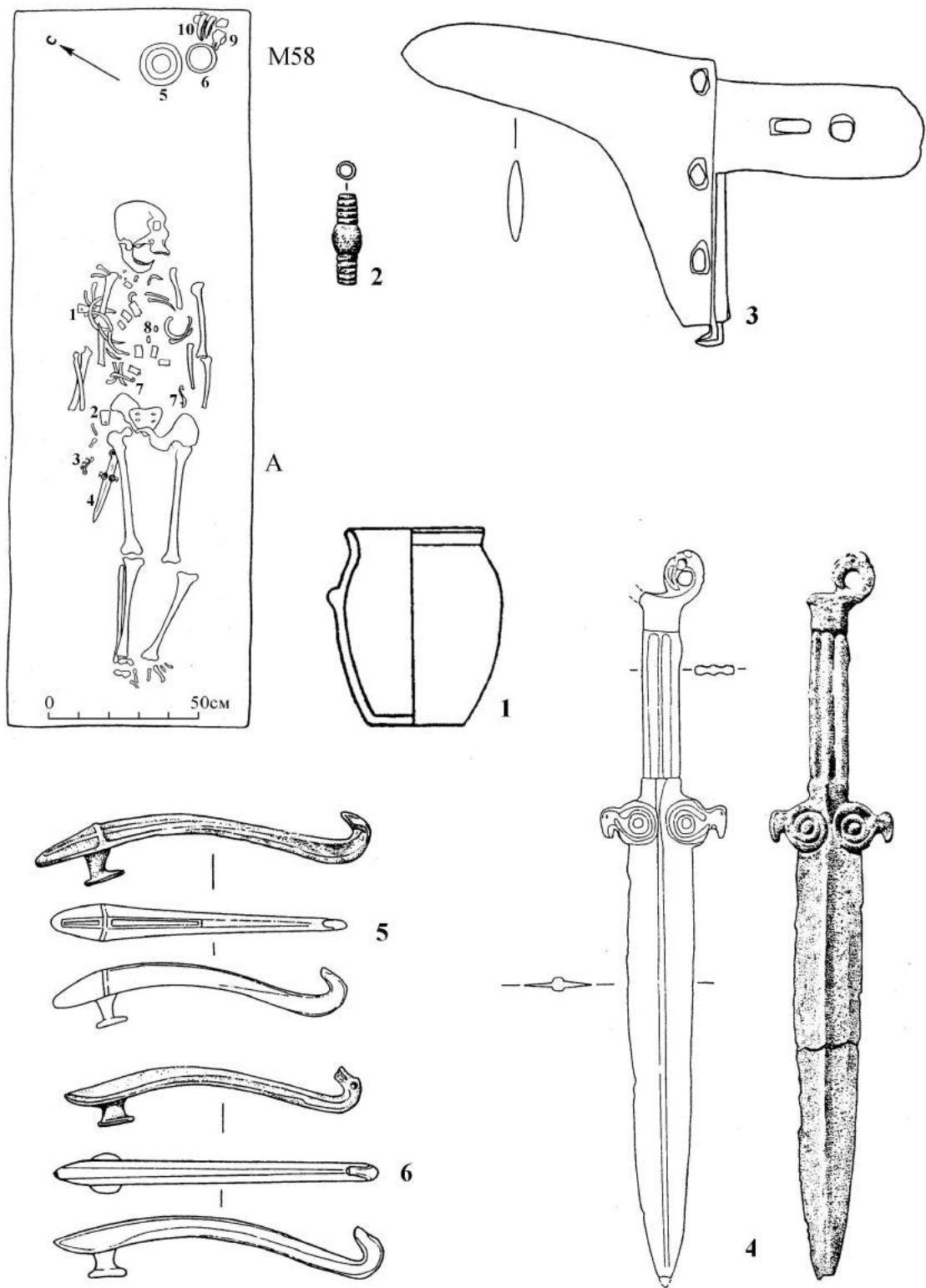

**Рисунок 63.** Культура маоцингоу. Могильник Маоцингоу. Могила М58. План (А). Инвентарь. Бронза – 2–6; керамика – 1 (по: Тянь Гуанцзинь, Го Сусинь, 1986; Graberkatalog Maoqingou, 1992).

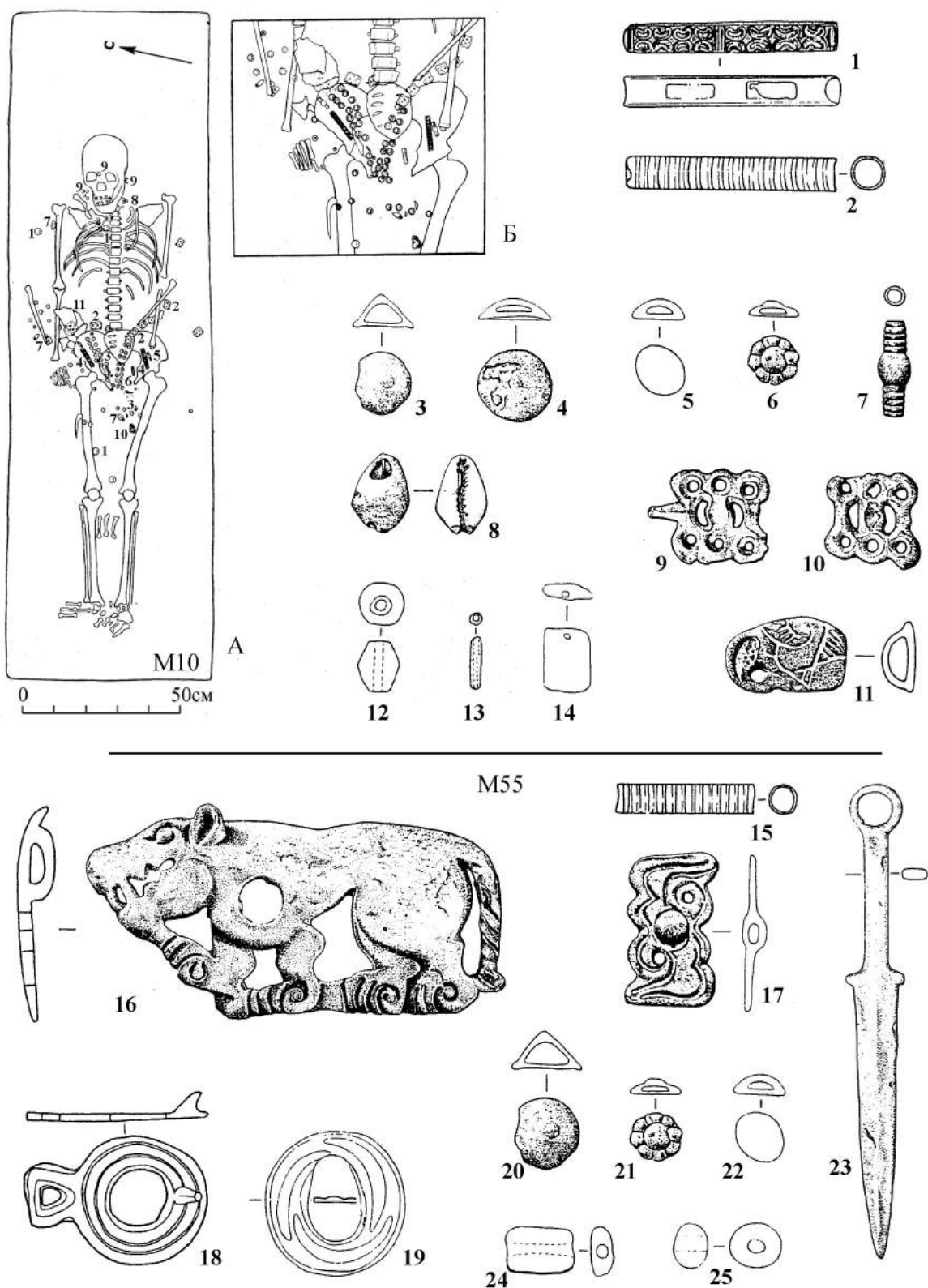

**Рисунок 64.** Культура маоцингоу. Могильник Маоцингоу. Могила М10: план и фрагмент (А, Б), инвентарь (1–14). Инвентарь из могилы М55 (15–25). Бронза – 1–7, 9–11, 15–23 (по: Тянь Гуанцинъ, Го Сусинь, 1986; Graberkatalog Maoqinggou, 1992).

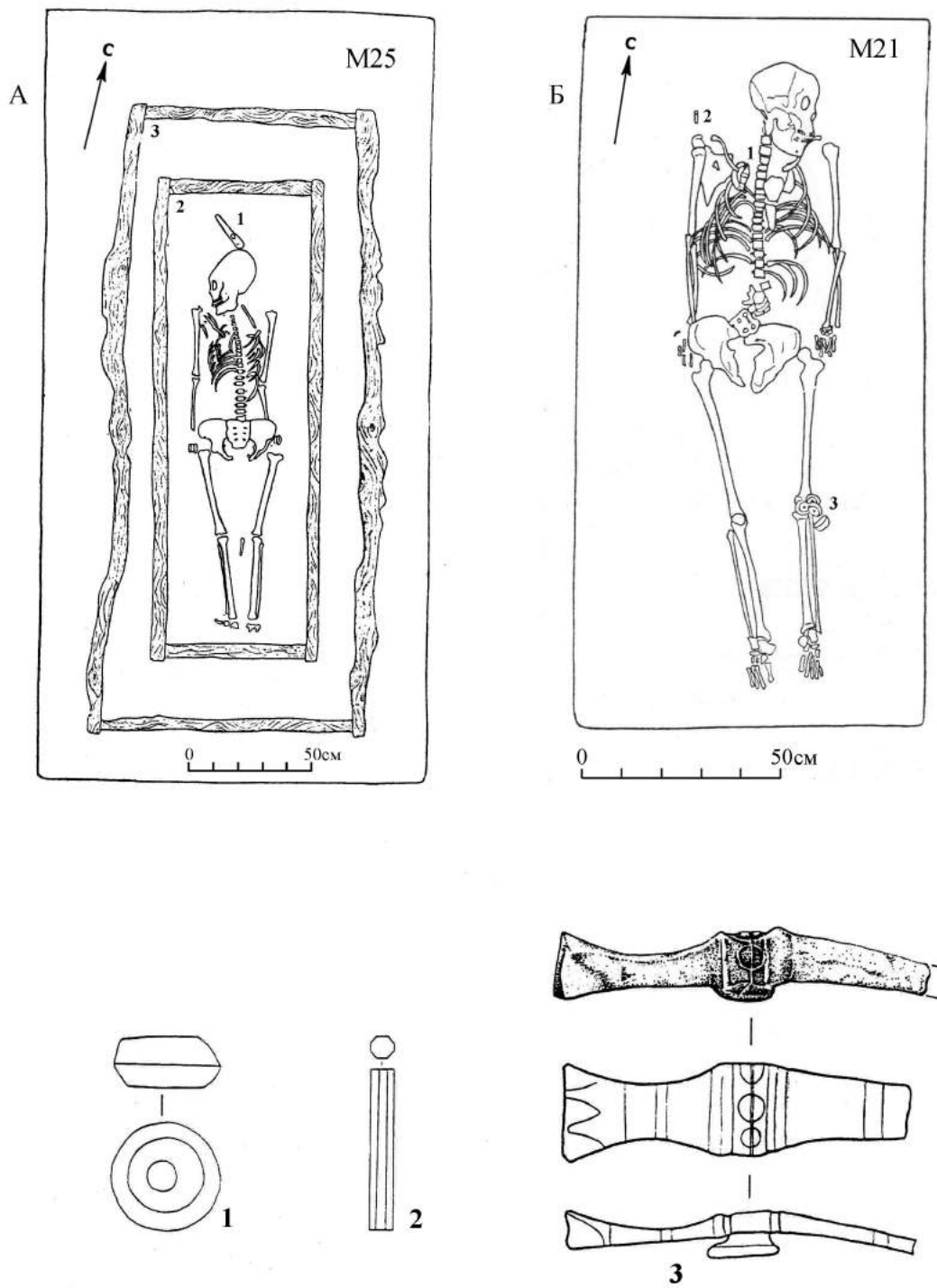

**Рисунок 65.** Культура маоцингоу. Могильник Маоцингоу. Могилы с северной ориентацией умерших M25 и M21. Инвентарь из M21 (по: Тянь Гуанцзинь, Го Сусинь, 1986; Graberkatalog Maoqinggou, 1992).

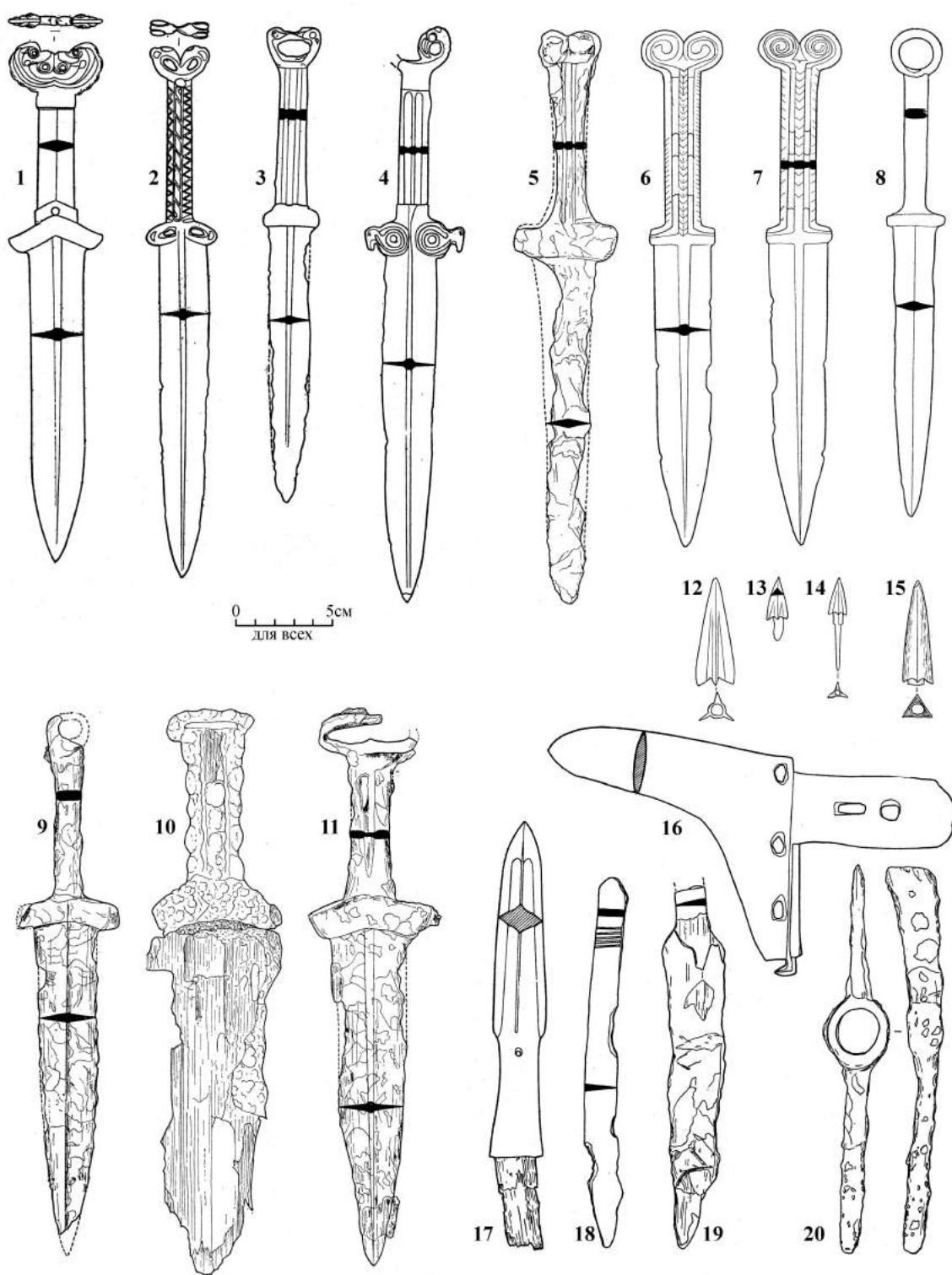

**Рисунок 66.** Культура маоцингоу. Предметы вооружения. Бронза – 1–4, 6–8, 2–14, 16–18; железо – 5, 9–11, 19, 20; кость – 15 (по: Тянь Гуанцзинь, Го Сусинь, 1986; У Энь, 2007; и др.).

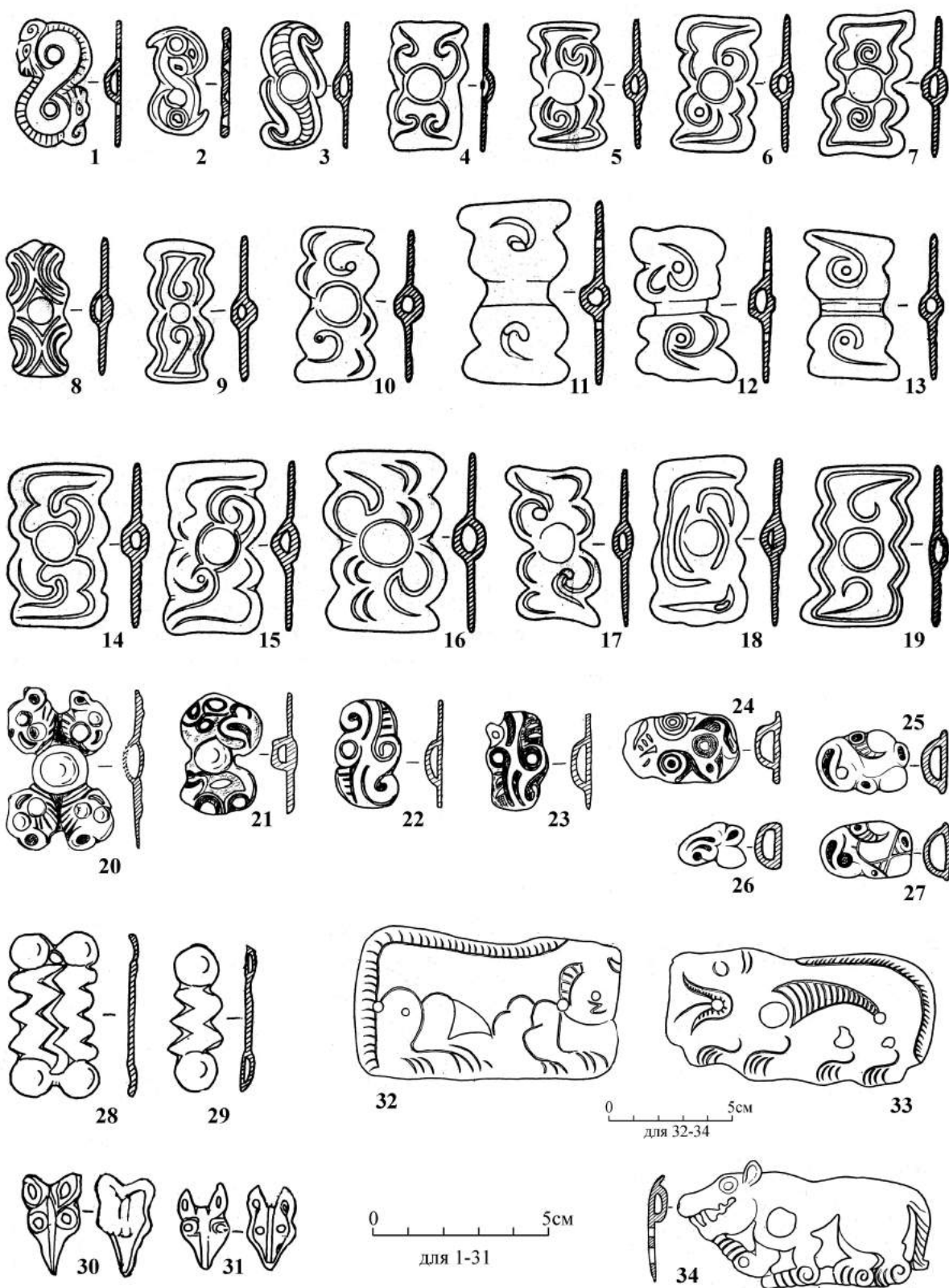

**Рисунок 67.** Культура маоцингоу. Поясная фурнитура из бронзы: бабочковидные бляшки и концевые бляхи (по: Тянь Гуанцзинь, Го Сусинь, 1986; У Энь, 2007; и др.).

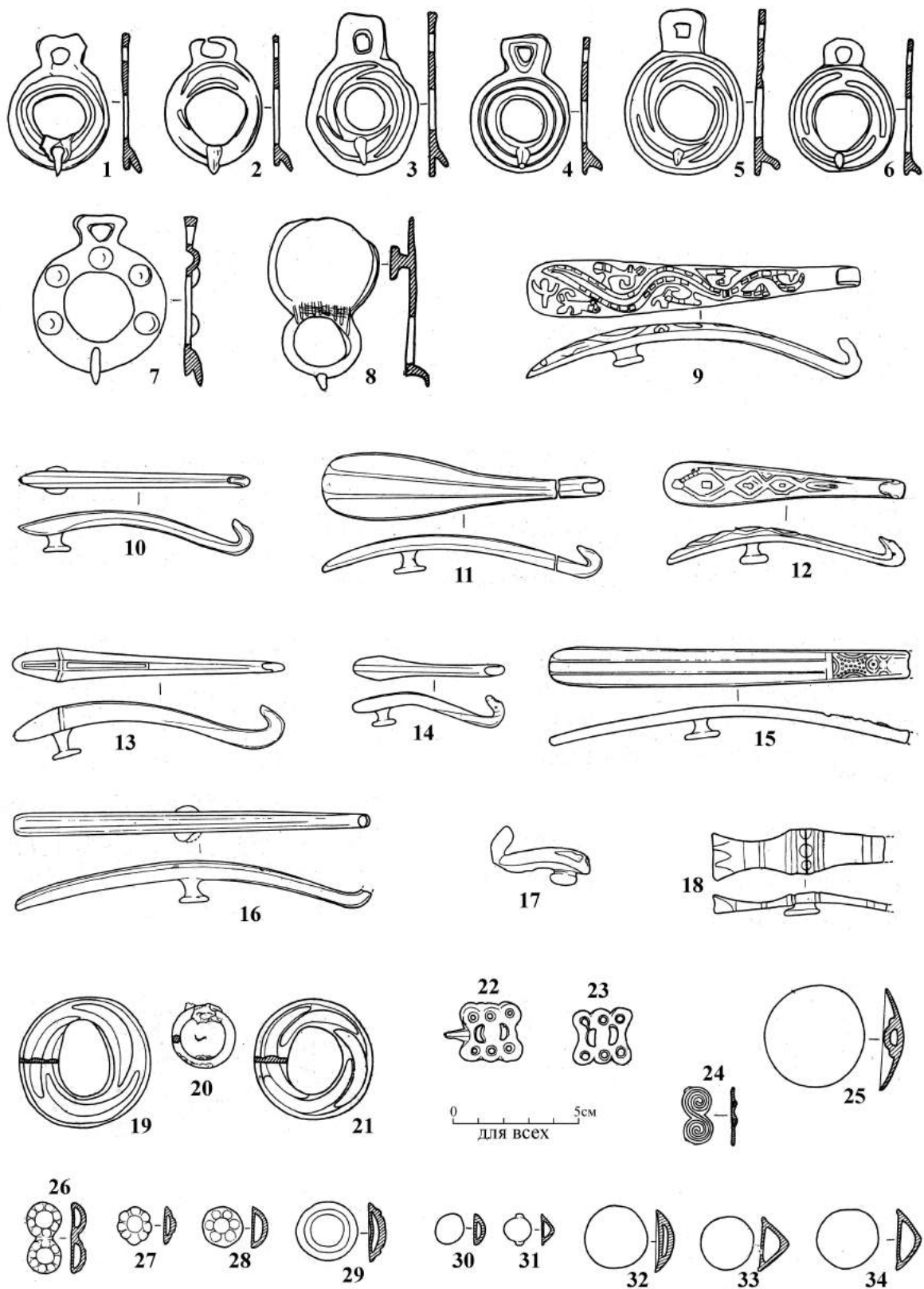

**Рисунок 68.** Культура маоцингоу. Поясная фурнитура из бронзы: пряжки, крючки и бляшки (по: Тянь Гуанцзинь, Го Сусинь, 1986; У Энь, 2007; и др.).



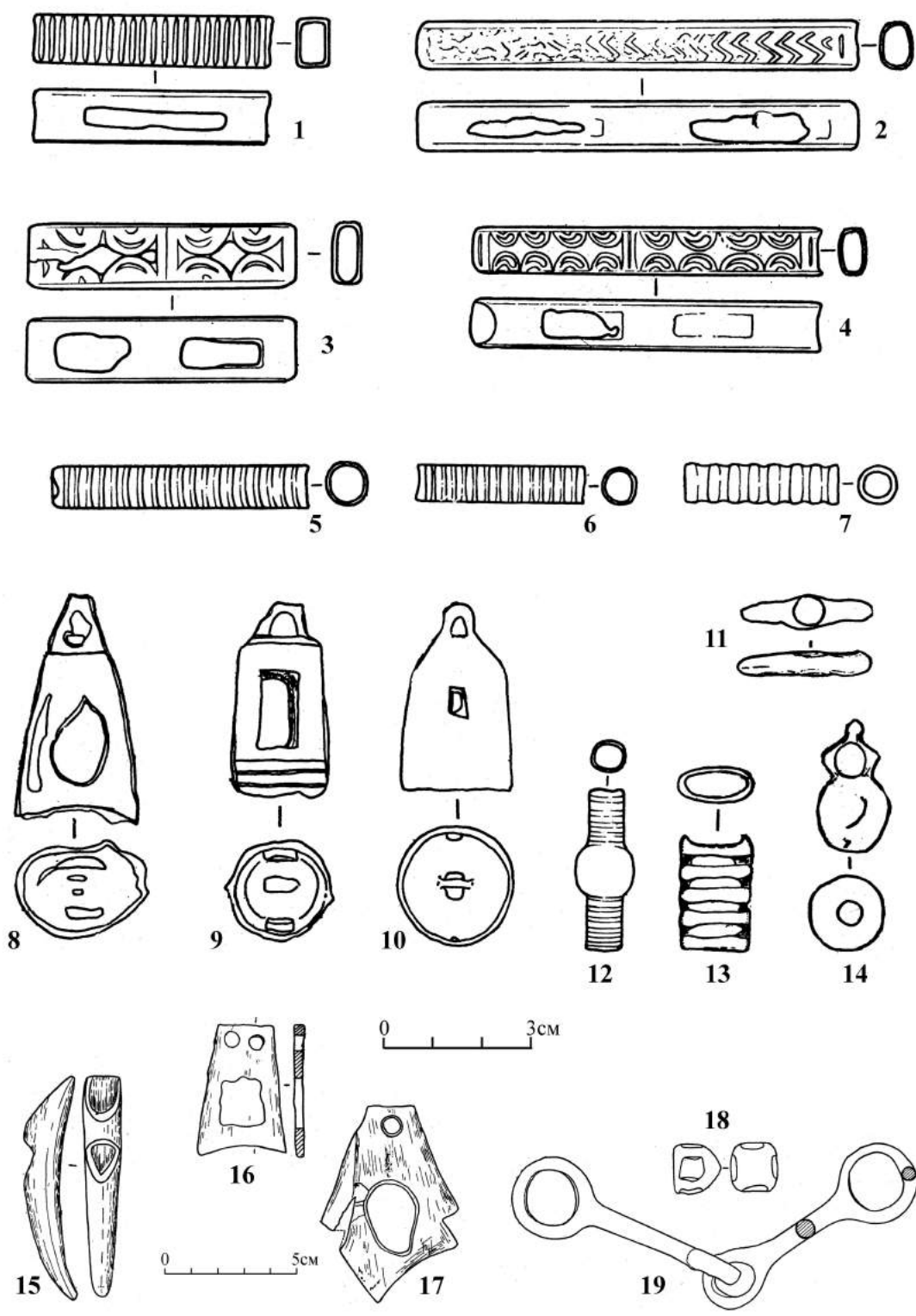

**Рисунок 69.** Культура маоцингоу. Игольники, подвески и детали конского снаряжения (15–19). Бронза – 1–14, 18, 19; кость (рог) – 15–7 (по: Тянь Гуанцзинь, Го Сусинь, 1986; У Энь, 2007; и др.).



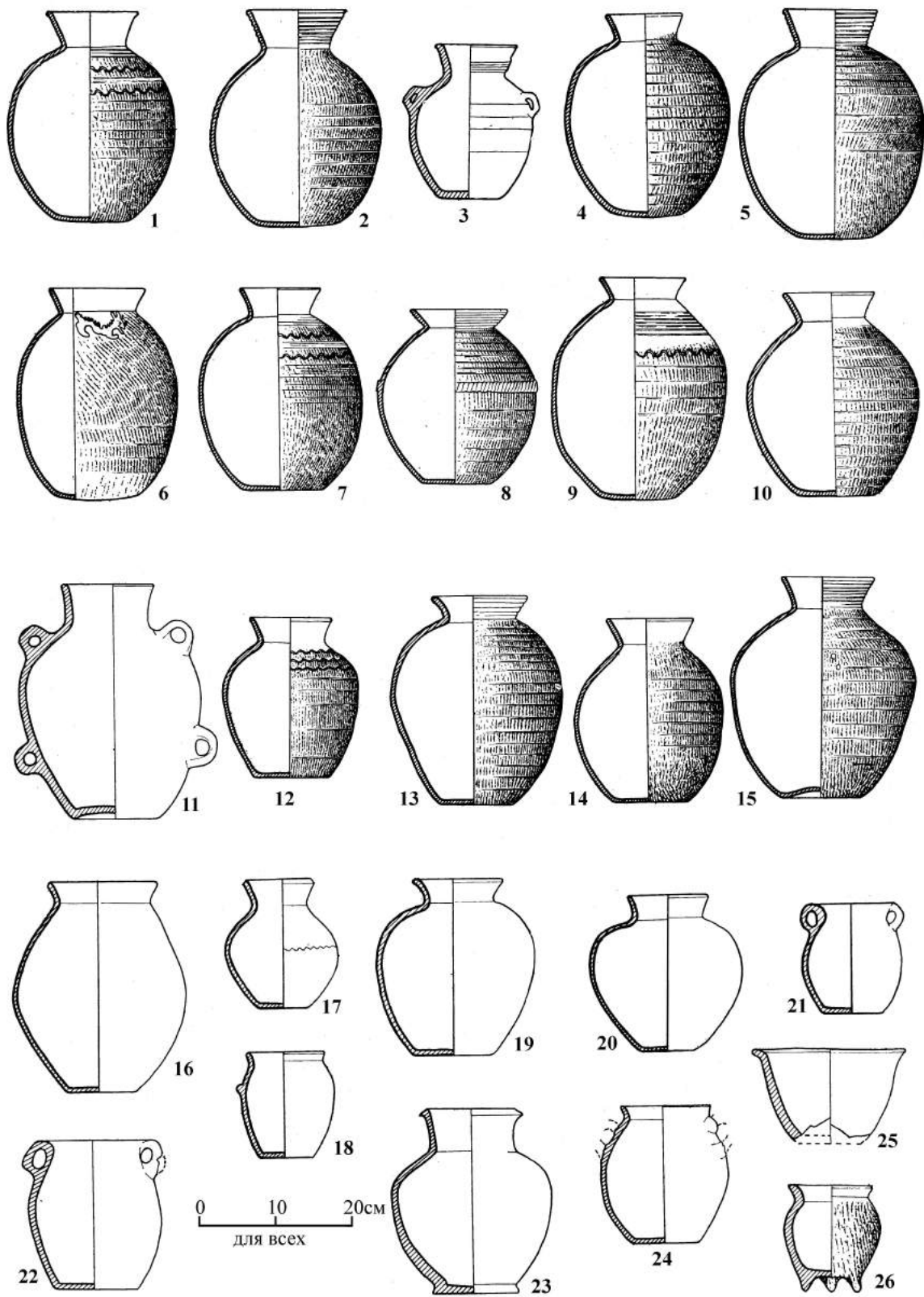

**Рисунок 70.** Культура маоцингоу. Керамические сосуды (по: Тянь Гуанцзинь, Го Сусинь, 1986; У Энь, 2007; и др.).

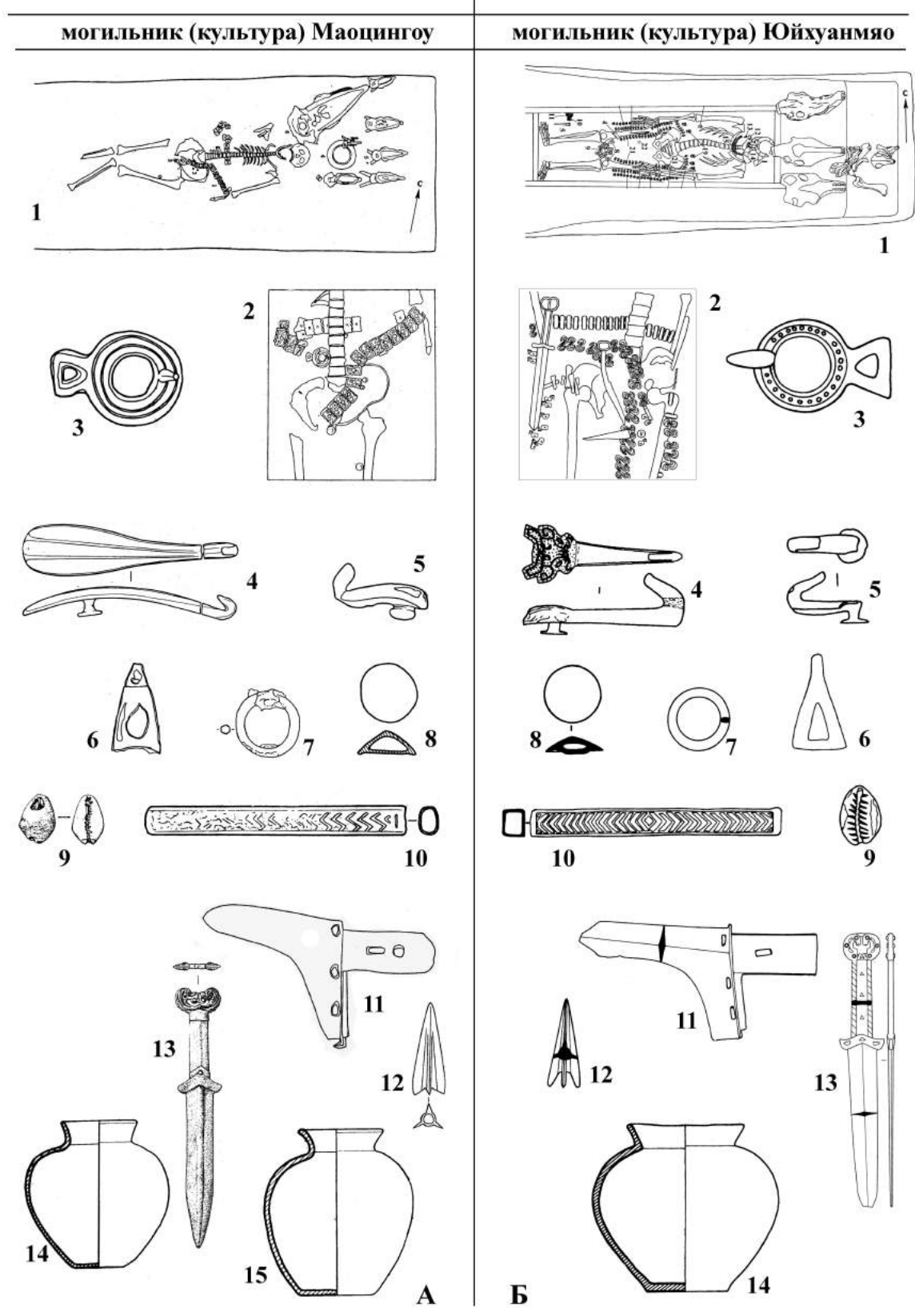

**Рисунок 71.** Сравнительная таблица погребального обряда и инвентаря из могильников Юйхуанмяо и Маоцингоу (по: Тянь Гуанцзинь, Го Сусинь, 1986; Цзюньдушань муди, 2007).

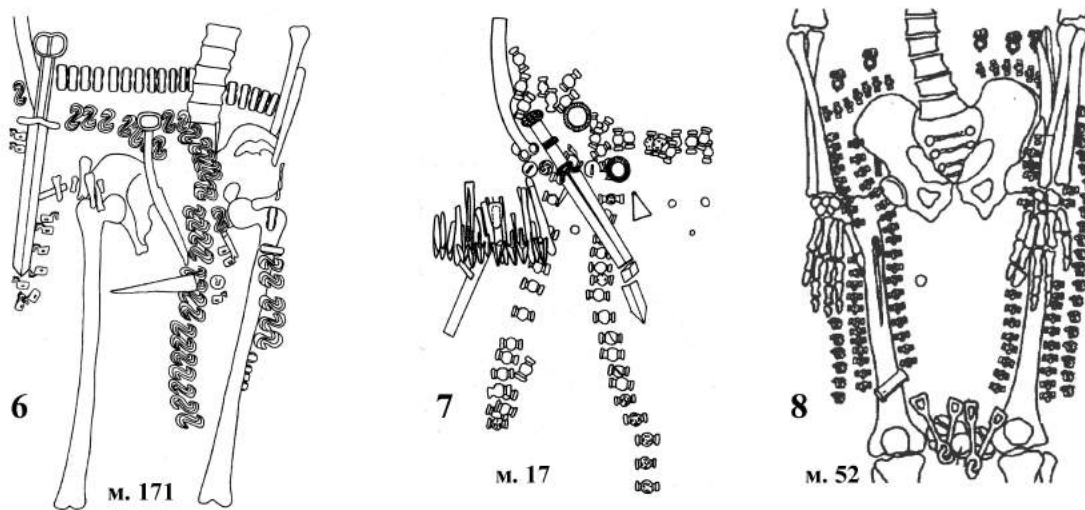
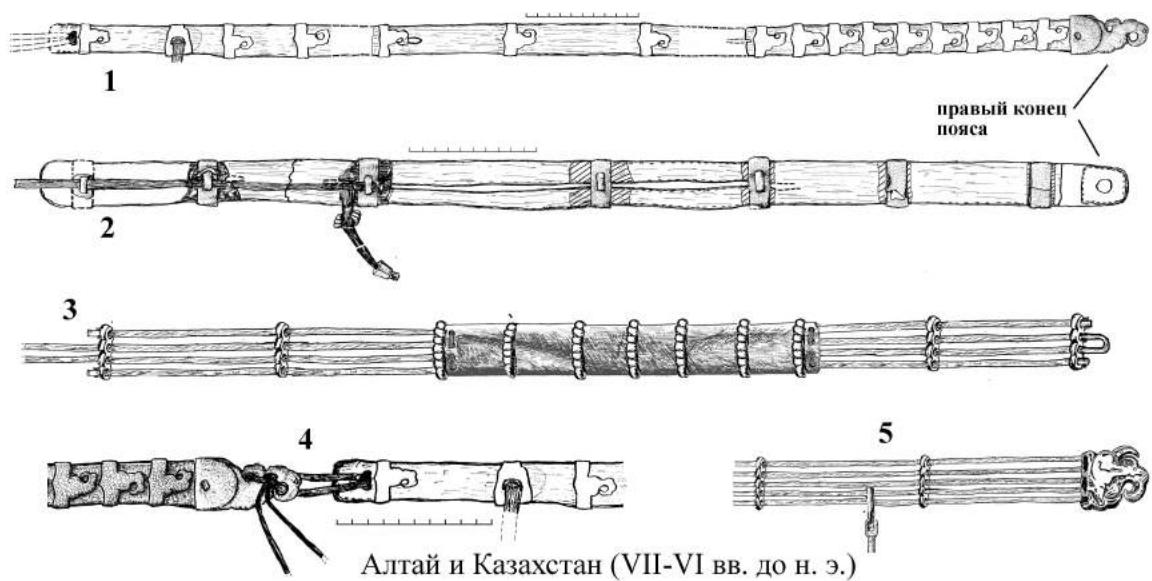

Северный Китай. Юйхуанмяо (VII-VI вв. до н. э.)

Северный Китай. Маоцингоу (V вв. до н. э.)

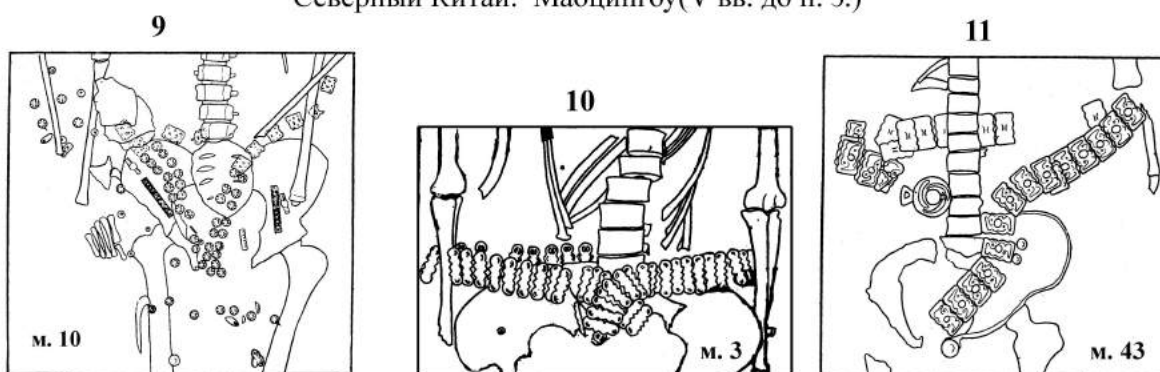

**Рисунок 72.** Сравнительная таблица поясов из Казахстана, Алтая и Северного Китая (могильники Юйхуанмяо и Маоцингоу) (по: Шулга П.И., 2010а).

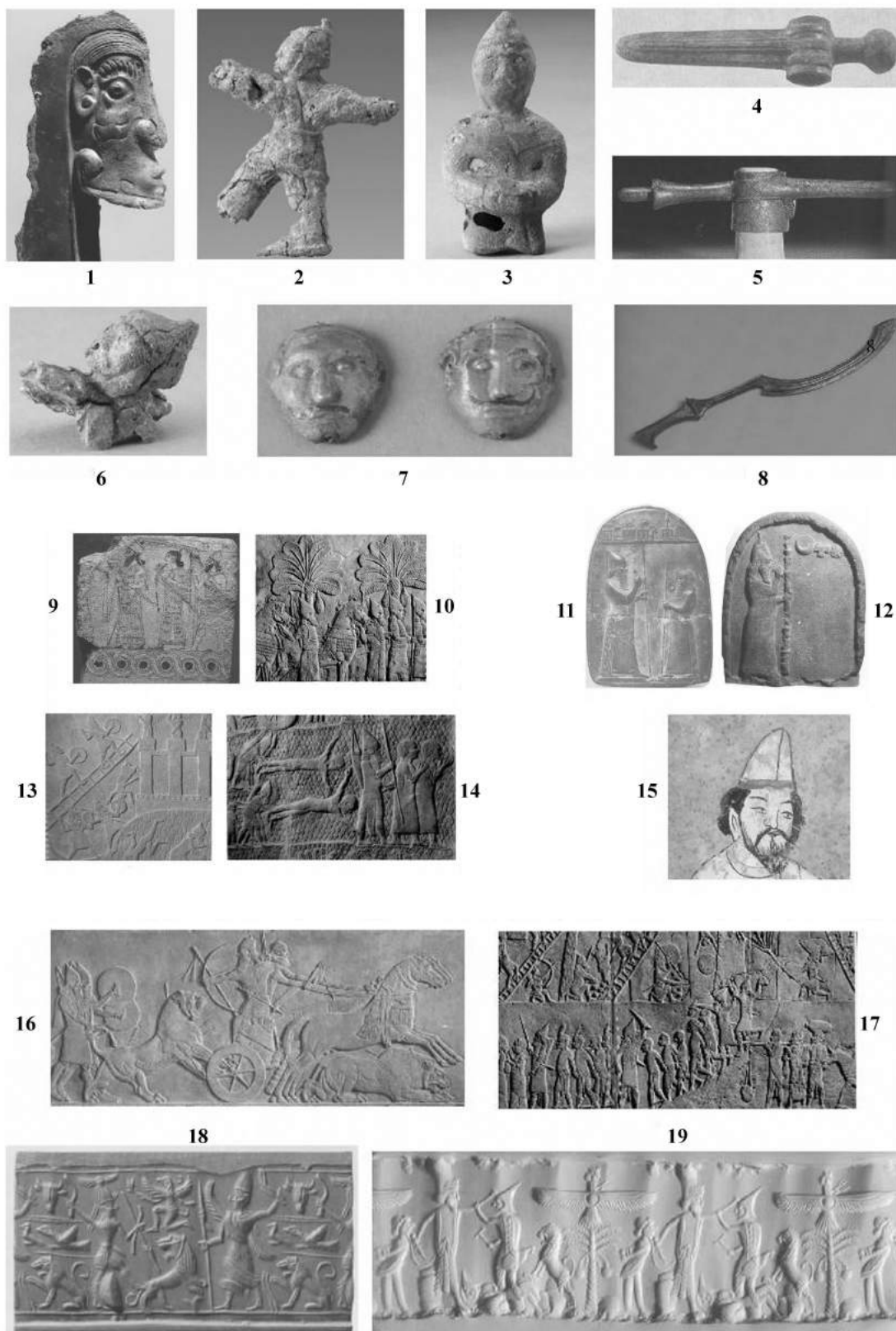

**Рисунок 73.** Материалы к разделу по древним ху, обитавшим в I тыс. до н. э. на территории Северного Китая (по: Ван Хуэй, 2013).

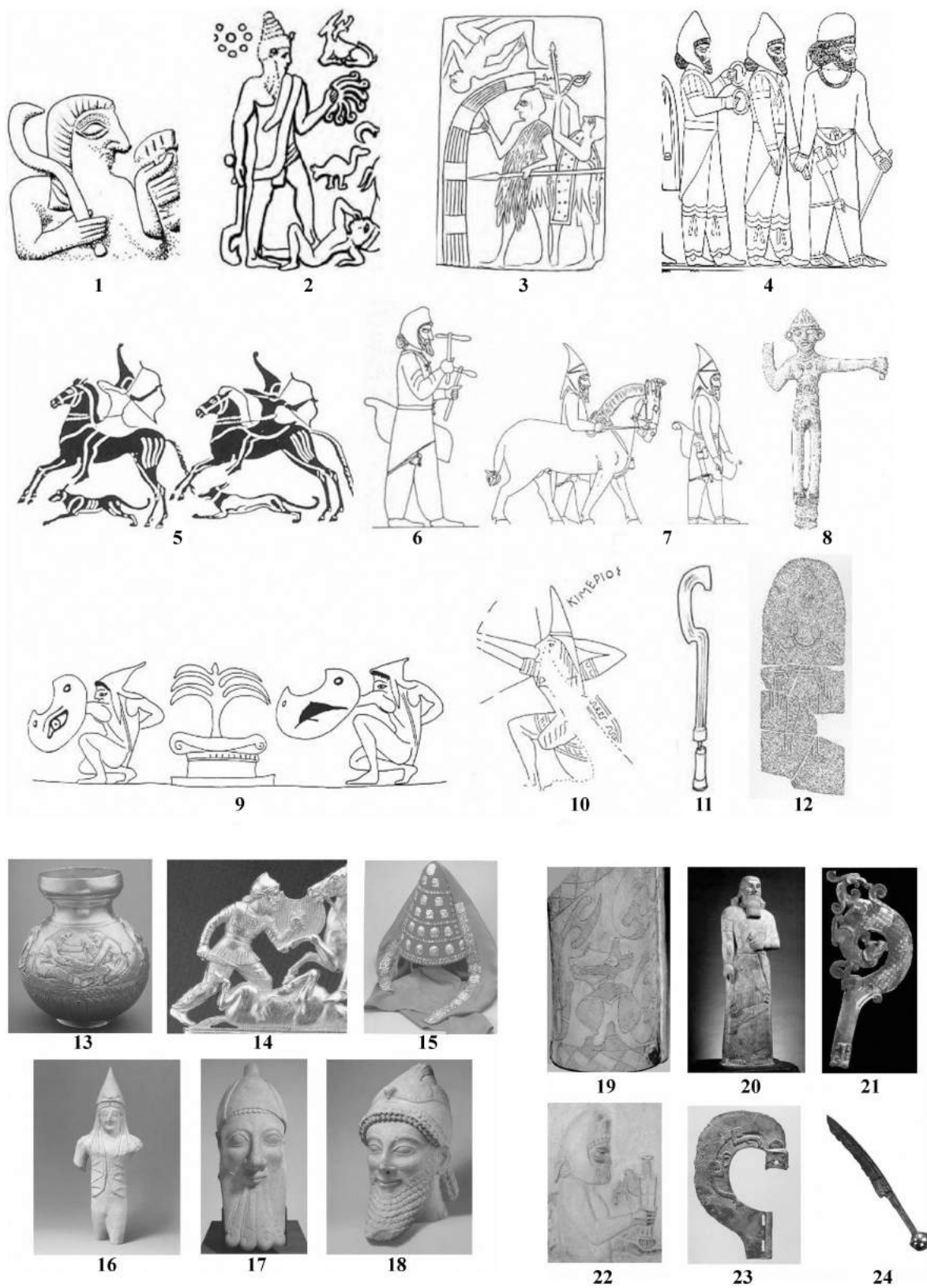

**Рисунок 74.** Материалы к разделу по древним ху, обитавших в I тыс. до н. э. на территории Северного Китая (по: Ван Хуэй, 2013).

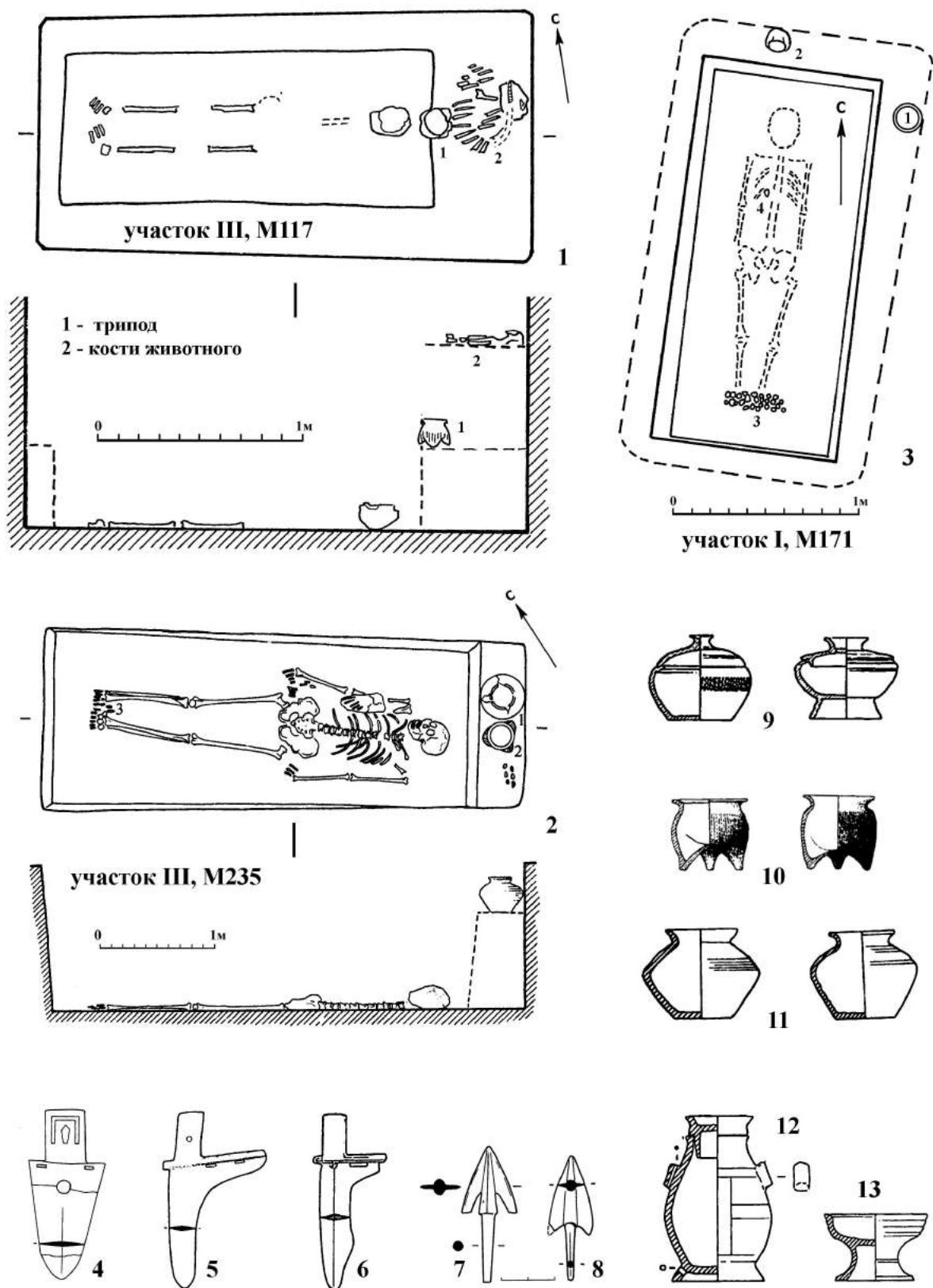

**Рисунок 75.** Могильник Шаолинюань, планы погребений и инвентарь. Бронза – 4–8; керамика – 9–13 (по: Шульга П.И., 2011).

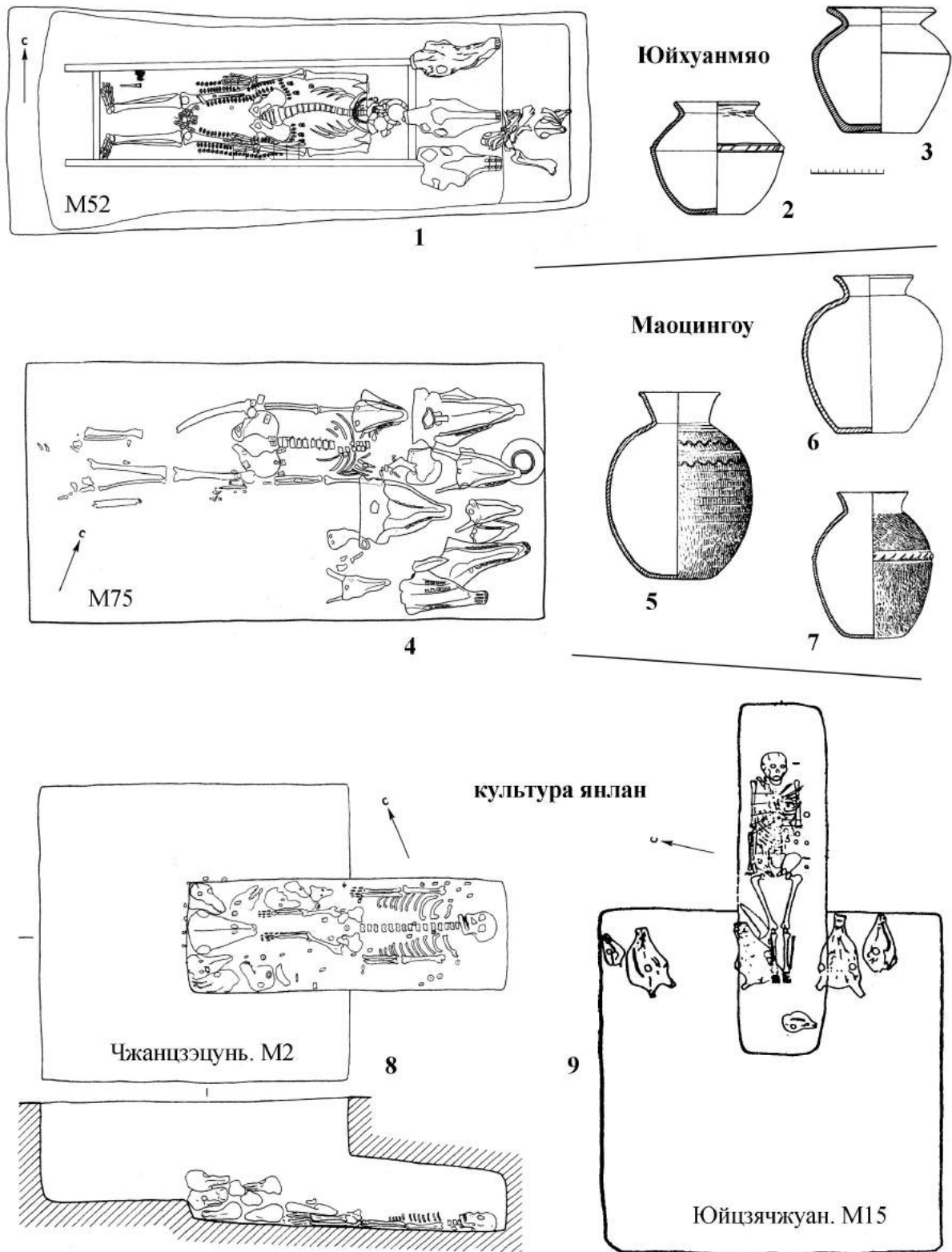

**Рисунок 76.** Планы погребений, типичных для культур юйхуанмяо, маоцингоу и янлан (1, 4, 8, 9). Керамические сосуды из могильников Юйхуанмяо (2, 3) и Маоцингоу (5–7).



Верхняя Обь, Алтай

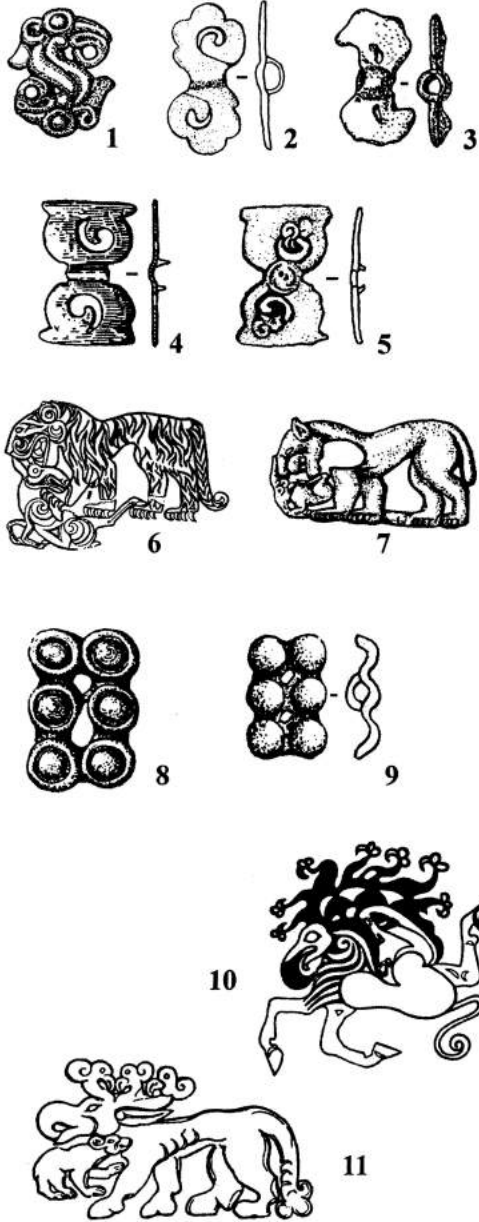

Китай



Рисунок 77. Сравнительная таблица деталей поясной фурнитуры (1-9, 12-25) и копытных грифонов (10, 11, 26-29).





Алтай

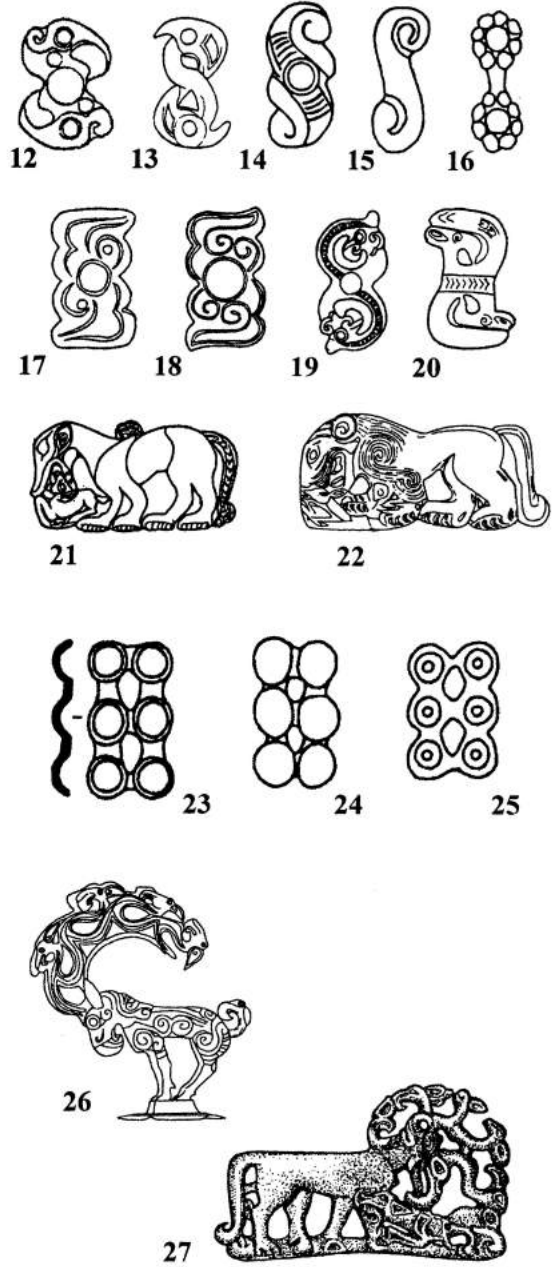
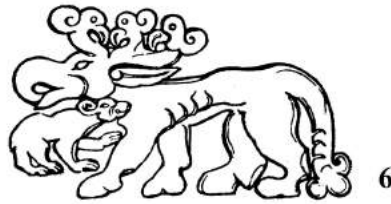
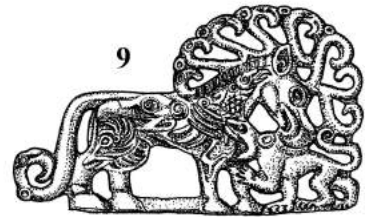
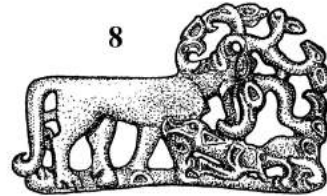
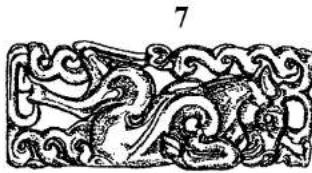

Дунхэйгоу (Синьцзян)



13

14

15

16

Рисунок 78. Копытные грифоны Саяно-Алтая, Северного Китая и Синьцзяна IV–III вв. до н. э. (по: Шутьга П.И., 2010).

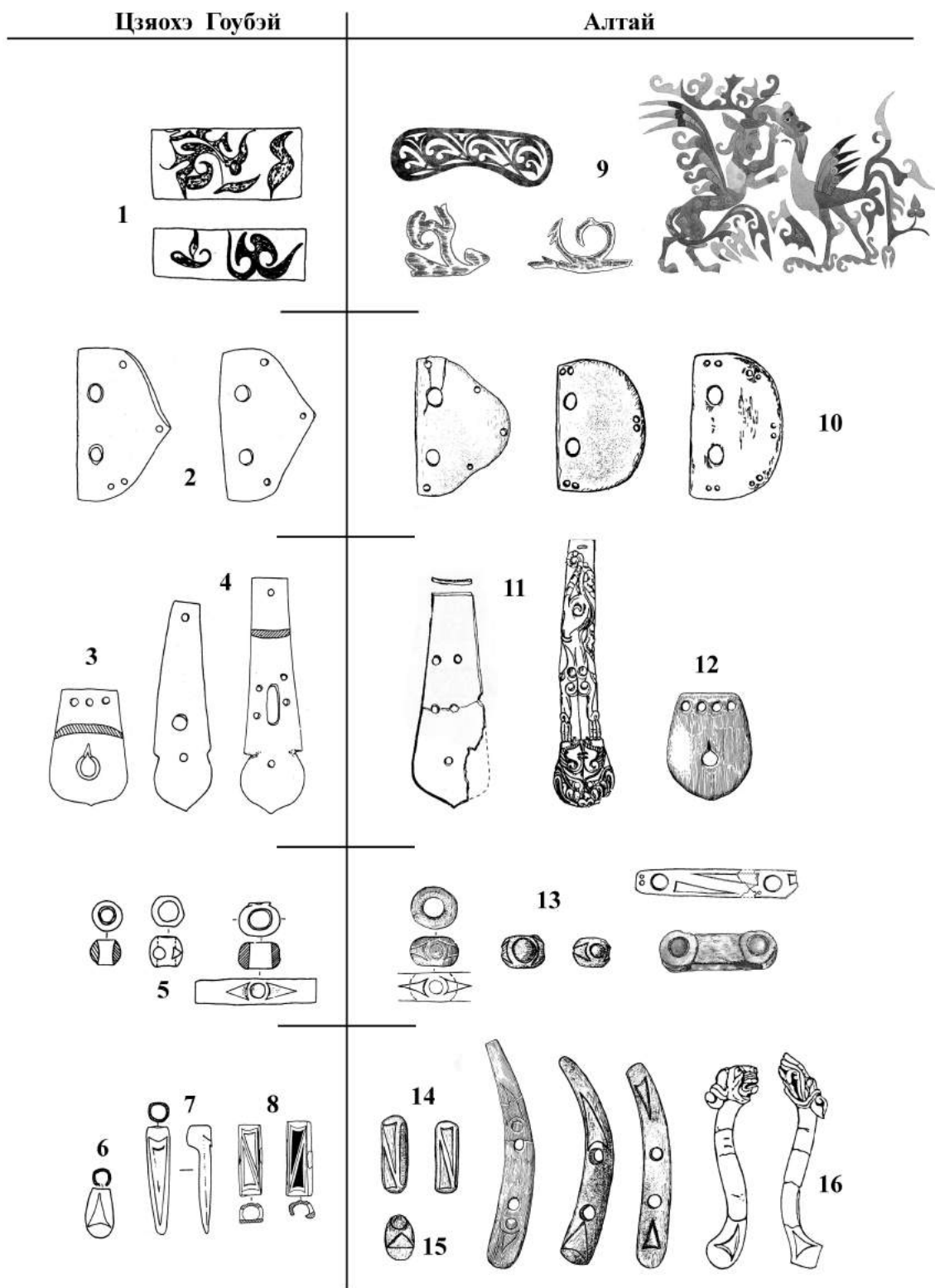

**Рисунок 79.** Сравнительная таблица деталей сбруи (2–8, 10–16) и орнаментов (1, 9) IV–III вв. до н. э. из Синьцзяна (могильник Цзяохэ Гоубэй) (1–8) и Алтая (9–16) (по: Шульга П.И., 2010а).

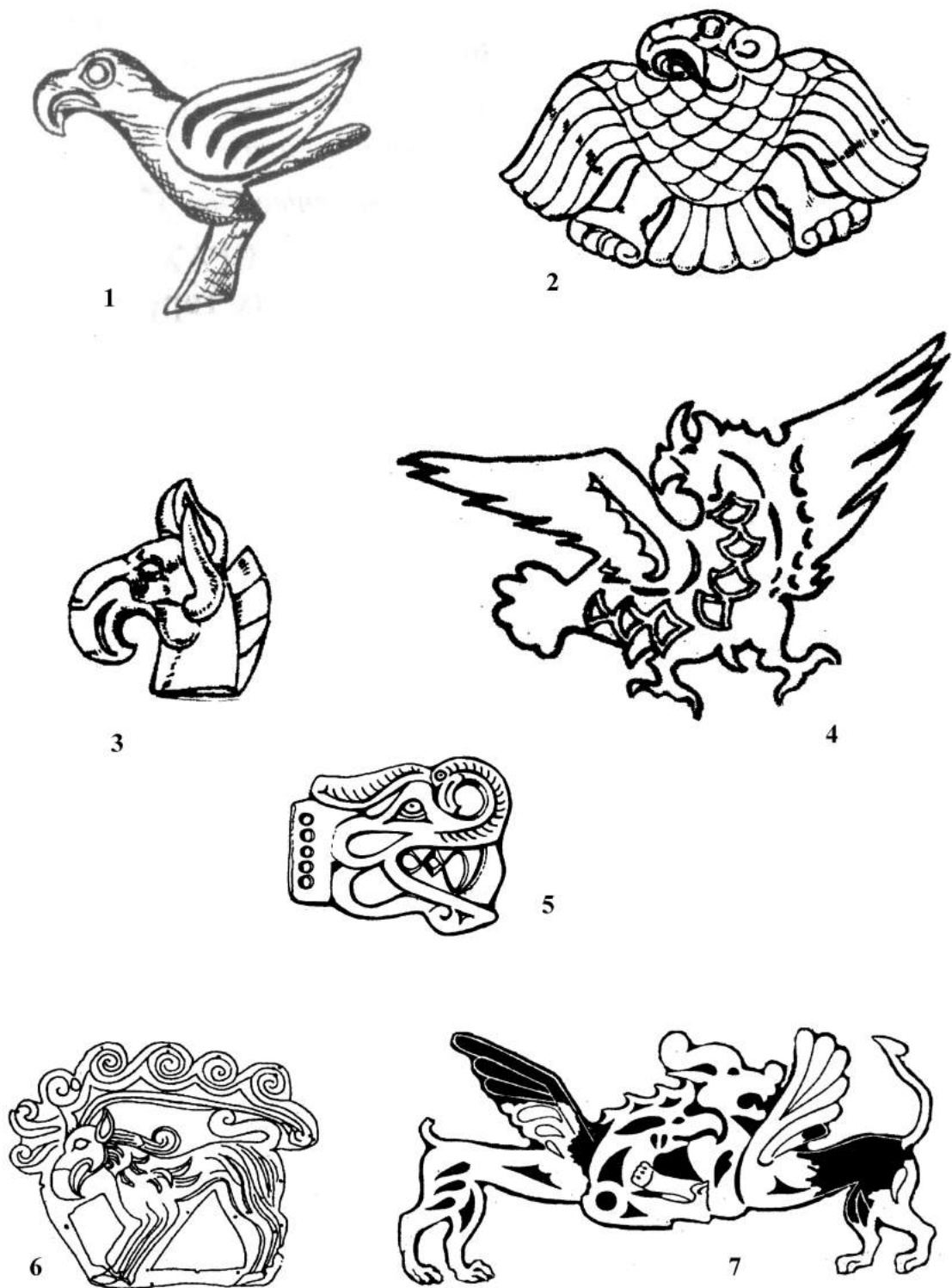

Рисунок 80. Варианты изображений орлов и грифонов (по: Шульга Д.П., 2008).

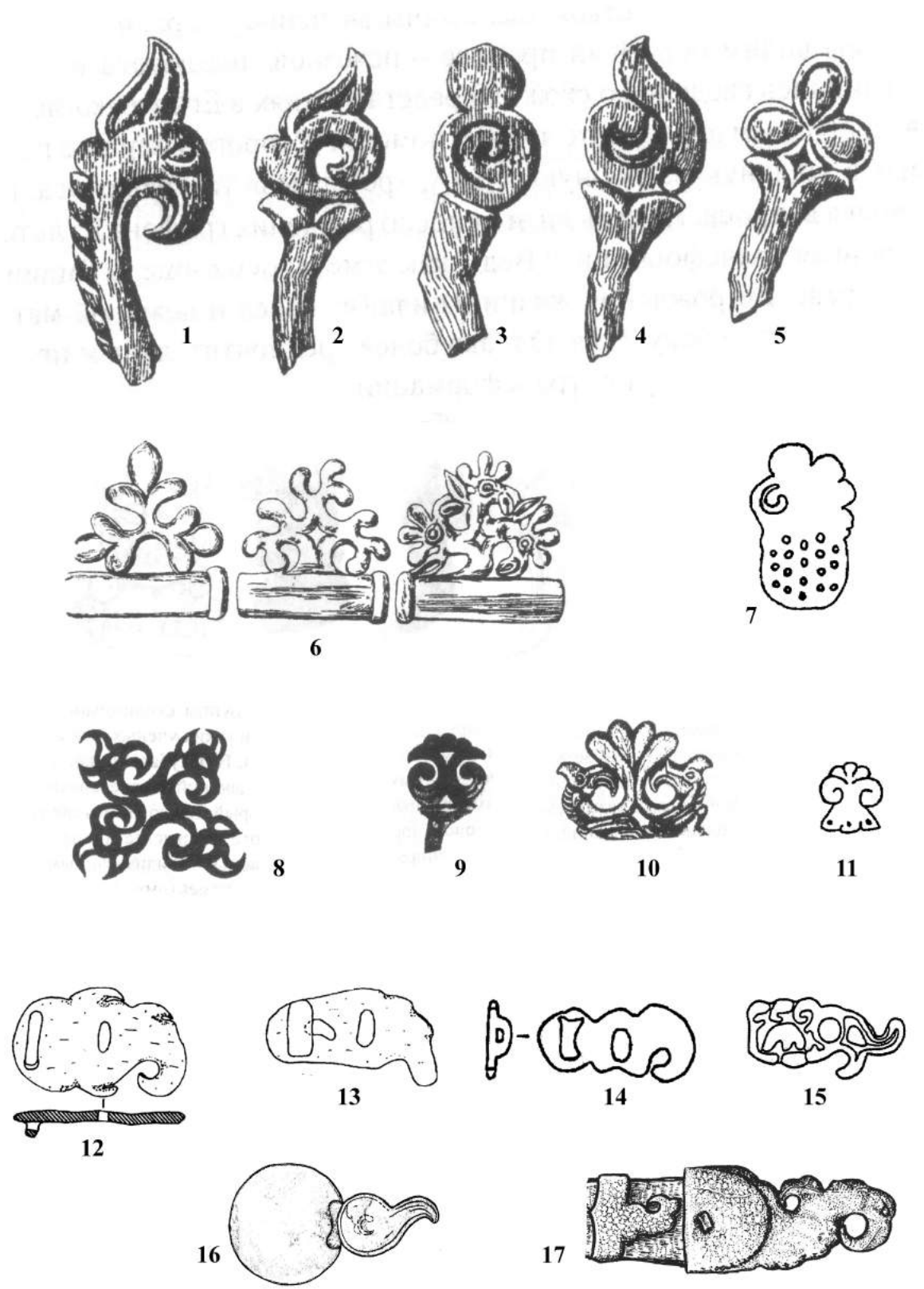

Рисунок 81. Стилизованные изображения орлов и грифонов (по: Шульга Д.П., 2008).